

Xiaomi Electric Scooter Elite User Manual

Manuel d'utilisation de Xiaomi Electric Scooter Elite

Manual de usuario de Xiaomi Electric Scooter Elite

Руководство пользователя электросамоката Xiaomi Electric Scooter Elite

Xiaomi Elektrische Step Elite Gebruikershandleiding

Посібник користувача електричного самоката Xiaomi Electric Scooter Elite

Manual do utilizador da Trotinete eléctrica Xiaomi Elite

Elektrokoloběžka Xiaomi Elite Uživatelská příručka

Xiaomi من Elite دليل مستخدم سكوتر كهربائي



Safety Reminder/Rappel des règles de sécurité/Recordatorio de seguridad/Памятка о безопасности/Veilighedsinstructies/Нагадування про техніку безпеки/Lembrete de segurança/Bezpečnostní připomenutí/تذكير السلامة

Battery and Charging Precautions

- Do not charge if the charging port, power adapter, or power outlet is wet. Read the user manual carefully before charging.
- Before charging, turn off the scooter or make sure it is not running.
- Do not use any third-party battery or power adapter.
- Charge at a temperature between 0°C and 45°C. Failure to properly charge the scooter within the specified temperature range could damage the battery.
- Do not dismantle, repair, or modify the battery on your own, as it contains hazardous substances.
- If you are not planning to use the scooter for an extended period, turn it off, fully charge it, and store it in a cool, dry place. To prevent damage from over-discharging, charge your scooter at least once every two months.

Précautions à prendre avec la batterie et lors de la charge

- Ne chargez pas si le port de charge, l'adaptateur secteur ou la prise d'alimentation est mouillé. Lisez soigneusement le manuel d'utilisation avant de charger.
- Avant de charger, éteignez la trottinette ou assurez-vous qu'elle ne fonctionne pas.
- N'utilisez pas de batterie ou d'adaptateur secteur tiers.
- Chargez à une température comprise entre 0 °C et 45 °C. Manquer de charger correctement la trottinette dans la plage de température spécifiée pourrait endommager la batterie.
- Veuillez ne pas démonter, réparer ou modifier vous-même la batterie, car elle contient des substances dangereuses.
- Si vous envisagez de ne pas utiliser la trottinette pendant une longue période, éteignez-la, chargez-la entièrement et rangez-la dans un endroit frais et sec. Pour éviter d'endommager la trottinette des suites d'une décharge excessive, chargez la trottinette au moins une fois tous les deux mois.

Precauciones sobre la batería y la carga

- No cargue la batería si el puerto de carga, el adaptador de corriente o la toma de corriente están mojados. Lea atentamente el manual de usuario antes de cargar.
- Antes de cargar, apague el patinete eléctrico o asegúrese de que no está en marcha.
- No utilice ninguna batería o adaptador de corriente de terceros.
- Cargue a una temperatura entre 0 °C y 45 °C. Si no carga correctamente el patinete eléctrico dentro del intervalo de temperatura especificado, podría dañar la batería.
- No desmonte, repare ni modifique la batería por su cuenta, ya que contiene sustancias peligrosas.
- Si no va a utilizar el patinete eléctrico durante un periodo prolongado, apáguelo, cárguelo completamente y guárdelo en un lugar fresco y seco. Para evitar daños por sobrecarga, cargue su patinete eléctrico al menos una vez cada dos meses.

Меры предосторожности при использовании и зарядке аккумулятора

- Не заряжайте аккумулятор, если разъем для зарядки, адаптер питания или розетка питания мокрые. Перед зарядкой внимательно ознакомьтесь с руководством пользователя.
- Перед зарядкой выключите самокат и убедитесь, что он неподвижен.
- Не используйте аккумулятор или адаптер питания производства сторонних компаний.
- Зарядку следует производить при температуре от 0 °C до 45 °C. Несоблюдение указанного диапазона температур во время зарядки самоката может привести к повреждению аккумулятора.
- Не разбирайте, не ремонтируйте и не модифицируйте аккумулятор самостоятельно, так как он содержит опасные вещества.
- Если вы не планируете пользоваться самокатом в течение длительного периода времени, выключите его, полностью зарядите и храните в сухом прохладном месте. В целях предотвращения повреждения самоката от чрезмерной разрядки заряжайте его не реже одного раза в два месяца.

Voorzorgsmaatregelen voor de accu en het opladen

- Niet opladen als de oplaadpoort, voedingsadapter of het stopcontact nat is. Lees de gebruikershandleiding zorgvuldig door alvorens op te laden.
- Schakel de step uit voordat u deze oplaadt of zorg ervoor dat deze niet draait.
- Gebruik geen accu of voedingsadapter van derden.
- Opladen bij een temperatuur tussen 0 °C en 45 °C. Als u de step niet op de juiste wijze oplaadt binnen het aangegeven temperatuurbereik, kan de accu beschadigd raken.
- De accu niet zelf uit elkaar halen, repareren of wijzigen, aangezien deze gevaarlijke stoffen bevat.
- Als u van plan bent de step langere tijd niet te gebruiken, zet deze dan uit, laad deze volledig op en bewaar deze op een koele, droge plaats. Om schade door overmatig ontladen te voorkomen, dient u uw step minimaal één keer per twee maanden op te laden.

Правила безпеки щодо батареї та заряджання

- Не заряджайте, якщо порт для заряджання, адаптер живлення або розетка електромережі вологі. Перед заряджанням уважно прочитайте посібник користувача.
- Перед заряджанням вимкніть самокат або переконайтеся, що він не працює.
- Не використовуйте батарею або адаптер живлення сторонніх виробників.
- Заряджайте при температурі від 0 °C до 45 °C. Якщо самокат не заряджатиметься належним чином у вказаному діапазоні температур, батарея може бути пошкоджена.
- Не розбирайте, не ремонтуйте та не змінюйте батарею самостійно, оскільки вона містить небезпечні речовини.
- Якщо ви не плануєте використовувати самокат протягом тривалого часу, вимкніть його, повністю зарядіть і зберігайте в прохолодному сухому місці. Щоб запобігти пошкодженню через надмірну розрядку, заряджайте свій самокат принаймні раз на два місяці.

Precauções relativas à bateria e ao carregamento

- Não carregue se a porta de carregamento, o transformador ou a tomada de corrente estiverem molhados. Leia atentamente o manual do utilizador antes de carregar o aparelho.
- Antes de carregar, desligue a trotinete ou certifique-se de que não está a funcionar.
- Não utilize uma bateria ou transformador de terceiros.
- Carregue a uma temperatura entre 0 °C e 45 °C. Se não carregar corretamente a trotinete dentro do limite de temperatura especificado, pode danificar a bateria.
- Não desmonte, repare ou modifique a bateria de forma autónoma, porque contém substâncias perigosas.
- Se não estiver a planear utilizar a trotinete durante um longo período de tempo, desligue-a, carregue-a totalmente e guarde-a num local fresco e seco. Para evitar danos causados por descarga excessiva, carregue a trotinete pelo menos uma vez de dois em dois meses.

Bezpečnostní výstrahy týkající se baterie a nabíjení

- Nenabíjete, pokud je nabíjecí port, napájecí adaptér nebo napájecí zásuvka mokrá. Před nabíjením si pečlivě přečtěte uživatelskou příručku.
- Před nabíjením koloběžku vypněte nebo se ujistěte, že není v provozu.
- Nepoužívejte baterie ani napájecí adaptér jiných výrobců.
- Nabíjete při teplotě mezi 0 °C a 45 °C. Při nesprávném nabíjení koloběžky v uvedeném teplotním rozmezí by mohlo dojít k poškození baterie.
- Baterii sami nerozebírejte, neopravujte ani neupravujte, protože obsahuje nebezpečné látky.
- Pokud koloběžku neplánujete delší dobu používat, vypněte ji, plně ji nabíjete a uložte ji na chladném a suchém místě. Abyste zabránili poškození v důsledku nadměrného vybití, nabíjete koloběžku alespoň jednou za dva měsíce.

التدابير الوقائية للبطارية والشحن

- لا تشحن إذا كان منفذ الشحن أو محول الطاقة أو مخرج الطاقة مبتلاً. اقرأ دليل المستخدم بعناية قبل الشحن.
- قبل الشحن، قم بإيقاف تشغيل السكوتر أو تأكد من أنه لا يعمل.
- تجنب استخدام أي بطارية أو محول طاقة تابعين لطرف ثالث.
- اشحن على درجة حرارة بين 0 درجة مئوية و45 درجة مئوية. أن الإخلال بشحن السكوتر بصورة صحيحة ضمن نطاق درجة الحرارة المحدد يمكن أن يؤدي إلى تلف البطارية.
- لا تقم بتفكيك البطارية أو إصلاحها أو تعديلها بنفسك، لأنها تحتوي على مواد خطيرة.
- إذا كنت لا تخطط لاستخدام السكوتر لفترة طويلة، قم بإيقاف تشغيله وشحنه بالكامل وتخزينه في مكان بارد وجاف. لمنع الضرر الناتج عن تفريغ الشحن الزائد، اشحن السكوتر الخاص بك مرة واحدة على الأقل كل شهرين.

Environmental Notice

The scooter contains a rechargeable lithium-ion battery pack, which will cause harm to the environment when being discarded. To properly dispose of the scooter, follow the instructions below and ask a professional to remove the battery pack from the scooter:

1. Make sure to use up the battery before removing it. Disconnect the scooter from power, and then unscrew and remove the bottom cover.
2. Unplug the battery connector to remove it. Do not damage the battery case to avoid injury.
3. Take the removed battery to the professional recycling facility to properly dispose of it.

Avis environnemental

La trotinette contient un bloc de batterie au lithium-ion rechargeable qui nuira à l'environnement si elle y est mise au rebut. Pour l'élimination appropriée de la trotinette, suivez les instructions suivantes et demandez à un professionnel de retirer le bloc de batterie de la trotinette :

1. Assurez-vous d'épuiser la batterie avant de la retirer. Déconnectez la trotinette de la source d'alimentation, puis dévissez et retirez le couvercle inférieur.
2. Débranchez le connecteur de batterie pour l'enlever. N'endommagez pas le boîtier de la batterie pour éviter des blessures.
3. Amenez la batterie retirée auprès d'un centre de recyclage professionnel pour son élimination appropriée.

Aviso ambiental

El patinete eléctrico contiene un paquete de baterías recargables de iones de litio, que causará daños al medio ambiente cuando se desechе. Para desechaг correctamente el patinete eléctrico, siga las siguientes instrucciones y pida a un profesional que retire el paquete de baterías del patinete eléctrico:

1. Asegúrese de agotar la batería antes de retirarla. Desconecte el patinete eléctrico de la corriente y, a continuación, desenrosque y retire la tapa inferior.
2. Desenchufe el conector de la batería para extraerla. No dañe la caja de la batería para evitar lesiones.
3. Lleve la batería extraída a un centro de reciclaje profesional para deshacerse de ella correctamente.

Информация об утилизации

В самокате используется перезаряжаемая литий-ионная аккумуляторная батарея, выбрасывание которой нанесет вред окружающей среде. Чтобы правильно утилизировать самокат, следуйте приведенным ниже инструкциям и обратитесь к специалисту для снятия аккумуляторной батареи с самоката:

1. Перед извлечением аккумулятора убедитесь, что он полностью разряжен. Отключите самокат от питания, а затем открутите и снимите нижнюю крышку.
2. Отсоедините соединительный провод аккумулятора, чтобы снять его. Старайтесь не повредить корпус аккумулятора, чтобы не получить травму.
3. Отнесите снятый аккумулятор в специализированный пункт утилизации для его правильной утилизации.

Milieuverklaring

De step bevat oplaadbare lithium-ion accu's, die schadelijk zijn voor het milieu als deze worden weggegooid. Volg de onderstaande instructies voor het correct weggooien van de step en vraag een professional om de accu's uit de step te verwijderen:

1. Zorg ervoor dat de accu leeg is voordat u deze verwijderd. Koppel de step los van de voeding en schroef vervolgens de onderkant los en verwijder deze.
2. Koppel de accuconnector los om deze te verwijderen. Beschadig de accuhouder niet om letsel te voorkomen.
3. Breng de verwijderde accu naar een professioneel recyclingbedrijf om deze op de juiste wijze af te voeren.

Захист довкілля

Самокат містить перезаряджуваний літій-іонний батарейний блок, який завдає шкоди навколишньому середовищу, якщо його викинути. Щоб правильно утилізувати самокат, дотримуйтеся наведених нижче інструкцій і попросіть фахівця вийняти батарейний блок із самоката:

1. Перш ніж вийняти батарею, переконайтеся, що вона повністю розряджена. Від'єднайте самокат від живлення, а потім відкрутіть і зніміть нижню кришку.
2. Від'єднайте роз'єм батареї, щоб вийняти її. Не пошкодьте корпус батареї, щоб не травмуватися.
3. Віднесіть вийняту батарею на професійну переробку для належної утилізації.

Avisos ambientais

A trotinete contém uma bateria recarregável de íons de lítio, que causará danos ao ambiente quando for eliminada. Para eliminar corretamente a trotinete, siga as instruções abaixo e peça a um profissional para remover a bateria da trotinete:

1. Certifique-se de que gasta a bateria antes de a retirar. Desligue a trotinete da alimentação, e, em seguida, desaperte e retire a tampa inferior.
2. Desligue o conector da bateria para a retirar. Não danificar a caixa da bateria para evitar ferimentos.
3. Leve a bateria removida a um centro de reciclagem profissional para a eliminar corretamente.

Oznámení o životním prostředí

Koloběžka obsahuje dobíjecí lithium-iontovou baterii, jejíž likvidace poškozuje životní prostředí. Chcete-li koloběžku správně zlikvidovat, postupujte podle níže uvedených pokynů a požádejte odborníka o vyjmutí baterie z koloběžky:

1. Před vyjmutím baterie se ujistěte, že je vybitá. Odpojte koloběžku od napájení a poté odšroubujte a sejměte spodní kryt.
2. Odpojte konektor baterii a vyjměte ji. Nepoškoďte pouzdro baterie, aby nedošlo ke zranění.
3. Vyjmutou baterii odнесите do odborného recyklačního zařízení, kde ji řádně zlikvidují.

إخطار بيئي

يحتوي السكوتر على حزمة البطارية ليثيوم أيون قابلة لإعادة الشحن، والتي يمكن أن تسبب في ضرر للبيئة عند التخلص منها. للتخلص من السكوتر بشكل صحيح، اتبع الإرشادات أدناه وطلب مساعدة متخصص لإزالة حزمة البطارية من السكوتر:

1. تأكد من استنفاد البطارية قبل إزالتها. قم بفصل السكوتر من الطاقة، ثم قم بفك وإزالة الغطاء السفلي.
2. قم بفصل موصل البطارية لإزالتها. لا تتلف علبة البطارية لتجنب أي خطر حدوث إصابات.
3. خذ البطارية التي قمت بإزالتها إلى منشأة إعادة تدوير متخصصة للتخلص منها بصورة صحية.

Do not Try Dangerous Actions/Ne tentez pas de réaliser des actions dangereuses/No intente realizar maniobras peligrosas/Избегайте опасного вождения/Voer geen gevaarlijke handelingen uit/Не виконуйте небезпечних дій/Não tente efetuar ações perigosas/Nepokoušejte se o nebezpečné úkony/لا تجرب الحركات الخطرة

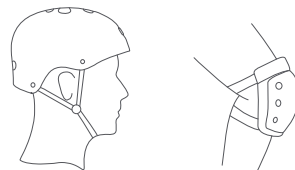

Wear a helmet, elbow pads and knee pads before riding.

Portez un casque, des coudières et des genouillères avant de conduire.

Use casco, caderas y rodilleras mientras usa el patinete eléctrico.

Перед началом езды наденьте шлем, налокотники и наколенники.

Draag een helm, elleboogbeschermers en kniebeschermers voor u gaat rijden.

Перед поїздом надівайте шолом, налокітніки та наколінники.

Utilize capacete, cotoveleiras e joelheiras antes de conduzir a trotinete.

Před jízdou si nasadte přilbu, chrániče loktů a kolena.

ارتد خوذة ووسادات كوع وضمادات ركبة قبل الركوب.



Do not ride with anyone else, including children.

Ne roulez pas avec une autre personne, notamment des enfants.

No conduzca con nadie más, incluidos los niños.

Не ездите на самокате с пассажиром, в том числе с ребенком.

Rijd niet samen met iemand op de step, inclusief kinderen.

Не катяйтеся на самокаті з пасажирями, зокрема дітьми.

Circule sozinho e sem companhia, incluindo crianças.

Nejezděte s nikým dalším, včetně dětí.

لا تتركب مع أي شخص آخر، بما في ذلك الأطفال.



Do not hang bags or other heavy stuff on the handlebar.

N'accrochez pas de sacs ou autres objets lourds sur le guidon.

No cuelgue bolsos ni nada pesado en el manillar.

Не вешайте рюкзаки и другие тяжелые предметы на руль.

Hang geen tassen of andere zware spullen aan het stuur.

Не вішайте сумки чи інші важкі предмети на кермо.

Não pendure sacos ou outros objetos pesados no guiador.

Na řídítka nezavěšujte tašky ani jiné těžké věci.

لا تعلق الحقائب أو غيرها من الأشياء الثقيلة على المقود.

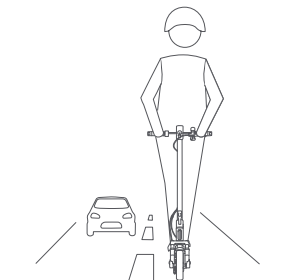

Unless otherwise authorized by the local laws, it is forbidden and illegal to ride on public roads, motorways, and expressways.

Sauf autorisation contraire par la législation locale, il est interdit et illégal de circuler sur les voies publiques, les autoroutes et les voies rapides. A menos que las leyes locales autoricen lo contrario, está prohibido y es ilegal circular por vías públicas, autopistas y autovías.

Если в местных законах не допускается иное, ездить по дорогам общего пользования, автострадам и скоростным автомагистралям запрещено.

Tenzij er andere regels gelden volgens de lokale wetgeving, is het verboden en illegaal om op openbare wegen, autowegen en autosnelwegen te rijden.

Якщо місцевими законами не передбачено інше, заборонено і незаконно їздити по дорогах загального користування, автострадах та швидкісних автомагістралях.

Exceto nos casos permitidos pela lei local, é proibido circular em estradas públicas, autoestradas e vias rápidas.

Pokud místní zákony nepovolují jinak, je zakázáno a nezákonně jezdit po veřejných komunikacích, dálnicích a rychlostních silnicích.

يُحظر قانونًا ركوب السكوتر على الطرق العامة والطرق السريعة وطرق النقل السريع، ما لم تسمح القوانين المحلية بخلاف ذلك.



Do not ride the scooter with one or both hands off the handlebar, or with only one foot.

Ne conduisez pas la trottinette avec une ou les deux mains retirées du guidon, ou avec un seul pied.

No conduzca el patinete eléctrico con una o ambas manos fuera del manillar, o con un solo pie.

Не катайтесь на самокате, стоя только на одной ноге, или с одной либо двумя руками, не касающимися руля.

Rijd niet op de step met één of beide handen van het stuur, of met slechts één voet.

Не їдьте на самокаті, не тримаючи одну чи обидві руки за кермо або лише одну ногу.

Não conduzir a trotinete com uma ou ambas as mãos fora do guiador, ou com apenas um pé.

Nejezděte na koloběžce s jednou nebo oběma rukama mimo řídítka nebo pouze s jednou nohou.

لا تتركب السكوتر بيد واحدة أو بدون وضع كلتا اليدين على المقود، أو بقدم واحدة فقط.

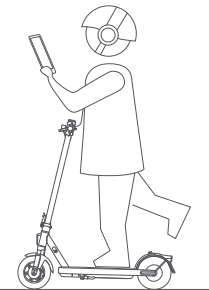

Do not use mobile phone or wear earphones when operating the scooter.

N'utilisez pas votre téléphone et ne portez pas d'écouteurs lorsque vous utilisez la trottinette.

No use el móvil ni auriculares cuando esté usando el patinete eléctrico.

Не пользуйтесь мобильным телефоном и не надевайте наушники во время езды на самокате.

Gebruik geen mobiele telefoon en draag geen oordopjes tijdens het bedienen van de step.

Не користуйтеся мобільним телефоном або навушниками за кермом самоката.

Não utilize telemóveis nem auriculares durante a utilização da trotinete.

Při řízení koloběžky nepoužívejte mobilní telefon ani nenoste sluchátka.

لا تستخدم الهاتف المحمول أو ترتدي سماعات الأذن أثناء ركوب السكوتر.



When riding on uneven roads or in other poor road conditions, make sure to slow down as you ride over it or get off and walk with the scooter. To reduce the risk of accidents, ride your scooter on smooth surfaces that are free of potholes.

Lorsque vous conduisez sur des routes déformées ou sur d'autres routes en mauvais état, veuillez ralentir pendant que vous êtes dessus ou descendre et marcher avec la trottinette. Pour réduire le risque d'accidents, conduisez la trottinette sur des surfaces lisses dépourvues de nids-de-poule.

Cuando circule por carreteras irregulares o en otras condiciones deficientes, asegúrese de reducir la velocidad al pasar por encima o bájese y camine con el patinete eléctrico. Para reducir el riesgo de accidentes, conduzca su patinete eléctrico por superficies lisas y sin baches.

Во время движения по неровной дороге или в других плохих дорожных условиях обязательно снижайте скорость на плохих участках или сойдите с самоката и катите его. Чтобы снизить риск несчастных случаев, катайтесь на самокате по ровной поверхности, в которой нет выбоин.

Wanneer u op oneffen wegen of in andere slechte wegomstandigheden rijdt, zorg er dan voor dat u langzamer gaat rijden als u eroverheen rijdt, of stap af en loop met de step. Om het risico op ongelukken te verkleinen, rij met uw step op een gelijke ondergrond zonder kuilen in het wegdek.

Під час їзди по нерівних дорогах або в інших поганих дорожніх умовах обов'язково сповільнюйте швидкість, коли ви їдете по ній, або зійдіть і пройдіться з самокатом. Щоб зменшити ризик нещасних випадків, їздіть на самокаті гладкими поверхнями без вибоїн.

Ao conduzir em estradas irregulares ou noutras condições de estrada deficientes, certifique-se de que abandona o passar por cima delas ou desça e ande com a trottinette. Para reduzir o risco de acidentes, conduza a trottinette em superfícies lisas e sem buracos.

Při jízdě po nerovných cestách nebo v jiných špatných podmínkách na silnici nezapomeňte zpomalit, když překážky přejíždíte, nebo z koloběžky sesedněte a jděte s ní pěšky. Abyste snížili riziko nehody, jezděte na koloběžce po hladkém povrchu bez výmolů.

عند الركوب على طرق غير مستوية أو في أوضاع طرق رديئة أخرى، تأكد من إبطاء السرعة بينما تركبه أو انزل عنه وامشي مع السكوتر. لتجنب وقوع حوادث، اركب السكوتر الخاص بك على أسطح سلسة وخالية من الحفر.

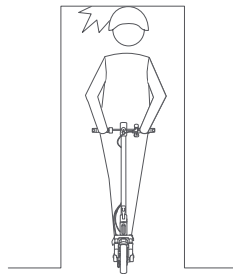

Avoid hitting your head on door frames, elevators, and other overhead obstacles.

Attention à ne pas vous cogner la tête contre les encadrements de portes, les ascenseurs et autres obstacles en hauteur.

Tenga cuidado de no golpearse la cabeza con los marcos de las puertas, ascensores y otros obstáculos elevados.

Будьте осторожны, чтобы не удариться головой о дверную коробку в помещении, лифте или о другие объекты.

Kijk uit dat u uw hoofd niet stoot aan deurkozijnen, liften en andere obstakels boven uw hoofd.

Будьте обережні, щоб не вдаритися головою об одвірок у приміщенні чи ліфті, а також об інші предмети над головою.

Evite bater com a cabeça em umbrais de portas, elevadores e outros obstáculos suspensos.

Vyvarujte se nárazu hlavou do rámu dveří, výtahů a jiných nadzemních překážek.

تجنب ارتطام رأسك بإطارات الأبواب والمصاعد والعوائق الأخرى.



Do not ride in the rain. Do not ride through puddles or any other (water) obstacles.

Ne roulez pas sous la pluie. Ne traversez pas les flaques d'eau ou tout autre obstacle (aquatique).

No conduzca bajo la lluvia. No pase por charcos ni por otros obstáculos líquidos.

Не ездите в дождливую погоду. Не проезжайте через лужи и другие (водные) препятствия.

Rijd niet als het regent. Rijd niet door regenplassen of andere (natte) obstakels.

Не катайтесь в дощову погоду. Не їдьте через калюжі чи будь-які інші (водні) перешкоди.

Não circule com tempo de chuva. Não circule por cima de poças ou outros obstáculos (com água).

Nejezděte za deště. Nejezděte přes kaluže ani jiné (vodní) překážky.

لا تتركب السكوتر في المطر. لا تمر بالسكوتر عبر أي بركة أو أي عوائق (مائية) أخرى.

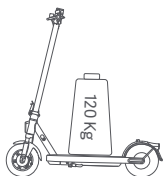

Do not exceed the scooter's specified maximum payload (120 kg).

Ne dépassez pas le poids maximum spécifié de la trottinette (120 kg).

No supere la carga útil máxima especificada del patinete eléctrico (120 kg).

Не перевищуйте указанню максимальную допустимую нагрузку на самокат (120 кг).

Overschrijd het opgegeven maximale laadvermogen van de step (120 kg) niet.

Не перевищуйте вказану максимальну вантажопідйомність самоката (120 кг).

Não exceda a carga útil máxima especificada para a trotinete (120 kg).

Nepřekračujte maximální užitečné zatížení koloběžky (120 kg).

لا تتجاوز الحمولة القصوى المحددة للسكروتر (120 كلغم).

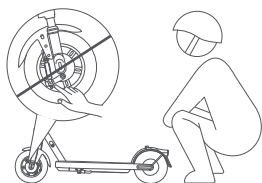

Do not touch the mechanical brake.

Ne touchez pas au frein mécanique.

No toque el freno mecánico.

Не касайтесь тормозного механизма.

Raak de mechanische rem niet aan.

Не торкайтеся механічного гальма.

Não toque no travão mecânico.

Nedotýkejte se mechanické brzdy.

لا تلمس الفرامل الميكانيكية.

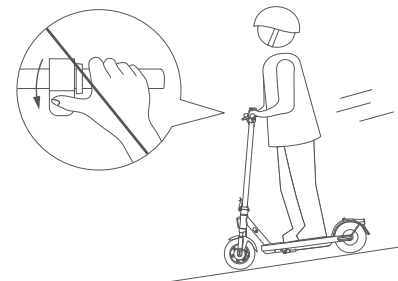

Do not accelerate when going downhill, and brake in time to slow down. When on a steep slope, you need to step off the scooter and push.

N'accélérez pas en descente, et freinez à temps pour ralentir. Sur une pente raide, vous devez descendre de la trottinette et pousser.

No acelere cuando vaya cuesta abajo y frene a tiempo para reducir la velocidad. Cuando se encuentre en una pendiente pronunciada, deberá bajarse del patinete eléctrico y empujarlo.

Не ускоряйтесь при спуске с горки и вовремя тормозите, чтобы замедлить ход. На крутом уклоне сойдите с самоката и катите его.

Schakel niet naar een hogere versnelling wanneer u bergafwaarts rijdt en rem tijdig af. Bij steile hellingen moet u afstappen en de step voortduwen.

Не прискорюйтеся під час спуску з гірки та вчасно пригальмовуйте, щоб уповільнити рух. На крутому схилі потрібно зійти з самоката і штовхати його.

Não acelere durante as descidas e efetue travagens atempadas. Sempre que se deparar com uma subida íngreme, é necessário sair da trotinete para a empurrar.

Při jízdě z kopce nezrychlujte a včas brzděte, abyste zpomalili. Při jízdě v prudkém svahu je třeba z koloběžky sesednout a tlačit.

لا تتسارع عند النزول من منحدر وشد الفرامل في الوقت المناسب للإبطاء. وعند النزول على منحدر حاد، عليك النزول من السكروتر ودفعه.



Do not drink and drive. Riding a scooter while under the influence of alcohol or other substances is strictly prohibited.

Ne conduisez pas en état d'ivresse. Conduire la trottinette sous l'influence de l'alcool ou d'autres substances est strictement interdit.

No beba y conduzca. Está terminantemente prohibido conducir un patinete eléctrico bajo los efectos del alcohol u otras sustancias.

Не управляйте самокатом в нетрезвом виде. Управление самокатом в состоянии алкогольного или иного наркотического опьянения категорически запрещено.

Rij niet onder de invloed van alcohol. Het is ten strengste verboden om op een step te rijden terwijl u onder invloed bent van alcohol of andere middelen.

Не пийте за кермом. Категорично забороняється їздити на самокаті в стані алкогольного сп'яніння або під впливом інших речовин.

Não beba e conduza. É estritamente proibido conduzir uma trottinete sob a influência de álcool ou de outras substâncias.

Nejezdíte pod vlivem alkoholu. Jízda na koloběžce pod vlivem alkoholu nebo jiných látek je přísně zakázána.

لا تشرب وأنت تقود. يمنع منعاً باتاً ركوب السكوتر تحت تأثير الكحول أو مواد أخرى.

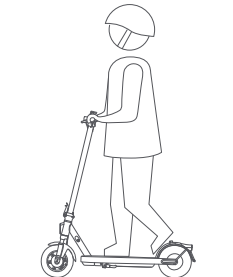

Do not keep your feet on the rear mudguard.

Ne laissez pas vos pieds sur le garde-boue arrière.

No coloque el pie sobre el guardabarros trasero.

Не ставьте ноги на задний брызговик.

Zet uw voeten niet op het spatbord aan de achterkant.

Не наступайте на задній бризковик.

Não coloque os pés no guarda-lamas traseiro.

Nedržte nohy na zadním blatníku.

لا تبق قدميك على واقى الطين الخلفي.

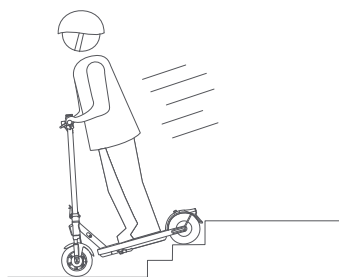

Do not try riding up or down stairs, nor try jumping over obstacles.

Ne tentez pas de monter ou de descendre les escaliers avec votre trottinette ni de sauter par-dessus des obstacles.

No intente subir ni bajar escaleras, ni saltar obstáculos.

Не їздіть на самокаті по лестницях і не пытайтесь переپرивати через перешкоди.

Probeer geen trappen op of af te rijden en spring niet over obstakels.

Не катайтесь на самокаті сходами та не намагайтесь перестрибувати перешкоди.

Não tente subir ou descer escadas com a trottinete nem saltar sobre obstáculos.

Nepokoušejte se jezdit po schodech nahoru nebo dolů, ani se nepokoušejte přeskakovat překážky.

لا تحاول الركوب على الدرج صعوداً أو هبوطاً، أو القفز فوق الحواجز.

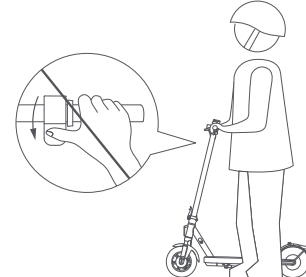

Do not press the accelerator when you are walking alongside the scooter.

N'appuyez pas sur l'accélérateur lorsque vous marchez à côté de la trottinette.

No pise el acelerador cuando camine junto al patinete eléctrico.

Не нажимайте на рычаг газа, когда двигаетесь пешком рядом с самокатом.

Druk niet op de versneller wanneer u naast de step loopt.

Не натискайте кнопку акселератора, коли йдете поряд із самокатом.

Não pressione o acelerador enquanto caminha ao lado da trottinete.

Nestlačujte akcelátor, když jdete vedle koloběžky.

لا تضغط على المسترّع أثناء المشي بجانب السكوتر.

Package Contents/Contenu du paquet/Contenido del paquete/Комплект поставки/
Inhoudpakket/Комплектпостачання/Conteúdos da embalagem/Isi Kemasan/محتويات العبوة

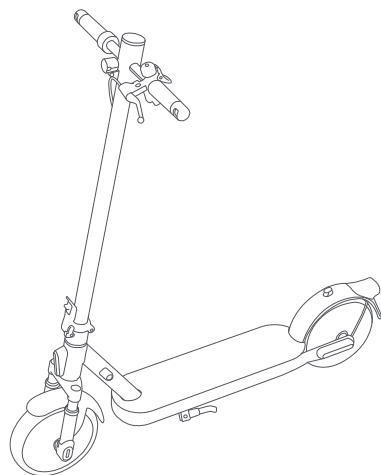

Electric Scooter
Trotinette électrique assemblée
Patinete eléctrica
Электросамокат
Електричний самокат
Trotinete eléctrica
Elektrická koloběžka
سکوتر كهربائي



User Manual
Manuel d'utilisateur
Manual de usuario
Руководство
пользователя
Gebruikershandleiding
Посібник користувача
Manual do utilizador
Uživatelská příručka
دليل المستخدم



Important Information
Informations importantes
Información importante
Важная информация
Belangrijke informatie
Важлива інформація
Informações importantes
Dülezhité informace
معلومات مهمة



Specifications
Caractéristiques
Especificaciones
Технические
характеристики
Specificaties
Характеристики
Especificações
Parametry
المواصفات



Theoretical Mileage Tag
Étiquette de kilométrage théorique
Kilometraje teórico
Биржа с расчетным запасом хода
Theoretisch kilometerstandlabel
Теоретичний пробір
Etiqueta de quilometragem teórica
Štítek na teoreticky ujeté kilometry
علامة الأميال النظرية

Accessories/Accessoires/Accesorios/Аксессуары/Accessoires/Аксессуары/Acessórios/Пříslušenství/الملحقات



Allen Key
Clé Allen
Llave Allen
Шестигранный ключ
Inbusseutel
Торцевий ключ
Chave Allen
Imbusový klíč
مفتاح آلن



Screw × 5
(1 is spare)
Vis × 5
(1 de rechange)
Tornillo × 5
(1 de repuesto)
Винт × 5
(1 запасной)
Schroef × 5
(1 reserve)
Гвинти × 5
(1 запасний)
Parafuso × 5
(1 é de reserva)
Šroub × 5
(1 je náhradní)
براغي × 5
(1 غيار)

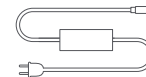

Battery Charger
Chargeur de batterie
Cargador de la batería
Зарядное устройство
Acculader
Зарядний пристрій для
батареї
Carregador de bateria
Nabíječka baterií
شاحن البطارية

Note: Illustrations of product, accessories, and user interface in the user manual are for reference purposes only. Actual product and functions may vary due to product enhancements.

Remarque : Les illustrations du produit, les accessoires et l'interface utilisateur présents dans le manuel d'utilisation sont uniquement fournis à titre indicatif. Le produit actuel et les fonctions effectives peuvent varier en raison des améliorations apportées au produit.

Nota: Las ilustraciones del producto, los accesorios y la interfaz de usuario del manual de usuario no solo para fines de referencia. El producto y las funciones actuales pueden variar debido a mejoras del producto.

Примечание: иллюстрации изделия, комплектующих и пользовательского интерфейса в руководстве пользователя представлены исключительно в ознакомительных целях. Фактические характеристики прибора и его функции могут отличаться в связи с улучшениями продукта.

Opmerking: Afbeeldingen van het product, accessoires en UI in de gebruikershandleiding zijn alleen ter referentie. Het daadwerkelijke product en de functionaliteit kunnen variëren door productverbeteringen.

Примітка: Ілюстрації виробу, приладдя та користувацького інтерфейсу, наведені в цьому посібнику користувача, призначено виключно для довідки. Фактичний виріб і його функції можуть відрізнятися через подальше вдосконалення.

Nota: As ilustrações do produto, os acessórios e a interface de utilizador no manual do utilizador são apenas para referência. O verdadeiro produto e respetivas funções podem variar consoante os melhoramentos.

Poznámka: Ilustrace výrobku, příslušenství a uživatelského rozhraní v uživatelské příručce slouží pouze k referenčním účelům. Skutečný výrobek a jeho funkce se mohou díky vylepšením výrobku lišit.

ملاحظة: الرسوم التوضيحية للمنتج والملحقات وواجهة المستخدم في دليل المستخدم يتم توفيرها كمرجع فقط. وقد يختلف المنتج والوظائف الفعلية بسبب إدخال تحسينات على المنتج.

Product Overview/Présentation du produit/Descripción del producto/Описание изделия/Productoverzicht/Опис продукту/Visão geral do produto/Přehled o výrobku/ نظرة عامة حول المنتج

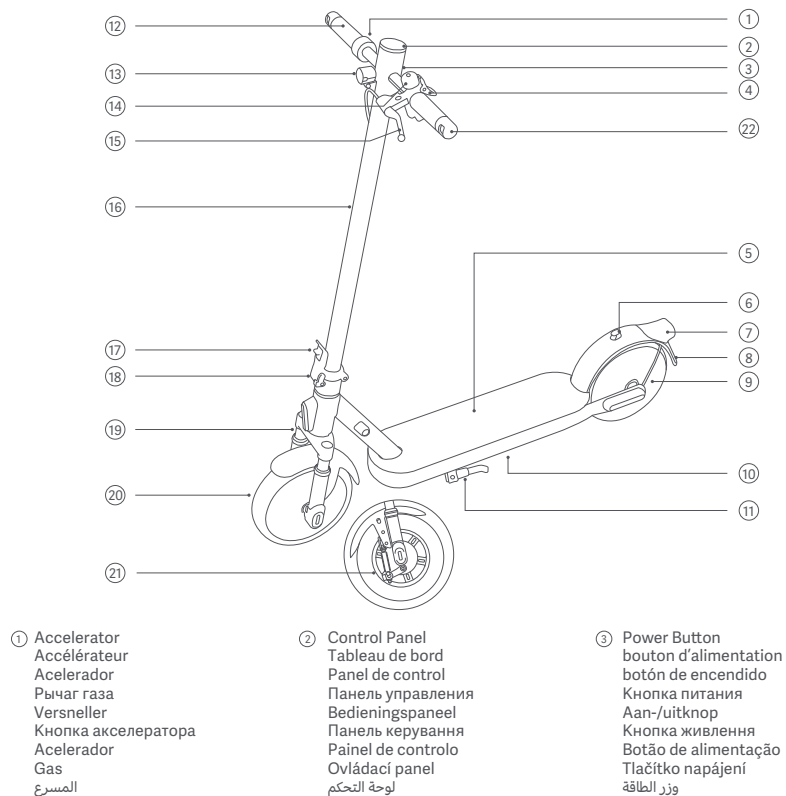

① Accelerator
Accélérateur
Acelerador
Рычаг газа
Verneller
Кнопка акселератора
Acelerador
Gas
المسرّع

② Control Panel
Tableau de bord
Panel de control
Панель управления
Bedieningspaneel
Панель керування
Painel de controlo
Ovládací panel
لوحة التحكم

③ Power Button
bouton d'alimentation
botón de encendido
Кнопка питания
Aan-/uitknop
Кнопка живлення
Botão de alimentação
Tlačítko napájení
وزر الطاقة

④ Buckle
Système d'attache
Hebilla
Скоба
Gesp
Скоба
Fivela
Spona
إبزيم

⑦ Taillight
Feu arrière
Luz trasera
Задний фонарь
Achterlicht
Задня фара
Farol traseiro
Zadní světlo
المصباح الخلفي

⑩ Battery Compartment
Compartiment à batterie
Compartimento de la batería
Отсек батареи
Batterijvakje
Батарейний відсік
Compartimento da bateria
Prostor pro baterii
حجرة البطارية

⑬ Headlight
Phare
Faro delantero
Передня фара
Korplamp
Передня фара
Farol dianteiro
Světlomet
المصباح الامامي

⑤ Deck
Repose-pied
Plataforma
Hebilla
Скоба
Gesp
Скоба
Fivela
Spona
إبزيم

⑧ Rear Mudguard
Garde-boue arrière
Guardabarros trasero
Задний брызговик
Spatbord aan de achterkant
Задний брызговик
Guarda-lamas traseiro
Zadní blatník
واقى الطين الخلفي

⑩ Kickstand
Béquille
Patilla
Подножка
Standaard
Підніжка
Descanso
Stojánek
مسند

⑭ Scooter Bell
Sonnette de la trottinette
Timbre del patinete eléctrico
Сигнальний дзвоник
Stepbel
Сигнальний дзвоник
Campainha da trottinete
Zvonek na koloběžce
جرس السكوتر

⑥ Hook
Crochet
Gancho
Крючок
Naak
Гачок
Gancho
Hák
العطاف

⑨ Wheel Motor
Moteur-roue
Motor de la rueda
Motor-колесо
Wielmotor
Колісний двигун
Motor da roda
Motor kola
محرك العجلة

⑫ Handlebar
Guidon
Manillar
Руль
Stuur
Кермо
Guiador
Řídítka
المقود

⑮ Brake Lever
Lever de frein
Palanca de freno
Рычаг тормоза
Remhendel
Важіль гальма
Alavanca do travão
Brzdová páka
ذراع الفرامل

16 Stem
Potence
Eje
Рулевая стойка
Stuurpen
Стійка
Haste
Představec
القضيب

17 Quick Release Lever
Lever de libération rapide
Palanca de liberación rápida
Рычаг фиксатора
Snelspanhendel
Важіль фіксатора
Alavanca de remoção rápida
Rychloupínací páčka
ذراع التحرير السريع

19 Front Fork
Fourche avant
Horquilla delantera
Вилка передней оси
Voorvork
Передня вилка
Suspensão dianteira
Přední vidlice
الشوكة الأمامية

20 Front Wheel
Roue avant
Rueda frontal
Переднее колесо
Voorwiel
Передне колесо
Roda dianteira
Přední kolo
العجلة الأمامية

22 Winglight Indicating
Voyant latéral indiquant
Indicador de la luz del intermitente
Использование указателей поворота
Richtingaanzwijzer aangeven
кутова лампа
Indicador da luz de asa
Indikace bočních světel
مؤشر ضوء الجناح

18 Quick Release Lever Lock
Verrou du levier de libération rapide
Cierre de la palanca de liberación rápida
Замок рычага фиксатора
Vergrendeling van de snelspanhendel
Замок важеля фіксатора
Bloqueio da alavanca de remoção rápida
Zámek rychloupínací páčky
قفل ذراع التحرير السريع

21 Mechanical Brake
Frein mécanique
Freno mecánico
Тормозной механизм
Mechanische rem
Механічне гальмо
Roda mecânico
Mechanická brzda
الفرامل الميكانيكية

Control Panel & Power Button/Tableau de bord et bouton d'alimentation/Panel de control y botón de encendido/
Панель управления и кнопка питания/Bedieningspaneel en aan-/uitknop/Панель керування та кнопка живлення/Painel de controlo e botão de alimentação/Ovládací panel a tlačítko napájení/لوحة التحكم و زر الطاقة

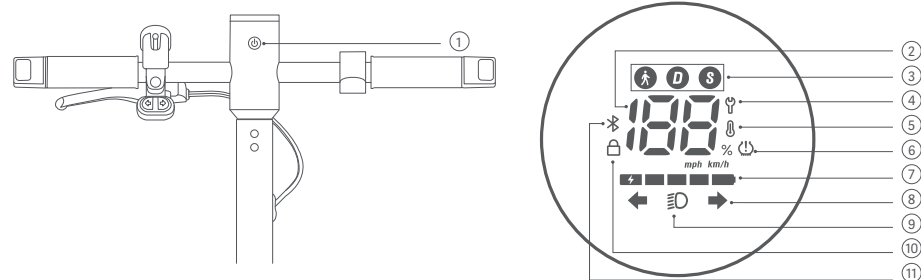

1 Power Button: Press the button to turn the scooter on, and hold the button for 2 to 3 seconds to turn the scooter off. When the scooter is on, press the button to turn on/off the headlight and taillight, and press twice to cycle through the riding modes.

Bouton d'alimentation : appuyez sur le bouton pour démarrer la trottinette, et maintenez-le enfoncé pendant 2 à 3 secondes pour l'éteindre. Lorsque la trottinette est sous tension, appuyez sur le bouton pour allumer ou éteindre le phare et le feu arrière et appuyez deux fois pour parcourir les modes de conduite.

Botón de encendido: Pulse el botón para encender el patinete eléctrico y manténgalo pulsado durante 2 o 3 segundos para apagarlo. Cuando el patinete eléctrico esté encendido, pulse el botón para encender/apagar el faro delantero y la luz trasera, y púlselo dos veces para pasar por los modos de conducción.

Кнопка питания: нажмите кнопку один раз, чтобы включить самокат, и удерживайте ее в течение 2–3 секунд, чтобы выключить его. Когда самокат включен, нажмите кнопку для включения/выключения передней фары и заднего фонаря, или нажмите ее дважды для переключения между режимами езды.

Aan-/uitknop: Druk op de knop om de step in te schakelen en houd de knop 2 tot 3 seconden ingedrukt om de step uit te schakelen. Wanneer de step is ingeschakeld, druk op de knop om de koplamp en het achterlicht aan/uit te schakelen. Druk twee keer op de knop om tussen de rijstanden te schakelen.

Кнопка живлення: натисніть кнопку, щоб увімкнути самокат, і утримуйте кнопку протягом 2–3 секунд, щоб вимкнути самокат. Коли самокат увімкнено, натисніть цю кнопку, щоб увімкнути чи вимкнути передню та задню фари. Натискайте її двічі, щоб перемикалися між режимами їзди.

Botão de alimentação: Prima o botão para ligar a trotinete e mantenha-o premido durante 2 a 3 segundos para desligá-la. Quando a trotinete estiver ligada, prima o botão para ligar/desligar o farol dianteiro e traseiro, e prima duas vezes para percorrer os modos.

Tlačítko napájení: Stisknutím tlačítka koloběžku zapnete a podržením tlačítka po dobu 2 až 3 sekund koloběžku vypnete. Když je koloběžka zapnutá, stisknutím tlačítka zapnete/vypnete přední a zadní světlo a dvojným stisknutím přepínáte režimy jízdy.

زر الطاقة: اضغط زر الطاقة لتشغيل السكوتر، واضغط مع الاستمرار على الزر لمدة 2 إلى 3 ثوانٍ لإيقاف تشغيل السكوتر. عند تشغيل السكوتر، اضغط على الزر لتشغيل/إيقاف تشغيل المصباح الأمامي والمصباح الخلفي واضغط مرتين للانتقال بين أوضاع الركوب.

- ② Speedometer: It displays the current speed when the scooter is working. When the scooter has an issue, it displays an error code. When the scooter is charging, it displays the current battery level.

Le compteur de vitesse : il affiche la vitesse à laquelle vous roulez lorsque la trotinette fonctionne. Lorsque la trotinette présente un problème, un code d'erreur s'affiche. Lorsque la trotinette charge, le niveau de batterie s'affiche.

Velocímetro: Muestra la velocidad actual cuando el patinete eléctrico está en funcionamiento. Cuando el patinete eléctrico tiene un problema, muestra un código de error. Cuando el patinete eléctrico se está cargando, muestra el nivel de batería actual.

Спидометр: здесь отображается текущая скорость во время работы самоката. Если с самокатом возникла проблема, на спидометре отображается код ошибки. Во время зарядки самоката на нем отображается текущий уровень заряда аккумулятора.

Snelheidsmeter: Geeft de huidige snelheid van de step aan tijdens het rijden. Bij problemen met de step wordt een foutcode weergegeven. Tijdens het opladen wordt het huidige accuniveau van de step weergegeven.

Спідометр: відображає поточну швидкість, коли самокат перебуває в робочому режимі. Відображає код помилки, коли виникає проблема під час роботи самоката. Відображає поточний рівень заряду батареї під час заряджання самоката.

Velocímetro: Apresenta a velocidade atual sempre que a trotinete estiver em funcionamento. Sempre que ocorrer um problema com a trotinete, apresenta um código de erro. Sempre que a trotinete estiver a carregar, apresenta o nível de bateria atual.

Rychloměr: Zobrazuje aktuální rychlost, když je koloběžka v provozu. Když má koloběžka problém, zobrazí kód chyby. Když se koloběžka nabíjí, zobrazuje aktuální úroveň nabití baterie.

مقياس السرعة: يعرض السرعة الحالية عند عمل السكوتر. عند وجود مشكلة بالسكوتر، يقوم بعرض رمز خطأ. عند شحن السكوتر، فهو يعرض مستوى البطارية الحالي.

- ③ Riding Mode: 🚶 is for walking mode, and its maximum speed is about 6 km/h; the taillight will blink when this mode is enabled. D is for standard mode, and its maximum speed is about 15 km/h. S is for sport mode, and its maximum speed is about 25 km/h. The scooter has high speed in S mode, and it is recommended to use it after mastering the riding skills.

Mode de conduite : 🚶 est destiné au mode piéton et sa vitesse maximale est d'environ 6 km/h ; le feu arrière clignote lorsque ce mode est activé. D est destiné au mode standard et sa vitesse maximale est d'environ 15 km/h. S est destiné au mode sport et sa vitesse maximale est d'environ 25 km/h. La trotinette dispose d'une vitesse élevée en mode S. Il est recommandé de l'utiliser après avoir maîtrisé les aptitudes de conduite.

Modo Paseo: 🚶 es para el modo paseo, y su velocidad máxima es de unos 6 km/h; la luz trasera parpadeará cuando este modo esté activado. D es para el modo estándar, y su velocidad máxima es de unos 15 km/h. S es el modo deportivo, y su velocidad máxima es de unos 25 km/h. El patinete eléctrico tiene una gran velocidad en el modo S, y se recomienda utilizarlo después de dominar las habilidades de conducción.

Режим езды: 🚶 обозначает режим пешехода, при котором максимальная скорость движения составляет около 6 км/ч. Задний фонарь будет мигать, когда этот режим включен. D — стандартный режим. Максимальная скорость в этом режиме ограничена 15 км/ч. S — спортивный режим. Максимальная скорость в этом режиме около 25 км/ч. В спортивном режиме самокат может двигаться с высокой скоростью. Рекомендуется активировать этот режим только после освоения навыков езды.

Rijstand: 🚶 staat voor de loopstand en de maximumsnelheid ervan bedraagt ongeveer 6 km/u; het achterlicht knippert wanneer deze stand is ingeschakeld. D staat voor standaardstand en de maximumsnelheid ervan bedraagt ongeveer 15 km/u. S staat voor sportstand en de maximumsnelheid ervan bedraagt ongeveer 25 km/u. De step heeft een hoge snelheid in de S-stand en het wordt aanbevolen om deze te gebruiken nadat u de rijvaardigheden onder de knie heeft.

Режим їзди: 🚶 означає режим ходьби, його максимальна швидкість 6 км/год; коли ввімкнено цей режим, задня фара заблимає. D призначений для стандартного режиму, а його максимальна швидкість становить близько 15 км/год. S призначений для спортивного режиму, а його максимальна швидкість становить близько 25 км/год. Самокат має високу швидкість в режимі S, тому його рекомендується використовувати після освоєння навичок їзди.

Modo de condução: 🚶 destina-se ao modo pedestre, com uma velocidade máxima de 6 km/h; o farol traseiro irá piscar quando este modo estiver ativado. D corresponde ao modo normal e a sua velocidade máxima é de cerca de 15 km/h. S é para o modo desportivo e a sua velocidade máxima é de cerca de 25 km/h. A trotinete tem uma velocidade elevada no modo S e recomenda-se a sua utilização depois de dominar as capacidades de condução.

Režim jízdy: 🚶 je určen pro režim chůze a jeho maximální rychlost je přibližně 6 km/h; při zapnutí tohoto režimu bliká zadní světlo. D je pro standardní režim a jeho maximální rychlost je přibližně 15 km/h. S znamená sportovní režim a jeho maximální rychlost je přibližně 25 km/h. Koloběžka má v režimu S vysokou rychlost a doporučujeme ji používat až po zvládnutí jízdních dovedností.

وضع الركوب: يشير الرمز 🚶 لوضع المشي، وسرعته القصوى حوالي 6 كم/الساعة، وسيومض المصباح الخلفي عند تمكين هذا الوضع. D يشير إلى الوضع القياسي، وسرعته القصوى حوالي 15 كم/الساعة. الرمز S يشير إلى الوضع الرياضي، وسرعته القصوى حوالي 25 كم/الساعة. تكون سرعة السكوتر عالية في الوضع S، ويُصح باستخدامه بعد إتقان مهارات الركوب.

- ④ Error Notification: When the wrench icon displays red, it indicates that the scooter has an error. Erreur de notification : lorsque l'icône de clé à molette affiche en rouge, cela indique que la trotinette rencontre une erreur. Notificación de error: Cuando el icono de la llave inglesa se muestra en rojo, indica que el patinete eléctrico tiene un error.

Уведомление об ошибке: загоревшийся красный значок гаечного ключа указывает на возникновение ошибки в самокате. Foutmelding: Als het moersleutelpictogram rood is, betekent dit dat de step een fout heeft.

Сповіщення про помилку: якщо значок гайкового ключа світиться червоним, у роботі самоката виникла помилка. Notificação de erro: Quando o ícone da chave inglesa aparece a vermelho, significa que a trotinete tem um erro.

Upozornění na chybu: Když se ikona klíče zobrazí červeně, znamená to, že koloběžka má chybu.

إشعار الخطأ: عندما يعرض رمز المفتاح باللون الأحمر، فهذا يشير إلى وجود خطأ في السكوتر.

- ⑤ Temperature Warning: If the battery temperature is too high or too low, the thermometer icon will be on. This will result in reduced acceleration and possibly charging issues. Use or charge the scooter after its battery temperature returns to the normal operating range.

Avertissement de température : si la température de la batterie est trop élevée ou trop basse, l'icône de thermomètre sera allumée. Cette situation entraînera une baisse de l'accélération et éventuellement des problèmes de charge. Utilisez ou chargez la trotinette après que la température de sa batterie est revenue à la plage de température normale.

Advertencia de temperatura: Si la temperatura de la batería es demasiado alta o demasiado baja, se encenderá el icono del termómetro. Esto provocará una reducción de la aceleración y posibles problemas de carga. Utilice o cargue el patinete eléctrico una vez que la temperatura de la batería vuelva al rango de funcionamiento normal.

Предупреждение о температуре: в случае перегрева или переохлаждения аккумулятора загорится значок термометра. Это приведет к снижению максимальной скорости и возможным проблемам с зарядкой. Используйте или заряджайте самокат после того, как температура аккумулятора вернется в нормальный рабочий диапазон.

Temperatuurwaarschuwing: Als de accutemperatuur te hoog of te laag is, brandt het thermometerpictogram. Dit leidt ertoe dat u minder snel optrekt en mogelijk problemen krijgt met opladen. Gebruik of laad de step op nadat de accutemperatuur weer binnen het normale werkingsbereik ligt.

Попередження про температуру: якщо температура батареї занадто висока або занадто низька, значок термометра буде світитися. Перегрівання призводить до повільнішого прискорення та може спричинити проблеми із зарядженням. Використовуйте або заряджайте самокат після того, як температура батареї повернеться до нормального робочого діапазону.

Aviso de temperatura: Se a temperatura da bateria for demasiado alta ou demasiado baixa, o ícone do termómetro acende-se. Isto irá resultar numa aceleração reduzida e em possíveis problemas de carregamento. Utilizar ou carregar a trotinete quando a temperatura da bateria voltar ao intervalo de funcionamento normal.

Varování ohledně teploty: Pokud je teplota baterie příliš vysoká nebo příliš nízká, svítí ikona teploměru. To bude mít za následek sníženou akceleraci a případně problémy s nabíjením. Koloběžku používejte nebo nabíjejte až poté, co se její teplota baterie vrátí do normálního provozního rozsahu.

تحذير درجة الحرارة: إذا كانت درجة حرارة البطارية مرتفعة للغاية، سيضيء رمز مقياس الحرارة. سيؤدي هذا إلى تقليل التسارع وربما مشكلات في الشحن. استخدم السكوتر أو أشحنه بعد عودة درجة حرارة البطارية إلى نطاق التشغيل الطبيعي.

- ⑥ Tire Pressure Reminder: When the icon is on, it indicates that the tires need to be inflated. After connecting the scooter to the Xiaomi Home app, you can set the tire pressure reminder frequency or disable this function. The default reminder frequency is once every 30 days.

Rappel de pression des pneus : Si l'icône est allumée, elle indique que les pneus doivent être gonflés. Après avoir connecté la trotinette à l'application Xiaomi Home, vous pouvez définir la fréquence de rappel de pression des pneus ou désactiver cette fonction. La fréquence de rappel par défaut est d'une fois tous les 30 jours.

Recordatorio de presión de neumáticos: Cuando el icono está encendido, indica que los neumáticos necesitan ser inflados. Después de conectar el patinete eléctrico a la aplicación Xiaomi Home, puede establecer la frecuencia de recordatorio de presión de neumáticos o desactivar esta función. La frecuencia de recordatorio por defecto es una vez cada 30 días.

Напоминание о давлении в шинах (фунты на квадратный дюйм): Горящий значок означает, что шины необходимо накачать. После подключения самоката к приложению Xiaomi Home, вы можете установить частоту напоминания о давлении в шинах или отключить эту функцию. Частота напоминаний по умолчанию — один раз в 30 дней.

Bandenspanning herinnering: Wanneer het pictogram brandt, betekent dit dat de banden opgepompt moeten worden. Nadat de step verbonden is met de Xiaomi Home app kunt u de frequentie voor de bandenspanning herinnering instellen of deze functie uitschakelen. De standaard frequentie voor de herinnering is één keer in de 30 dagen.

Нагадувач про тиск у шинах: Коли значок світитися, це означає, що шини потрібно накачати. Після підключення самоката до додатка Xiaomi Home ви можете встановити частоту нагадування про тиск у шинах або вимкнути цю функцію. Частота нагадувань за замовчуванням – один раз на 30 днів.

Lembrete da pressão dos pneus: Quando o ícone está ligado, significa que os pneus precisam de ser enchidos. Depois de ligar a trotinete à aplicação Xiaomi Home, pode definir a frequência do lembrete da pressão dos pneus ou desativar esta função. A frequência predefinida do lembrete é de uma vez a cada 30 dias.

Připomenutí tlaku v pneumatikách: Když ikona svítí, znamená to, že je třeba nahustit pneumatiky. Po připojení koloběžky k aplikaci Xiaomi Home můžete nastavit frekvenci připomínání tlaku v pneumatikách nebo tuto funkci vypnout. Výchozí frekvence připomínek je jednou za 30 dní.

تذكير ضغط الإطارات عندما يكون الرمز مضيئًا، فهذا يشير إلى أن الإطارات بحاجة إلى نفخ. بعد ربط السكوتر بتطبيق Xiaomi Home، يمكنك ضبط تكرار تذكير ضغط الإطارات أو تعطيل هذه الوظيفة. تكرار التذكير الافتراضي هو مرة كل 30 يومًا.

- ⑦ Battery Level: The battery power is indicated by 5 bars, each representing approximately 20% of a full battery. Niveau de batterie : la puissance de la batterie est indiquée par 5 barres, chacune représentant environ 20 % d'une batterie entièrement chargée.

Nível de batería: La carga de la batería se indica mediante 5 barras, cada una de las cuales representa aproximadamente el 20 % de una batería llena.

Уровень заряда аккумулятора: заряд аккумулятора представлен в виде 5 полосок, каждая из которых составляет примерно 20 % от полного заряда аккумулятора.

Accuniveau: Het accuvermogen wordt aangegeven met 5 balken, die elk ongeveer 20% van een volledig opgeladen accu weergeven.

Рівень заряду батареї: потужність батареї позначається 5 смугами, кожна з яких відповідає приблизно 20 % повного заряду батареї.

Nível da batería: A carga da batería é apresentada através de 5 barras, cada uma representando aproximadamente 20% da capacidade total da bateria.

Úroveň nabití baterie: Úroveň nabití baterie je indikována 5 čárkami, z nichž každá představuje přibližně 20 % plné baterie. مستوى البطارية: تم الإشارة إلى طاقة البطارية من خلال 5 أشرطة. كل شريط يمثل حوالي 20% من البطارية بالكامل.

- ⑧ Winglight Indicating: When the scooter is on, press the left or right winglight button, then the corresponding winglight and the indicator on the control panel will blink. Meanwhile, the buzzer will respond at the same frequency. Press the button again to turn off the winglight.

Voyant latéral indiquant : Lorsque la trotinette est opérationnelle, appuyez sur le bouton de voyant latéral gauche ou droit, le voyant latéral correspondant et l'indicateur du panneau de contrôle clignoteront. En même temps, le buzzer répondra à la même fréquence. Appuyer sur le bouton pour éteindre le voyant latéral.

Indicador de la luz del intermitente: Cuando el patinete eléctrico está encendido, pulse el botón izquierdo o derecho de la luz del intermitente, la luz del intermitente correspondiente y el indicador del panel de control parpadearán. Mientras tanto, el timbre responderá a la misma frecuencia. Vuelva a pulsar el botón para apagar la luz del intermitente.

Использование указателей поворота: когда самокат включен, нажмите левую или правую кнопку включения указателя поворота — начнет мигать соответствующий указатель поворота и индикатор на панели управления. При этом, с той же частотой будет срабатывать звуковой сигнал. Нажмите кнопку еще раз, чтобы выключить указатель поворота.

Richtingaanzwijzer aangeven: Als de step aan staat, druk op de linker of rechter richtingaanzwijzerknop dan zal de bijbehorende richtingaanzwijzer en het lampje op het bedieningspaneel gaan knipperen. Ondertussen zal de zoner op dezelfde frequentie reageren. Druk nogmaals op de knop om de richtingaanzwijzer uit te zetten.

Ліхтар вказує на наведене далі: коли самокат увімкнений, натисніть кнопку лівого або правого ліхтаря, після цього будуть блимати відповідний ліхтар та індикатор на панелі керування. У цей час буде реагувати зумер на одній і тій самій частоті. Щоб вимкнути ліхтар, натисніть кнопку повторно.

Indicador da luz de asa: quando a trotinete estiver ligada, prima o botão da luz de asa esquerda ou direita, em seguida, a luz de asa correspondente e o indicador no painel de controlo irá piscar. Enquanto isso, campainha aviso sonoro responderá na mesma frequência. Prima o botão novamente para desligar a luz de asa.

Indikace bočních světel: Když je koloběžka zapnutá, stiskněte tlačítko levého nebo pravého světla, pak začne blikat příslušné boční světlo a indikátor na ovládacím panelu. Bzučák bude mezitím reagovat stejnou frekvencí. Opětovným stisknutím tlačítka boční světlo vypne.

مؤشر ضوء الجناح: عندما يكون السكوتر قيد التشغيل، اضغط على زر ضوء الجناح الأيسر أو الأيمن، ثم سيومض ضوء الجناح والمؤشر المطابق على لوحة التحكم. في الوقت نفسه، سوف يستجيب الجرس بنفس التواتر. اضغط على الزر مرة أخرى لإيقاف تشغيل ضوء الجناح.

- ⑨ Headlight: The headlight icon remains on when the headlight is on, and the icon goes out when the headlight is off.
Phare : L'icône du phare reste allumée lorsque le phare est allumé et l'icône s'éteint lorsque le phare est éteint.
Faro delantero: El icono del faro delantero permanece encendido cuando el faro delantero está encendido, y el icono se apaga cuando el faro delantero está apagado.
Передня фара: Значок передних фар продолжает гореть, когда передние фары включены, и гаснет, когда они выключены.
Koplamp: Het koplamp pictogram blijft branden wanneer de koplamp aan is en het pictogram gaat uit wanneer de koplamp uit is.
Фара: Значок фари залишається світитися, коли фара увімкнена, і значок гасне, коли фара вимкнена.
Farol: O ícone de farol permanece aceso quando o farol está aceso, e o ícone desaparece quando o farol apaga.
Světlo met: Ikona světlo metu zůstává svítit, když je světlo met zapnutý, a když je světlo met vypnutý, ikona zhasne.
المصباح الامامي يبقى رمز المصباح الامامي مضيئاً عندما يكون المصباح الامامي مضيئاً، وينطفئ الرمز عندما ينطفئ المصباح الامامي.

- ⑩ Lock: The lock icon will remain on when the scooter is locked and go out when the scooter is unlocked.
Verrouillage : l'icône de verrouillage restera allumée lorsque la trotinette est verrouillée et s'éteindra lorsque la trotinette est déverrouillée.
Bloqueo: El icono de bloqueo permanecerá encendido cuando el patinete eléctrico esté bloqueado y se apagará cuando el patinete eléctrico esté desbloqueado.
Блокировка: значок замка будет гореть, когда самокат заблокирован, и гаснет, когда самокат разблокирован.
Vergrendelen: Het vergrendelpictogram blijft branden wanneer de step vergrendeld is en gaat uit wanneer de step ontgrendeld wordt.
Блокування: значок замка залишатиметься увімкненою, коли самокат заблоковано, і гасне, коли самокат розблоковано.
Bloquear: O ícone de bloqueio permanece ligado quando a trotinete está bloqueada e apaga-se quando a trotinete é desbloqueada.
Zámek: Ikona zámku zůstane svítit, když je koloběžka zamčená, a zhasne, když je koloběžka odemčená.
القفل: سيبقى رمز القفل مضيئاً عندما يكون السكوتر مقفلاً وينطفئ عند إلغاء قفل السكوتر.

- ⑪ Bluetooth: When the scooter is successfully connected to a mobile device, the Bluetooth icon will light up, and the maximum speed will be unlocked.
Bluetooth : lorsque la trotinette est connectée avec succès à un appareil mobile, l'icône du Bluetooth s'allumera et la vitesse maximale sera déverrouillée.
Bluetooth: Cuando el patinete eléctrico se conecta correctamente a un dispositivo móvil, el icono de Bluetooth se ilumina y la velocidad máxima se desbloquea.
Bluetooth: когда самокат будет успешно подключен к мобильному устройству, загорится значок Bluetooth и будет разблокирована максимальная скорость.
Bluetooth: Wanneer de step met succes verbonden is met een mobiel apparaat, gaat het Bluetooth-pictogram branden en wordt de maximale snelheid ontgrendeld.

Bluetooth: коли самокат успішно підключено до мобільного пристрою, засвітиться значок Bluetooth, а максимальна швидкість буде розблокована.

Bluetooth: Quando a trotinete é ligada com sucesso a um dispositivo móvel, o ícone Bluetooth acende-se e a velocidade máxima é desbloqueada.

Bluetooth: Když je koloběžka úspěšně připojena k mobilnímu zařízení, rozsvítí se ikona Bluetooth a odemkne se maximální rychlost.

البلوتوث: عندما يكون السكوتر متصلاً بجهاز محمول، سيضيئ رمز البلوتوث، وسيتم إلغاء قفل السرعة القصوى.

Assembly and Set-up/Assemblage et configuration/Montaje u puesta a punto/Сборка и регулировка/Montage en instellen/Складання та налаштування/Montagem e configuração/Montáž a nastavení/الإعداد والتجميع



Quick Release Lever
Levier de libération rapide
Palanca de liberación rápida
Рычаг фиксатора
Snelspandhendel
Ваژی́ль фікса́тора
Alavanca de remoção rápida
Rychloupínací páčka
دراع التحرير السريع



Headlight facing forward
Phare tourné vers l'avant
El faro delantero orientado hacia adelante
Передняя фара должна быть направлена вперед
Naar voren gericht
Передняя фара спрямована вперед
Farol dianteiro virado para a frente
Světlomety směřující dopředu
المصباح الأمامي موجه إلى الأمام

1. Put down the kickstand, and hold up the stem until it is completely in an upright position. Then lift the quick release lever lock, and push the quick release lever inward to the end.

Faites descendre la béquille et soutenez la potence jusqu'à ce qu'elle se retrouve entièrement à une position droite. Puis soulevez le verrou du levier de libération rapide et poussez le levier de libération rapide vers l'intérieur jusqu'à l'extrémité.

Baje la patilla y sostenga el eje hasta que esté completamente en posición vertical. A continuación, levante el cierre de la palanca de liberación rápida y empuje la palanca de liberación rápida hacia dentro hasta el final.

Опустите подножку и поднимите рулевую стойку, пока она полностью не окажется в вертикальном положении. Затем поднимите замок рычага фиксатора и нажмите на рычаг фиксатора, вдавив до конца.

Zet de standaard neer en houd de stuurpen omhoog totdat deze volledig rechtop staat. Til dan de vergrendeling van de snelspandhendel op en druk de snelspandhendel volledig naar binnen.

Опустіть підніжку і утримуйте стійку, поки він повністю не стане у вертикальному положенні. Потім підніміть важіль фіксатора та натисніть замок важеля фіксатора всередину до кінця.

Baixe o descanso e segure a haste até que esteja completamente na posição vertical. Depois levante o bloqueio da alavanca de remoção rápida e faça pressão na alavanca para dentro até à extremidade.

Sklopte stojan a podržte představec, dokud nebude zcela ve vzpřímené poloze. Poté zvedněte zámek rychloupínací páčky a zatlačte ji dovnitř až na konec.

ضع المسند أرضاً، وامسك بالقبض حتى يصبح بالكامل في وضعية رأسية. ثم ارفع قفل ذراع التحرير السريع، واضغط على ذراع التحرير السريع إلى الداخل حتى النهاية.

2. Insert the handlebar onto the stem. Make sure to install the handlebar facing the correct direction.

Insérez le guidon sur la potence. Veillez à installer le guidon orienté dans le bon sens.

Inserte el manillar en el eje. Asegúrese de instalar el manillar mirando en la dirección correcta.

Вставьте руль в рулевую стойку. Убедитесь, что устанавливаете руль в правильном направлении.

Plaats het stuur op de stuurpen. Zorg ervoor dat u het stuur in de juiste richting plaatst.

Установіть кермо на стійку. Переконайтеся, що встановлюєте кермо в правильному напрямку.

Instale o guiador na haste. Certifique-se de que insere o guiador na direção correta.

Nasajte rídítka na představec. Dbejte na to, abyste rídítka instalovali správným směrem.

قم بتركيب المقود على القضيب. تأكد من تركيب المقود في الاتجاه الصحيح.

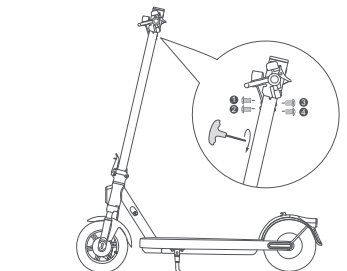

3. Follow the number order as illustrated to pre-tighten the screws with the included Allen key. Make sure the handlebar is correctly installed and then tighten the screws thoroughly.

Suivez l'ordre des chiffres comme illustré pour serrer à l'avance les vis à l'aide de la clé Allen fournie. Assurez-vous que le guidon est correctement installé, puis serrez les vis au maximum.

Signa el orden numérico ilustrado para apretar previamente los tornillos con la llave Allen incluida. Asegúrese de que el manillar está correctamente instalado y apriete bien los tornillos.

Используя прилагаемый шестигранный ключ, немного закрутите винты, соблюдая порядок очередности, указанный на рисунке. Убедитесь, что руль установлен правильно, а затем плотно закрутите винты.

Volg de afgebeelde nummervolgorde om de schroeven vooraf vast te draaien met de meegeleverde inbussleutel. Zorg ervoor dat het stuur op de juiste manier is geplaatst en draai de schroeven vervolgens stevig aan.

Дотримуйтеся порядку номерів, як показано на малюнку, щоб попередньо затягнути гвинти торцевим ключем, що входить у комплект, перед тим переконайтеся, що кермо встановлено правильно, а потім ретельно затягніть гвинти.

Signa a ordem dos números conforme a figura para apertar previamente os parafusos com a chave Allen fornecida. Certifique-se de que o guiador está corretamente instalado e, de seguida, aperte bem os parafusos.

Dodaným imbusovým kľúčom predutáhněte šroubů podle číselného pořadí na obrázku. Ujistěte se, že jsou rídítka správně nainstalována, a poté šrouby důkladně utáhněte.

اتبع ترتيب الأرقام كما هو موضح لربط البرغي الستة مسبقاً باستخدام مفتاح أن المرفق. تأكد أن المقود تم تركيبه بشكل صحيح ثم اربط البرغي جيداً.

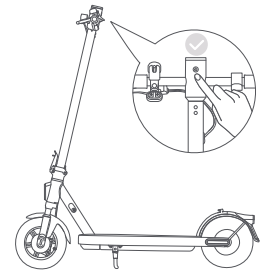

4. When the scooter is fully assembled, press the power button to turn it on. Press and hold the power button for 2-3 seconds to turn it off after riding.

Lorsque la trottinette est entièrement assemblée, appuyez sur le bouton d'alimentation pour l'allumer. Maintenez appuyé le bouton d'alimentation pendant 2 à 3 secondes pour l'éteindre après la conduite.

Cuando el patinete eléctrico esté completamente montado, pulse el botón de encendido para encenderlo. Mantenga pulsado el botón de encendido durante 2-3 segundos para apagarlo después de montar.

Когда сборка самоката завершена, нажмите кнопку питания, чтобы включить его. Чтобы выключить самокат после поездки, нажмите кнопку питания и удерживайте ее в течение 2-3 секунд.

Wanneer de step volledig gemonteerd is, drukt u op de aan-/uitknop om deze in te schakelen. Houd de aan-/uitknop 2-3 seconden ingedrukt om deze uit te schakelen na het rijden.

Колі самокат буде повністю зібрано, натисніть кнопку живлення, щоб увімкнути його. Натисніть і утримуйте кнопку живлення протягом 2-3 секунд, щоб вимкнути його після катання.

Quando a trotinete estiver totalmente montada, pressione o botão de alimentação para ligá-la. Prima e mantenha premido o botão de alimentação durante 2-3 segundos para o desligar depois de conduzir.

Když je koloběžka kompletně sestavena, stiskněte tlačítko napájení a zapněte ji. Po jízdě koloběžku vypněte stisknutím a podržením tlačítka napájení po dobu 2-3 sekund.

عند تجميع السكوتر بالكامل، اضغط على زر الطاقة لتشغيله. اضغط مع الاستمرار على زر الطاقة لمدة 2-3 ثواني لإيقاف تشغيله بعد الركوب.

Charge Your Scooter/Chargement de votre trottinette/Carga del patinete eléctrico/Зарядка самоката/Uw step opladen/Заряджання самоката/Carregar a trotinete/Nabijeni koloběžky/شحن السكوتر

The scooter is fully charged when the LED on the battery charger changes from red (charging) to green (fully charged).

Notes:

- Do not charge the scooter if the charging port, power adapter, or power outlet is wet.
- When the scooter is not being charged or after the charging is complete, make sure the rubber flap is inserted tightly into the charging port to prevent water from getting in.

La trottinette est entièrement chargée lorsque le voyant à LED du chargeur de batterie passe du rouge (chargement en cours) au vert (charge pleine).

Remarques :

- Ne chargez pas la trottinette si le port de charge, l'adaptateur secteur ou la prise d'alimentation est mouillée.
- Lorsque la trottinette n'est pas chargée ou après que la charge est terminée, assurez-vous que le rabat en caoutchouc s'insère fermement dans le port de charge afin d'empêcher que l'eau ne s'y infiltre.

El patinete eléctrico está completamente cargado cuando el LED del cargador de la batería cambia de rojo (cargando) a verde (completamente cargado).

Notas:

- No cargue el patinete eléctrico si el puerto de carga, el adaptador de corriente o la toma de corriente están mojados.
- Cuando el patinete eléctrico no se esté cargando o una vez finalizada la carga, asegúrese de que la tapa de goma esté bien insertada en el puerto de carga para evitar que entre agua.

Когда самокат полностью заряжен, светодиодный индикатор на зарядном устройстве меняет цвет с красного (зарядка) на зеленый (полностью заряжен).

Примечания:

- Не заряжайте самокат, если разъем для зарядки, адаптер питания или розетка питания мокрые.
- Когда самокат не заряжается или после завершения зарядки, убедитесь, что резиновая заглушка плотно вставлена в разъем для зарядки, чтобы предотвратить попадание воды внутрь.

De step is volledig opgeladen wanneer het ledlampje op de acculader van rood (opladen) naar groen (volledig opgeladen) verandert.

Opmerkingen:

- De step niet opladen als de oplaadpoort, voedingsadapter of het stopcontact nat is.
- Wanneer de scooter niet wordt opgeladen of nadat deze is opgeladen, zorg er dan voor dat de rubberen klepje stevig in de oplaadpoort is geplaatst om te voorkomen dat er water binnendringt.

Самокат повністю заряджений, коли світлодіод на зарядному пристрої батареї змінюється з червоного (зарядка) на зелений (повністю заряджений).

Примітки:

- Не заряджайте самокат, якщо порт для заряджання, адаптер живлення або розетка електромережі вологі.
- Коли самокат не заряджається або після завершення заряджання, переконайтеся, що каучуковий клапан щільно вставлений в порт для заряджання, щоб запобігти потраплянню води.

A trotinete está totalmente carregada quando o LED do carregador de bateria mudar da cor vermelha (a carregar) para a verde (totalmente carregado).

Notas:

- Não carregue a trotinete se a porta de carregamento, o transformador ou a tomada de corrente estiverem molhados.
- Quando a trotinete não estiver a ser carregada ou após o carregamento estar concluído, certifique-se de que a aba de borracha está bem inserida na porta de carregamento para evitar a entrada de água.

Koloběžka je plně nabitá, když se kontrolka LED na nabíječce baterií změní z červené (nabíjení) na zelenou (plně nabití).

Poznámky:

- Koloběžku nenabíjejte, pokud je nabíjecí port, napájecí adaptér nebo napájecí zásuvka mokrá.
- Pokud koloběžku nenabíjíte nebo po dokončení nabíjení zkontrolujete, zda je gumová klapka pevně zasunuta do nabíjecího portu, aby se do něj nedostala voda.

يُكتمل شحن السكوتر عندما يتغير لون مصباح LED على شاحن البطارية من اللون الأحمر (جاري الشحن) إلى الأخضر (مشحون بالكامل).

ملاحظات:

- لا تشحن السكوتر إذا كان منفذ الشحن أو محول الطاقة أو مخرج الطاقة مبللاً.
- عندما لا يكون السكوتر قيد الشحن أو بعد اكتمال الشحن، تأكد من دخول الرفرف المطاطي بإحكام في منفذ الشحن لمنع دخول الماء إلى الداخل.

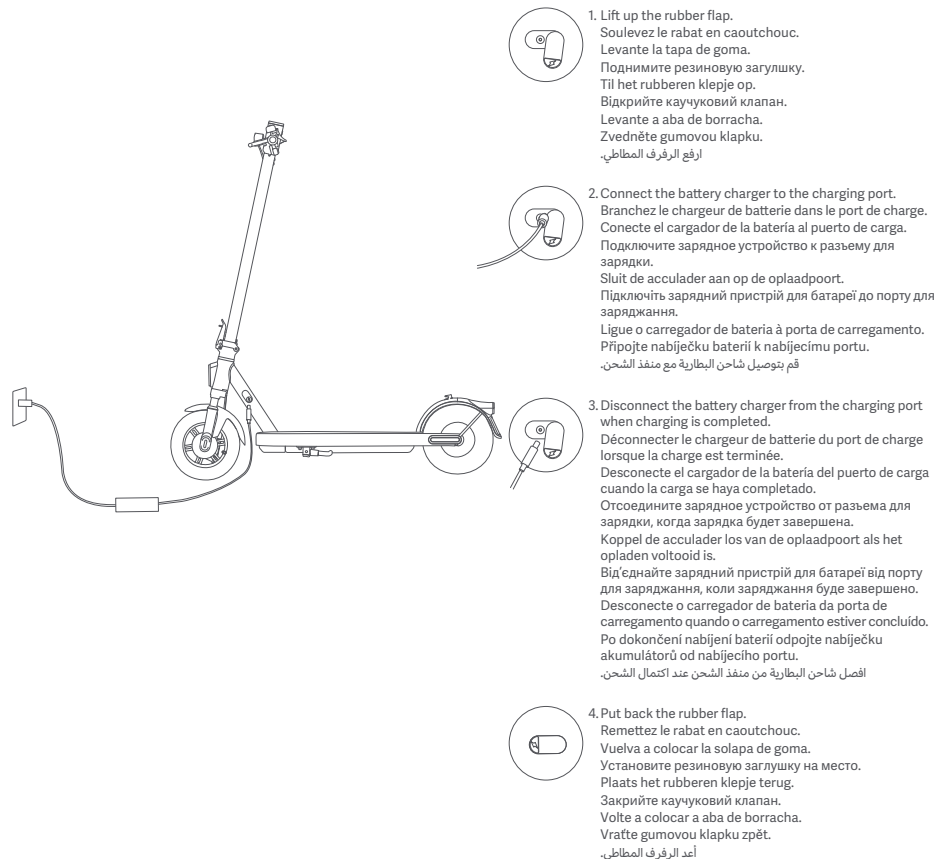

- 1. Lift up the rubber flap.**
Soulevez le rabat en caoutchouc.
Levante la tapa de goma.
Поднимите резиновую заглушку.
Til het rubberen klepje op.
Відкрийте каучуковий клапан.
Levante a aba de borracha.
Zvedněte gumovou klapku.
ارفع الرفرف المطاطي.
- 2. Connect the battery charger to the charging port.**
Branchez le chargeur de batterie dans le port de charge.
Conecte el cargador de la batería al puerto de carga.
Подключите зарядное устройство к разъему для зарядки.
Sluit de acculader aan op de oplaadpoort.
Підключіть зарядний пристрій для батареї до порту для заряджання.
Ligue o carregador de bateria à porta de carregamento.
Pripojte nabíječku baterií k nabíjecímu portu.
قم بتوصيل شاحن البطارية مع منفذ الشحن.
- 3. Disconnect the battery charger from the charging port when charging is completed.**
Déconnecter le chargeur de batterie du port de charge lorsque la charge est terminée.
Desconecte el cargador de la batería del puerto de carga cuando la carga se haya completado.
Отсоедините зарядное устройство от разъема для зарядки, когда зарядка будет завершена.
Koppel de acculader los van de oplaadpoort als het opladen voltooid is.
Від'єднайте зарядний пристрій для батареї від порту для заряджання, коли заряджання буде завершено.
Desconecte o carregador de bateria da porta de carregamento quando o carregamento estiver concluído.
Po dokončení nabíjení baterií odpojte nabíječku akumulátoru od nabíjecího portu.
افصل شاحن البطارية من منفذ الشحن عند اكتمال الشحن.
- 4. Put back the rubber flap.**
Remettez le rabat en caoutchouc.
Vuelva a colocar la solapa de goma.
Установите резиновую заглушку на место.
Plaats het rubberen klepje terug.
Закрийте каучуковий клапан.
Volte a colocar a aba de borracha.
Vraťte gumovou klapku zpět.
أعد الرفرف المطاطي.

Connect with Xiaomi Home App/Connexion avec l'application Xiaomi Home/Conexión con la aplicación Xiaomi Home/Подключение к приложению Xiaomi Home/Verbinding maken met de Xiaomi Home-app/Підключення за допомогою програми Xiaomi Home/Ligar à aplicação Xiaomi Home/Пřipojení k aplikaci Xiaomi Home/الاتصال بتطبيق Xiaomi Home

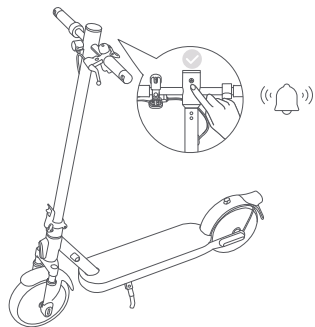

1. Before being activated, the scooter will keep beeping when turned on and is limited to 10 km/h. When the scooter is used for the first time, it must be activated via the Xiaomi Home app.

Avant d'être activée, la trottinette émettra un bip à l'allumage et sa vitesse sera limitée à 10 km/h. Lors de la première utilisation de la trottinette, elle doit être activée depuis l'application Xiaomi Home.

Antes de ser activado, el patinete eléctrico emitirá pitidos cuando se encienda y su velocidad estará limitada a 10 km/h. Cuando use el patinete eléctrico por primera vez, deberá activarlo a través de la aplicación Xiaomi Home.

Если использовать самокат без активации, он будет издавать звуковой сигнал при включении, а его скорость будет ограничена 10 км/ч. При первом использовании самоката его необходимо активировать с помощью приложения Xiaomi Home.

Als de step is ingeschakeld, blijft deze piepen totdat deze geactiveerd is en is deze begrensd tot 10 km/u. Als de step voor het eerst wordt gebruikt, moet deze worden geactiveerd via de Xiaomi Home-app.

Якщо ввімкнути самокат без активації, він відтворюватиме звукові сигнали, а його швидкість буде обмежено до 10 км/год. Під час першого використання самокат потрібно активувати за допомогою програми Xiaomi Home.

Antes de ser ativada, a trotinete continuará a emitir um sinal sonoro enquanto estiver ligada e estará limitada a 10 km/h. Quando a trotinete for utilizada pela primeira vez, deve ser ativada através da aplicação Xiaomi Home.

Před aktivací koloběžky při zapnutí stále pípá a její rychlost je omezena na 10 km/h. Při prvním použití koloběžky je nutné ji aktivovat prostřednictvím aplikace Xiaomi Home.

قبل تشغيل السكوتر، سيظل يُصدر تنيبًا عند تشغياله، وتكون سرعته محدودة على 10 كم/ساعة. عند استخدام السكوتر للمرة الأولى، يجب تنشيطه عن طريق تطبيق Xiaomi Home.

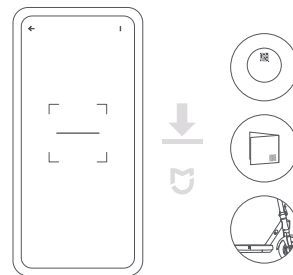

2. Scan the QR code on the label attached to the control panel, on the right side of the deck, or on the back cover of the user manual to download the Xiaomi Home app.

Scannez le code QR sur l'étiquette apposée sur le tableau de bord, sur le côté droit du repose-pied, ou sur le couvercle arrière du manuel d'utilisation pour télécharger l'application Xiaomi Home.

Escanee el código QR que aparece en la etiqueta adherida al panel de control, en el lado derecho de la plataforma o en la contraportada del manual de usuario para descargar la aplicación Xiaomi Home.

Отсканируйте QR-код на этикетке, прикрепленной к панели управления, на правой стороне платформы или на тыльной стороне руководства пользователя, чтобы загрузить приложение Xiaomi Home.

Scan de QR-code op het label op het bedieningspaneel, aan de rechterkant van het plateau of op de achterkant van de gebruikers-handleiding om de Xiaomi Home-app te downloaden.

Щоб завантажити програму Xiaomi Home, відскануйте QR-код на етикетці, прикріпленій до панелі керування, на правій стороні платформи або на задній обкладинці посібника користувача.

Leia o código QR apresentado na identificação fixa ao painel de controlo no lado direito da plataforma, ou na contracapa do manual do utilizador para descarregar a aplicação Xiaomi Home.

Pro stažení aplikace Xiaomi Home naskenujte QR kód na štítku připevněném k ovládacímu panelu, na pravé straně paluby nebo na zadním krytu uživatelské příručky.

امسح رمز QR الموجود على الملصق المرفق بلوحة التحكم، على الجانب الأيمن من القاعدة، أو على الغلاف الخلفي لدليل المستخدم لتنزيل تطبيق Xiaomi Home.

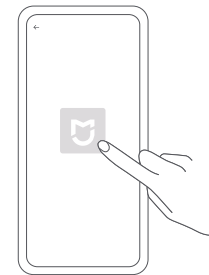

3. Open the Xiaomi Home app.
Ouvrez l'application Xiaomi Home.
Abra la aplicación Xiaomi Home.
Откройте приложение Xiaomi Home.
Open de Xiaomi Home-app.
Відкрийте програму Xiaomi Home.
Abra a aplicação Xiaomi Home.
Otvěřte aplikaci Xiaomi Home.
افتح تطبيق Xiaomi Home.

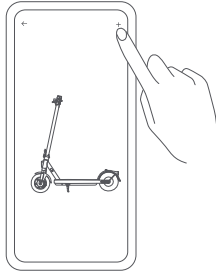

4. Tap "+" on the top right corner and open "Scan" to scan the QR code on the label attached to the control panel, on the right side of the deck, or on the back cover of the user manual again. Then follow the instructions in the app to add the scooter.

Appuyez sur le symbole « + » dans le coin supérieur droit et ouvrez « Scan » pour scanner à nouveau le code QR sur l'étiquette apposée sur le tableau de bord, sur le côté droit du repose-pied ou sur le couvercle arrière du manuel d'utilisation. Ensuite, suivez les instructions dans l'application pour ajouter la trottinette.

Pulse «+» en la esquina superior derecha y abra «Escanear» para volver a escanear el código QR de la etiqueta adherida al panel de control, en el lado derecho de la plataforma o en la contraportada del manual de usuario. Siga las instrucciones de la aplicación para añadir el patinete eléctrico.

Нажмите «+» в правом верхнем углу и выберите «Сканировать», чтобы отсканировать QR-код на этикетке, прикрепленной к панели управления, на правой стороне платформы или на тыльной стороне руководства пользователя. Затем следуйте инструкциям в приложении, чтобы добавить самокат.

Tik op '+' in de rechterbovenhoek en open 'Scannen' om de QR-code op het label op het bedieningspaneel, aan de rechterkant van het plateau of op de achterkant van de gebruikershandleiding opnieuw te scannen. Volg daarna de instructies in de app om de step toe te voegen.

Торкніться «+» у верхньому правому куті та відкрийте «Сканувати», щоб знову відсканувати QR-код на етикетці, прикріпленій до панелі керування, на правій стороні платформи або на задній обкладинці посібника користувача. Після цього дотримуйтесь інструкцій у програмі, щоб додати самокат.

4. Toque em "+" no canto superior direito e abra a opção "Ler" para ler novamente o código QR apresentado na identificação fixa ao painel de controlo no lado direito da plataforma ou na contracapa do manual do utilizador. De seguida, siga as instruções da aplicação para adicionar a trottinete.

Klepněte na „+“ v pravém horním rohu a otevřete „Skenovat“, abyste znovu naskenovali QR kód na štítku připevněném k ovládacímu panelu, na pravé straně palubní desky nebo znovu na zadním krytu uživatelské příručky. Poté podle pokynů v aplikaci přidejte koloběžku.

انقر فوق "+" في أعلى الجانب الأيمن وافتح "مسح" لمسح رمز QR الموجود على الملصق المرفق بلوحة التحكم أو الجانب الأيمن من القاعدة أو على الغلاف الخلفي لدليل المستخدم مجددًا. ثم اتبع التعليمات الموجودة في التطبيق لإضافة السكوتر.

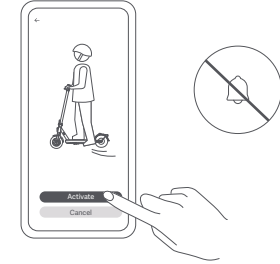
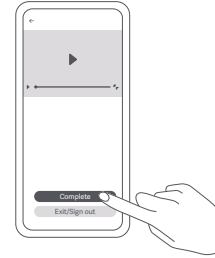

5. Watch the riding guide video. Do not exit the video before finishing it. Otherwise, the activation will fail.

Regardez la vidéo de conduite explicative. Ne quittez pas la vidéo avant la fin. Autrement, l'activation ne pourra pas aboutir.

Vea el vídeo de la guía de conducción. No salga del vídeo antes de terminarlo. De lo contrario, la activación fallará.

Посмотрите видео с инструкциями по вождению самоката. Не закрывайте видео до завершения просмотра, иначе активация не удастся.

Bekijk de instructievideo over rijden. Sluit de video niet af voordat u deze hebt afgekeken. Anders zal het activeren mislukken.

Перегляньте відеоінструкцію про те, як їздити. Не вимикайте відео, доки воно не дійде кінця. Інакше активація не відбудеться.

Veja o vídeo de orientação sobre como circular de trottinete. Veja o vídeo até ao fim. Caso contrário, a ativação irá falhar.

Podívejte se na video s průvodcem jízdou. Neukončujte video před jeho dokončením. V oračném případě se aktivace nezdaří.

شاهد فيديو دليل الركوب. لا تخرج من الفيديو قبل إنهائه. وإلا سيفشل التفعيل.

Notes:

- Open the Xiaomi Home app to use various functions, such as one-tap locking, energy recovery, and one-tap turning-on of the taillight.
- The version of the app might have been updated, please follow the instructions based on the current app version.

Remarques :

- Ouvrez l'application Xiaomi Home pour utiliser les diverses fonctions, comme le verrouillage en un geste, la récupération d'énergie et l'allumage en un geste du feu arrière.

• La version de l'application a été mise à jour. Suivez les instructions basées sur la version actuelle de l'application.

Notas:

- Abra la aplicación Xiaomi Home para utilizar varias funciones, como el bloqueo con un solo toque, la recuperación de energía y el encendido de la luz trasera con un solo toque.
- La versión de la aplicación puede haber sido actualizada, siga las instrucciones basadas en la versión actual de la aplicación.

Примечания:

- Откройте приложение Xiaomi Home, чтобы использовать различные функции, такие как блокировка одним касанием, рекуперация энергии и включение заднего фонаря одним нажатием.
- Версия приложения могла обновиться. Следуйте инструкциям для текущей версии приложения.

Opmerkingen:

- Open de Xiaomi Home-app om verschillende functies te gebruiken, zoals vergrendelen met één tik, energierugwinning en het met één tik inschakelen van het achterlicht.
- De versie van de app kan zijn bijgewerkt. Volg de instructies in de huidige versie van de app.

Примітки:

- Відкрийте програму Xiaomi Home, щоб скористатися різними функціями, як-от блокування одним дотиком, відновлення енергії та ввімкнення задньої фари одним дотиком.
- Версія програми могла бути оновлена. Дотримуйтеся вказівок, виходячи з поточної версії програми.

Notas:

- Abra a aplicação Xiaomi Home para utilizar as várias funções, como bloqueio com um só toque, recuperação de energia e acionamento do farol traseiro com um só toque.
- A versão da aplicação pode ter sido atualizada. Siga as instruções com base na versão atual da aplicação.

Poznámky:

- Otevřete aplikaci Xiaomi Home a použijte různé funkce, například zamykání jedním klepnutím, obnovení energie a zapnutí zadního světla jedním klepnutím.
- Verze aplikace může být aktualizována. Postupujte podle pokynů pro aktuální verzi aplikace.

ملاحظات:

- افتح تطبيق Xiaomi Home لاستخدام الوظائف المتعددة، مثل القفل بنقرة واحدة، واستعادة الطاقة، وتشغيل المصباح الخلفي بنقرة واحدة.
- ربما قد تم تحديث إصدار التطبيق، الرجاء اتباع التعليمات استناداً إلى إصدار التطبيق الحالي.

Delete the paired scooter/Supprimer la trottinette appariée/Borrar el patinete eléctrico vinculado/удаление сопряженного самоката Reason: improvement/Verwijder de gekoppelde step/удалити прив'язку самоката/eliminar a trottinete emparelhada/Odstranění spárované koloběžky/إزالة السكوتر المقترن

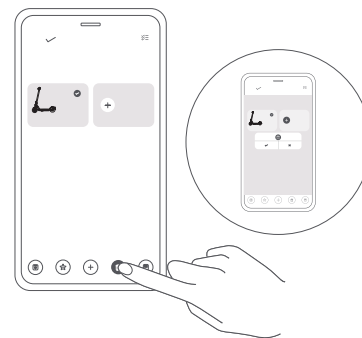

1. Delete the added scooter from the Xiaomi Home app.

Supprimez la trottinette ajoutée via l'application Xiaomi Home.

Borre el patinete eléctrico añadido desde la aplicación Xiaomi Home.

Удалите самокат из приложения Xiaomi Home.

Verwijder de toegevoegde step uit de Xiaomi Home-app.

Видалити доданий самокат із програми Xiaomi Home.

Elimine a trottinete adicionada através da aplicação Xiaomi Home.

Hapus skuter yang ditambahkan dari aplikasi Xiaomi Home.

قم بإزالة السكوتر المضاف من تطبيق Xiaomi Home.

Note: The scooter cannot be restored to factory settings during riding or when locked.

Remarque : Il n'est pas possible de rétablir la trottinette aux paramètres d'usine pendant la conduite ou lorsqu'elle est verrouillée.

Nota: El patinete eléctrico no puede ser restaurado a los ajustes de fábrica durante la conducción o cuando está bloqueado.

Примечание: восстановить заводские настройки самоката во время движения или в заблокированном состоянии невозможно.

Opmerking: De step kan tijdens het rijden of als deze is vergrendeld niet worden teruggezet naar de fabriekinstellingen.

Примітка: відновити заводські налаштування не можна тоді, коли ви їдете або самокат заблоковано.

Nota: A trottinete não pode ser restaurada de acordo com as definições de fábrica enquanto estiver a ser utilizada ou se estiver bloqueada.

Poznámka: Koloběžku nelze obnovit do továrního nastavení během jízdy nebo při uzamčení.

ملاحظة: يتعذر استعادة إعدادات ضبط المصنع للسكوتر أثناء الركوب أو عند القفل.

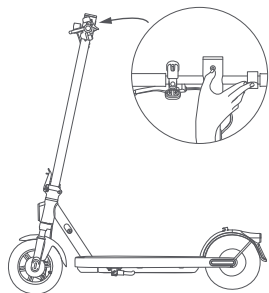

2. Make sure the scooter is turned on. Press and hold the accelerator to the end, and simultaneously press the power button on the control panel 5 times in succession. When the Bluetooth is successfully reset, the scooter will make a buzz and the Bluetooth icon will blink.

Assurez-vous que la trottinette est sous tension. Appuyez à fond et de façon prolongée sur l'accélérateur, puis appuyez simultanément sur le bouton d'alimentation sur le tableau de bord 5 fois de suite. Lorsque le Bluetooth est réinitialisé avec succès, la trottinette émettra une vibration et l'icône Bluetooth clignotera.

Asegúrese de que el patinete eléctrico está encendido. Mantenga pulsado el acelerador hasta el final y pulse simultáneamente el botón de encendido del panel de control 5 veces seguidas. Cuando el Bluetooth se restablezca correctamente, el patinete eléctrico emitirá un zumbido y el icono de Bluetooth parpadeará.

Убедитесь, что самокат включен. Полностью выжмите рычаг газа и удерживайте его, одновременно нажимая кнопку питания на панели управления 5 раз подряд. После успешного сброса настроек Bluetooth самокат издает звуковой сигнал, а значок Bluetooth начнет мигать.

Zorg ervoor dat de step is ingeschakeld. Houd de versneller tot het einde ingedrukt en druk tegelijkertijd vijf keer achter elkaar op de aan-/uitknop op het bedieningspaneel. Wanneer de Bluetooth met succes is gereset zal de step een zoemgeluid maken en gaat het Bluetooth-pictogram knipperen.

Переконайтеся, що самокат увімкнено. Натисніть кнопку акселератора до кінця й утримуйте її, одночасно натисніть кнопку живлення на панелі керування 5 разів поспіль. Коли Bluetooth буде успішно скинуто, самокат задзвичить, а значок Bluetooth почне блимати.

Certifique-se de que a trotinete está ligada. Pressione e mantenha o acelerador premido ao máximo e simultaneamente pressione o botão de alimentação no painel de controlo, 5 vezes consecutivas. Quando o Bluetooth for reposto com sucesso, a trotinete emitirá um zumbido e o icone Bluetooth ficará intermitente.

Ujistěte se, že je koloběžka zapnutá. Stiskněte a podržte akcelerátor až do konce a současně 5krát po sobě stiskněte tlačítko napájení na ovládacím panelu. Po úspěšném resetování Bluetooth koloběžka vydá bzučení a ikona Bluetooth začne blikat.

تأكد من تشغيل السكوتر. اضغط واستمر بالضغط على المُسرِّع حتى النهاية، واضغط في آن واحد على زر الطاقة على لوحة التحكم 5 مرات متتالية. عند إعادة ضبط البلوتوث بنجاح، سيصدر السكوتر صوت طنين وسيومض رمز البلوتوث.

Restore the scooter to factory settings/Restaurer les paramètres d'usine de la trottinette/Restaurar el patinete eléctrico a los ajustes de fábrica/восстановление заводских настроек самоката/De fabriekinstellingen van de step herstellen/відновити заводські настройки самоката/repór as definições de fábrica da trotinete/Obnovení továrního nastavení koloběžky/
استعادة السكوتر إلى إعدادات ضبط المصنع

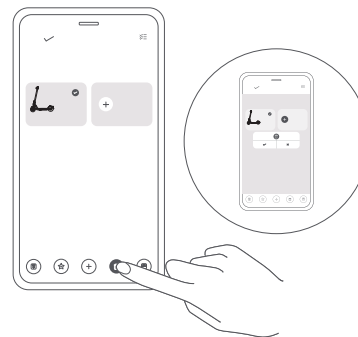

1. Delete the added scooter from the Xiaomi Home app.
Supprimez la trottinette ajoutée via l'application Xiaomi Home.
Borre el patinete eléctrico añadido desde la aplicación Xiaomi Home.
Удалите самокат из приложения Xiaomi Home.
Verwijder de toegevoegde step uit de Xiaomi Home-app.
Видалити доданий самокат із програми Xiaomi Home.
Elimine a trotinete adicionada através da aplicação Xiaomi Home.
Odstraňte pridanou koloběžku z aplikace Xiaomi Home.
قم بإزالة السكوتر المضاف من تطبيق Xiaomi Home

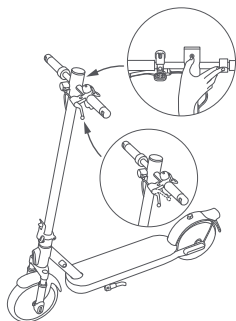

2. Make sure the scooter is turned on. Squeeze the brake lever, and simultaneously press and hold the accelerator and the power button for 7 seconds. When you hear a buzz, the scooter's Bluetooth has been unpaired and the scooter has been restored to factory settings. Then the control panel will return to its factory display and the Bluetooth icon will blink.

Assurez-vous que la trottinette est sous tension. Serrez le levier de frein, et appuyez simultanément sur l'accélérateur et le bouton d'alimentation pendant 7 secondes. Lorsque vous suivez un bourdonnement, le Bluetooth a été déconnecté et la trottinette a été rétabli aux paramètres d'usine. Puis le tableau de bord reviendra à l'affichage d'usine et l'icône Bluetooth clignotera.

Asegúrese de que el patinete eléctrico está encendido. Apriete la palanca de freno y mantenga presionados el acelerador y el botón de encendido simultáneamente durante 7 segundos. Cuando escuche un zumbido, el Bluetooth del patinete eléctrico se ha desvinculado y el patinete eléctrico se ha restaurado a los ajustes de fábrica. Entonces el panel de control volverá a su pantalla de fábrica y el icono de Bluetooth parpadeará.

Убедитесь, что самокат включен. Сожмите рычаг тормоза и в то же время нажмите и удерживайте рычаг газа и кнопку питания в течение 7 секунд. Когда послышится жужжащий звук, это означает, что сопряжение самоката по Bluetooth было разорвано и на самокате восстановлены заводские настройки. После этого панель управления вернется к заводскому виду и начнет мигать значок Bluetooth.

Zorg ervoor dat de step is ingeschakeld. Druk de remhendel in en houd tegelijkertijd gedurende 7 seconden de aan-/uitknop en de versneller ingedrukt. Wanneer u een zoemgeluid hoort, is de Bluetooth van de step ontkoppeld en is de step teruggezet naar de fabrieksinstellingen. Vervolgens keert het bedieningspaneel terug naar het fabrieksscherm en gaat het Bluetooth-pictogram knipperen.

Переконайтеся, що самокат увімкнено. Стисніть важіль гальма й одночасно натисніть і утримуйте кнопку акселератора та кнопку живлення протягом 7 секунд. Коли ви чуєте джигжання, це означає, що Bluetooth самоката було роз'єднано, і самокат відновлено до заводських налаштувань. Після цього панель керування повернется до заводського дисплея, а значок Bluetooth почне блимати.

Certifique-se de que a trottineta está ligada. Aperte a alavanca do travão e, simultaneamente, carregue no acelerador e mantenha o botão de alimentação premido durante 7 segundos. Quando ouvir um zumbido, o Bluetooth da trottineta foi desemparelhado e a trottineta foi restaurada para as definições de fábrica. Em seguida, o painel de controlo regressará ao ecrã de fábrica e o ícone Bluetooth ficará intermitente.

Ujistěte se, že je koloběžka zapnutá. Stiskněte brzdovou páčku a současně stiskněte a podržte akceleračtor a tlačítko napájení po dobu 7 sekund. Jakmile uslyšíte bzucení, Bluetooth koloběžky bylo odpojeno a koloběžka byla obnovena do továrního nastavení. Poté se ovládací panel vrátí do továrního zobrazení a ikona Bluetooth začne blikat.

تأكد من تشغيل السكوتر، اضغط على ذراع الفرامل، واضغط باستمرار على المبرع ووزر الطاقة لمدة 7 ثوانٍ. عندما تسمع صوت طنين، يكون قد تم إلغاء اقتران بلوتوث السكوتر واستعادة السكوتر إلى إعدادات ضبط المصنع. بعد ذلك ستعود لوحة التحكم إلى شاشة ضبط المصنع الخاصة به وسيومض رمز البلوتوث.

How to Ride/Comment la conduire/Cómo conducir/Обучение вождению/Rijinstructies/ Вказівки з їзди/Como conducir/Jak jezdit/طريقة الركوب

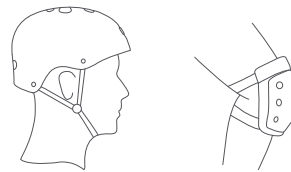

1. Wear a helmet, elbow pads and knee pads before riding
Note: Check the tire pressure before riding. The recommended tire pressure is 50–55 psi.
Portez un casque, des coudières et des genouillères avant de la conduire.
Remarque : Vérifiez la pression des pneus avant toute utilisation. La pression recommandée pour les pneus est de 50–55 psi.
Utilice casco, coderas y rodilleras antes de conducir
Nota: Compruebe la presión de los neumáticos antes de conducir. La presión recomendada para los neumáticos es de 50–55 psi.
Перед началом поездки наденьте шлем, налокотники и наколенники.
Примечание: перед поездкой проверьте давление в шинах.
Рекомендуемое давление в шинах составляет 50–55 фунтов/кв. дюйм.
Draag een helm, elleboogbeschermers en kniebeschermers voordat u gaat rijden.
Opmerking: Controleer de bandenspanning voordat u gaat rijden. De aanbevolen bandenspanning is 50–55 psi.
Перед поїздом надівайте шолом, налокотники та наколенники
Примітка: перед поїздом перевіряйте тиск у шинах. Рекомендований тиск у шинах складає 50–55 фунтів на квадратний дюйм.
Utilize capacete, cotoveleiras e joelheiras antes de conduzir a trottineta.
Nota: Verifique a pressão do ar nos pneus antes de conduzir. A pressão dos pneus recomendada é de 50 a 55 psi.
Před jízdou si nasadte přilbu, chrániče loktů a kolena
Poznámka: Před jízdou zkontrolujte tlak v pneumatikách. Doporučený tlak v pneumatikách je 50–55 psi.

ارتد خوذة ووسادات ركبة ووسادات كوع وضامادات ركبة قبل الركوب.
ملاحظة: احرص ضغط الإطارات قبل الركوب. الضغط الموصى به هو 50–55 رطلًا لكل بوصة مربعة.

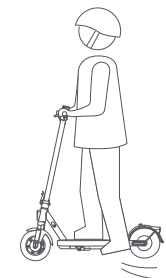

2. Step on the deck with one foot, and slowly kicks off the other on the ground.
Placez un pied sur le repose-pied et prenez appui avec l'autre au sol pour avancer lentement.
Mantenga un pie en la plataforma, y baje lentamente el otro al suelo.
Поместите одну ногу на платформу, а второй медленно оттолкнитесь от земли.
Stap met één voet op het plateau en zet u langzaam af met de andere voet.
Станьте однією ногою на платформу та повільно відштовхніться іншою від землі.
Coloque um pé na plataforma e, lentamente, levante o outro pé do chão.
Jednou nohou došlápněte na palubu a druhou pomalu odrazte o zem.
ضع قدمًا واحدة على القاعدة الخاصة بالسكوتر وادفع بالأخرى على الأرض.

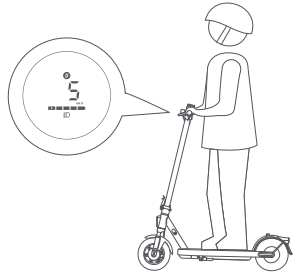

3. When the scooter starts to coast, put both feet on the deck and gently press the accelerator. The accelerator can be used once the scooter is going over 5 km/h.

Lorsque la trottinette commence à avancer en roue libre, placez les deux pieds sur le repose-pied et appuyez doucement sur l'accélérateur. L'accélérateur peut être utilisé lorsque la trottinette dépasse les 5 km/h.

Cuando el patinete eléctrico comienza a avanzar, coloque ambos pies en la plataforma y pulse suavemente el acelerador. El acelerador se puede usar cuando el patinete eléctrico supere los 5 km/h.

Когда самокат начнет катиться, поставьте вторую ногу на платформу и слегка нажмите на рычаг газа. Рычаг газа можно использовать после того, как самокат разгонится до 5 км/ч.

Wanneer de step begint te rollen, zet u beide voeten op het plateau en drukt u rustig op de versneller. De versneller kan worden gebruikt zodra de step sneller dan 5 km/u gaat.

Коли самокат почне рухатися, поставте обидві ноги на платформу й обережно натисніть кнопку акселератора. Кнопку акселератора можна використовувати, коли самокат рухається зі швидкістю понад 5 км/год.

Quando a trotinete começar a andar, coloque ambos os pés na plataforma e carregue suavemente no acelerador. Poderá utilizar o acelerador assim que a trotinete ultrapassar os 5 km/h.

Když se koloběžka rozjede bez šlapání, položte obě nohy na palubu a jemně sešlápněte akcelátor. Akcelérátor lze použít, jakmile koloběžka jede rychlostí vyšší než 5 km/h.

عندما تبدأ السكوتر بالتحرك، ضع كلتا قدميك على القاعدة واضغط برفق على المسرع. يمكن استخدام المسرع بمجرد تجاوز السكوتر 5 كم/ساعة.

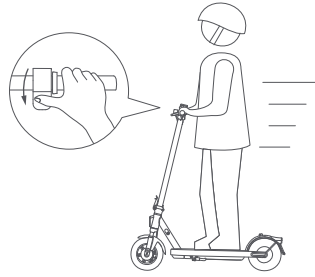

4. Gently press the accelerator to speed up and make sure not to go too fast.

Appuyez doucement l'accélérateur pour accélérer et évitez de rouler trop vite.

Pise suavemente el acelerador para acelerar y asegúrese de no ir demasiado rápido.

Плавню нажмите на рычаг газа, чтобы ускориться. Старайтесь не ехать слишком быстро.

Druk de versneller zachties in om te versnellen en zorg ervoor dat u niet te snel gaat.

Обережно натисніть на кнопку акселератора, щоб прискорити рух, і не рухайтеся надто швидко.

Carregue suavemente no acelerador para acelerar e certifique-se de que não vai demasiado depressa.

Jemným stisknutím akcelátor zrychlete a dbejte na to, abyste nejeli příliš rychle.

اضغط بلطف على المسرع لزيادة السرعة وتأكد من عدم الانطلاق بسرعة كبيرة.

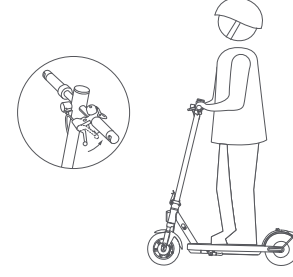

5. Slowly release the accelerator or press the brake lever to slow down.

Relâchez doucement l'accélérateur ou appuyez le levier de frein pour ralentir.

Suelte lentamente el acelerador o pise la palanca de freno para reducir la velocidad.

Для снижения скорости медленно отпустите рычаг газа или нажмите рычаг тормоза.

Laat de versneller langzaam los of druk de remhendel in om te vertragen.

Повільно відпустіть кнопку акселератора або натисніть важіль гальма, щоб зменшити швидкість.

Solte lentamente o acelerador ou prima a alavanca do travão para abrandar.

Pomalu uvolněte akcelátor nebo stiskněte brzdovou páčku, abyste zpomalili.

حرر المسرع ببطء أو اضغط على ذراع الفرامل للبطء.

⚠ Pay attention to the road conditions when riding and make sure to maintain an appropriate speed without sudden braking. Otherwise, the tires may lose grip and cause you to fall, resulting in serious injury.

Faites attention aux conditions de la route pendant la conduite et assurez-vous de maintenir une vitesse appropriée sans freiner brusquement. Sinon, les pneus peuvent perdre l'adhérence et provoquer votre chute donnant lieu à de graves blessures.

Preste atención a las condiciones de la carretera cuando conduzca y asegúrese de mantener una velocidad adecuada sin frenar bruscamente. De lo contrario, los neumáticos pueden perder adherencia y provocar una caída, con el consiguiente riesgo de lesiones graves.

Во время движения обращайтесь внимание на дорожные условия и следите за тем, чтобы поддерживать соответствующую скорость без резкого торможения. В противном случае шины могут потерять сцепление с дорогой, и вы упадете, что приведет к получению серьезной травмы.

Let tijdens het rijden op de wegomstandigheden en zorg ervoor dat u de juiste snelheid aanhoudt zonder plotseling te remmen. Anders kunnen de banden grip verliezen en ervoor zorgen dat u valt, met ernstig letsel tot gevolg.

Звертайте увагу на дорожню обстановку під час їзди та дотримуйтеся відповідної швидкості без різкого гальмування. Інакше шини можуть втратити зчеплення, що призведе до падіння та серйозних травм.

Preste atenção às condições da estrada quando conduzir e certifique-se de que mantém uma velocidade adequada sem travagens bruscas. Caso contrário, os pneus podem perder a aderência e provocar a queda, resultando em ferimentos graves.

Při jízdě věnujte pozornost stavu vozovky a dbejte na udržování přiměřené rychlosti bez prudkého brzdění. V opačném případě mohou pneumatiky ztratit přilnavost a způsobit pád s následkem vážného zranění.

انتبه لظروف الطريق عند الركوب وتأكد من الحفاظ على سرعة مناسبة دون إفرملة مفاجئة. خلاف ذلك، قد تفقد الإطارات قبضتها وتسبب لك في السقوط، مما يؤدي إلى إصابات خطيرة.

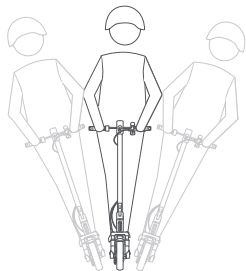

6. Tilt your body to the steering direction as you turn, and slowly turn the handlebar.

Penchez-vous dans la direction vers laquelle vous souhaitez tourner, puis tournez doucement le guidon.

Incline el cuerpo en la dirección de conducción a medida que gira y gire lentamente el manillar.

При выполнении поворотов наклоняйте корпус в нужную сторону и медленно поворачивайте руль.

Leun bij het afslaan met uw lichaam in de stuurrichting en draai langzaam aan het stuur.

Під час поворотів нахилляйте тіло в потрібному напрямку та повільно повертайте кермо.

Incline o corpo para a direção pretendida e rode lentamente o guiador.

Při zatáčení nakláníjte tělo do směru řízení a pomalu otáčejte řídítky.

قم بلمالة جسمك إلى اتجاه التوجيه عند الدوران، ثم أدر المقود ببطء.

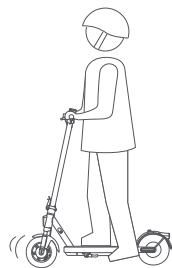

7. When the scooter slows down or stops, put one foot on the ground to get off the scooter.

Lorsque la trottinette ralentit ou s'arrête, mettez un pied au sol pour descendre de la trottinette.

Cuando el patinete eléctrico reduzca la velocidad o se detenga, ponga un pie en el suelo para bajarse del patinete eléctrico.

Когда самокат замедлит ход или остановится, поставьте одну ногу на землю, чтобы сойти с него.

Als de step afremt of stopt, zet één voet op de grond om van de step af te stappen.

Коли самокат уповільнюється або зупиняється, поставте одну ногу на землю, щоб зійти з самоката.

Quando a trotinete abranda ou para, coloque um pé no chão para sair da trotinete.

Když koloběžka zpomalí nebo zastaví, položte jednu nohu na zem, abyste z koloběžky vystoupili.

عندما يتباطأ السكوتر ويتوقف، ضع قدماً واحدة على الأرض للنزول عن السكوتر.

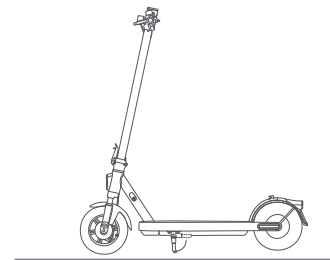

8. Put down the kickstand when parking the scooter.

Baissez la béquille lorsque vous garez la trottinette.

Baje la patilla cuando estacione el patinete eléctrico.

Опускайте подножку при парковке самоката.

Zet de standaard omlaag bij het parkeren van de step.

Опускайте підніжку, коли паркуєте самокат.

Coloque o descanso para baixo quando estacionar a trotinete.

Při parkování koloběžky položte stojan.

ضع المسند عند إيقاف السكوتر.

⚠ To avoid others using the scooter without your permission, you can lock the scooter when it is parked.

Pour éviter qu'une autre personne utilise votre trottinette sans votre autorisation, vous pouvez la verrouiller lorsqu'elle est garée.

Para evitar que otras personas usen el patinete eléctrico sin su permiso, puede bloquearlo cuando lo aparque.

Вы можете блокировать самокат во время парковки, чтобы посторонние не смогли использовать его без вашего разрешения.

Om te voorkomen dat anderen de step gebruiken zonder uw toestemming, kunt u de step vergrendelen als deze geparkeerd staat.

Щоб інші люди не використовували самокат без вашого дозволу, ви можете заблокувати його після паркування.

Para evitar que outras pessoas utilizem a trotinete sem a sua permissão, pode bloqueá-la quando estiver estacionada.

Abyste zabránili použití koloběžky jinými osobami bez vašeho svolení, můžete koloběžku při parkování zamknout.

لتفادي استخدام الآخرين للسكوتر بدون إذنك، يمكنك قفل السكوتر عند توقفها.

Lock/Unlock Your Scooter/Verrouillez/déverrouillez votre trottinette/Bloquee/Desbloquee su patinete eléctrico/Блокировка/разблокировка самоката/Uw step vergrendelen/ontgrendelen/Блокування/розблокування вашого самоката/Bloqueie/desbloqueie a sua trotinete/Zamknúti/odemknúti koloběžky/فتح قفل السكوتر بك/قفل / قفل

Tap to lock
Appuyez pour verrouiller
Pulse para bloquear
Нажмите, чтобы заблокировать
Tikken om te vergrendelen
Торкніться, щоб заблокувати
Clique para bloquear
Klepntumt zamknete
اضغط لفتح القفل

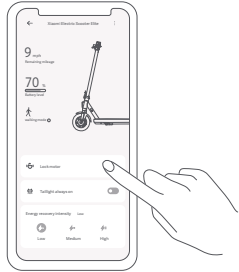

Tap to Unlock
Appuyez pour déverrouiller
Pulse para desbloquear
Нажмите, чтобы разблокировать
Tikken om te ontgrendelen
Торкніться, щоб розблокувати
Clique para desbloquear
Klepntumt odemknete
اضغط لفتح القفل

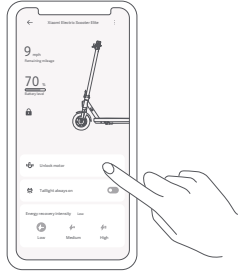

When the scooter is locked, the motor is locked and all the icons on the control panel will automatically go out except the Bluetooth icon and the lock icon. If the scooter goes beyond the Bluetooth connection range, the Bluetooth will be disconnected and its icon will go out. Lorsque la trottinette est verrouillée, le moteur l'est aussi et toutes les icônes du tableau de bord s'éteindront automatiquement, à l'exception de l'icône Bluetooth et de l'icône de verrouillage. Si la trottinette se trouve hors de portée de la connexion Bluetooth, celui-ci sera déconnecté et son icône disparaîtra.

Cuando el patinete eléctrico está bloqueado, el motor está bloqueado y todos los iconos del panel de control se apagarán automáticamente excepto el icono de Bluetooth y el icono de bloqueo. Si el patinete eléctrico sale del rango de la conexión Bluetooth, se desconectará del Bluetooth y se apagará dicho icono.

В заблокованому стані відключається двигателю самоката і гаснуть всі значки на панелі управління, крім значків Bluetooth і блокування. Якщо самокат опиниться за межами зони дії Bluetooth, то Bluetooth відключиться і відповідний значок погасне.

Als de step is vergrendeld, is ook de motor vergrendeld en alle pictogrammen op het bedieningspaneel gaan automatisch uit, behalve het Bluetooth-pictogram en het slotpictogram. Als de step niet meer in het Bluetooth-bereik is, wordt de Bluetooth-verbinding verbroken en gaat het pictogram uit.

Після блокування самоката двигун буде заблоковано, а всі значки на панелі керування, крім значка Bluetooth і значка блокування, автоматично згаснуть. Якщо самокат розташований за межами діапазону з'єднання Bluetooth, функцію Bluetooth буде відключено, а її значок згасне.

Sempre que a trotinete estiver bloqueada, o motor também fica bloqueado e todos os ícones do painel de controlo irão desligar-se automaticamente, exceto o ícone de Bluetooth e o ícone de bloqueio. Caso a trotinete ultrapasse o alcance da ligação Bluetooth, o Bluetooth será desligado bem como o respetivo ícone.

Když je koloběžka uzamčena, motor je zablokovaný a všechny ikony na ovládacím panelu automaticky zhasnou kromě ikony Bluetooth a ikony zámku. Pokud koloběžka překročí dosah připojení Bluetooth, Bluetooth se odpojí a jeho ikona zhasne.

عند قفل السكوتر، يتم قفل المحرك وستطفئ جميع الرموز على لوحة التحكم تلقائياً باستثناء رمز البلوتوث ورمز القفل. وفي حالة تحطى السكوتر نطاق اتصال البلوتوث، فسيتم فصله وستطفئ رموزه.

If the scooter is locked, the motor will be locked. When you push the scooter forward, it will have a rolling resistance accompanied by the buzzer alarm. The scooter will automatically turn off after 24 hours of being locked, and remain locked when turned on again. You need to unlock the scooter via the Xiaomi Home app. Locking the scooter will consume the scooter's power, please use this function properly.

Si la trottinette est verrouillée le moteur sera verrouillé. Lorsque vous poussez la trottinette vers l'avant, elle aura une résistance au roulement accompagnée d'une alarme sonore. La trottinette s'éteindra automatiquement après 24 heures en état de verrouillage. Elle restera verrouillée lorsqu'elle est rallumée. Vous devez déverrouiller la trottinette via l'application Xiaomi Home. Le verrouillage de la trottinette consommera l'énergie de la trottinette, veuillez donc à utiliser cette fonction à bon escient.

Si el patinete eléctrico está bloqueado, el motor también lo estará. Cuando empuje el patinete eléctrico hacia delante, tendrá una resistencia a la rodadura acompañada de la alarma sonora. El patinete eléctrico se apagará automáticamente después de 24 horas de estar bloqueado, y permanecerá bloqueado cuando se vuelva a encender. Es necesario desbloquear el patinete eléctrico a través de la aplicación Xiaomi Home. Bloquear el patinete eléctrico consumirá la energía del patinete eléctrico, por favor, utilice esta función correctamente.

Когда самокат заблокирован, двигатель также блокируется. Если толкать самокат вперед, он будет двигаться с сопротивлением, при этом будет раздаваться звуковой сигнал. Самокат автоматически выключится через 24 часа после блокировки и останется в заблокированном состоянии при повторном включении. Вам нужно будет разблокировать самокат с помощью приложения Xiaomi Home. При блокировке самоката расходуется заряд аккумулятора. Используйте эту функцию рационально.

Als de step is vergrendeld, wordt de motor vergrendeld. Wanneer u de step naar voren duwt, heeft deze een rolweerstand en klinkt er een zoemer. De step wordt automatisch uitgeschakeld na 24 uur vergrendeld te zijn en blijft vergrendeld totdat deze weer wordt ingeschakeld. U moet de step ontgrendelen via de Xiaomi Home-app. Terwijl de step is vergrendeld, verbruikt deze stroom, gebruik deze functie op de juiste wijze.

Якщо самокат заблоковано, двигун буде заблоковано. Коли ви штовхаєте самокат вперед, він відчуватиме опір коченню, що супроводжуватиметься сигналом дзигання. Самокат автоматично вимкнеться через 24 години після блокування і залишиться заблокованим при повторному включенні. Вам потрібно розблокувати самокат за допомогою програми Xiaomi Home. Блокування самоката споживає потужність самоката, тому використовуйте цю функцію належним чином.

Se a trotinete estiver bloqueada, o motor será bloqueado. Quando se empurra a trotinete para a frente, esta apresenta uma resistência ao rolamento acompanhada pelo alarme sonoro. A trotinete irá desligar automaticamente após estar bloqueada por 24 horas, e irá manter-se bloqueada quando ligada novamente. É necessário desbloquear a trotinete através da aplicação Xiaomi Home. Bloquear a trotinete irá consumir a energia da mesma. Utilize esta função de forma sensata.

Pokud je koloběžka uzamčena, motor se uzamkne. Když budete koloběžku tlačít dopředu, bude mít valivý odpor doprovázený zvukovým signálem. Koloběžka se po 24 hodinách od uzamčení automaticky vypne a po opětovném zapnutí zůstane uzamčena. Koloběžku musíte odemknout prostřednictvím aplikace Xiaomi Home. Uzamčení koloběžky bude spotřebovávat energii koloběžky, použijte prosím tuto funkci správně.

إذا كان السكوتر مقفلاً، سيتم قفل المحرك. عندما تدفع السكوتر للأمام، سيكون هناك مقاومة للدوران برفاقها إنذار الجرس. سيتوقف السكوتر عن التشغيل تلقائياً بعد 24 ساعة من إقفاله، وسيبقى مقفلاً عندما يتم تشغيله مرة أخرى. ستحتاج إلى فتح قفل السكوتر عبر تطبيق Xiaomi Home. قفل السكوتر سيستهلك من طاقة السكوتر، يرجى استخدام هذه الوظيفة بحكمة.

Fold/Unfold & Carry/Pliez/dépliez et portez/Plegar/Despliegue y transporte/Складывание/раскладывание и переноска/Inklappen/uitklappen & meenemen/Складання/розкладання та перенесення/Dobrar/desdobrar e transportar/Skládání/rozkládání a přenášení/الطي / إلقاء الطي والحمل

Folding/Pliage/Plegado/Складывание/Inklappen/Складання/Dobrar/Skládání/الطي

Quick Release Lever Lock
Verrou du levier de libération rapide
Cierre de la palanca de liberación rápida
Замок рычага фиксатора
Vergrendeling van de snelspanhendel
Замок важеля фиксатора
Bloqueio da alavanca de remoção rápida
Zámek rychloupínací páčky
قفل ذراع التحرير السريع

Quick Release Lever
Levier de libération rapide
Palanca de liberación rápida
Рычаг фиксатора
Snelspanhendel
Важель фиксатора
Alavanca de remoção rápida
Rychloupínací páčka
ذراع التحرير السريع

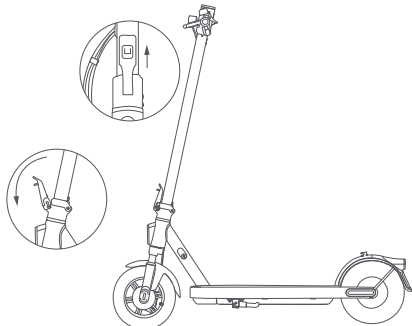

1. Make sure the scooter is turned off and not being charged before folding. Hold the stem, lift the quick release lever lock, and pull the quick release lever outward.

Assurez-vous que la trottinette est éteinte et qu'elle n'est pas en cours de charge avant de plier. Tenez la potence, soulevez le verrou du levier de libération rapide, et tirez le levier de libération rapide vers l'extérieur.

Asegúrese de que el patinete eléctrico está apagado y no se está cargando antes de plegarlo. Sujete el eje, levante el cierre de la palanca de liberación rápida y tire de ella hacia fuera.

Перед складыванием убедитесь, что самокат выключен и не заряжается. Удерживая рулевую стойку, поднимите замок рычага фиксатора и потяните рычаг фиксатора наружу.

Zorg ervoor dat de step uitgeschakeld is en niet wordt opgeladen voordat u de inklapt. Houd de stuurpen vast, til de vergrendeling van de snelspanhendel op en trek de snelspanhendel naar buiten.

Переконайтеся, що самокат вимкнений та не заряджається перед складанням. Утримуйте стійку, підніміть замок важеля фіксатора та потягніть важіль фіксатора назовні.

Certifique-se que a trottineta está desligada e que não está a ser carregada, antes de a dobrar. Segure a haste, levante o bloqueio da alavanca de remoção rápida e abra a alavanca de remoção rápida.

Před složením se ujistěte, že je koloběžka vypnutá a nenabíjí se. Pdržte představec, zvedněte zámek rychloupínací páčky a vytáhněte rychloupínací páčku směrem ven.

تأكد من أن السكوتر مطفأة وليست موصولة للشحن قبل طيها. احمّل القضيبة، وارفع قفل ذراع التحرير السريع. واسحب ذراع التحرير السريع للخارج.

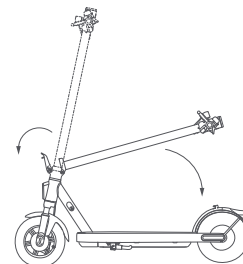

2. Lift the quick release lever lock again, and pull the quick release lever outwards to pop the bottom folding hook out. Then fold the stem.

Levez le verrou du levier de libération rapide à nouveau, et tirez le levier de libération rapide vers l'extérieur pour faire jaillir le crochet de pliage inférieur. Puis pliez la potence.

Vuelva a levantar el cierre de la palanca de liberación rápida y tire de ella hacia fuera para extraer el gancho plegable inferior. A continuación, pliegue el eje.

Снова поднимите замок рычага фиксатора и потяните рычаг фиксатора наружу, чтобы выдвинуть нижний складной крючок. Затем сложите рулевую стойку.

Til de vergrendeling van de snelspanhendel opnieuw op, en trek de snelspanhendel naar buiten om de onderste inklaphaak naar buiten te laten springen. Klap vervolgens de stuurpen in.

Знову підніміть замок важеля фіксатора та потягніть важіль фіксатора назовні, щоб витягнути нижній відкидний гачок. Потім відкиньте стійку.

Levante a alavanca de remoção rápida novamente e puxe a alavanca de remoção rápida para fora para soltar o gancho dobrável inferior. Depois dobre a haste.

Znovu zvedněte zámek rychloupínací páčky a vytáhněte rychloupínací páčku směrem ven, aby vyskočil spodní skládací hák. Poté představec sklopte.

ارفع قفل ذراع التحرير السريع مجدداً. واسحب ذراع التحرير السريع للخارج لإخراج خطاف الطي السفلي. ثم قم بطي القضيبة.

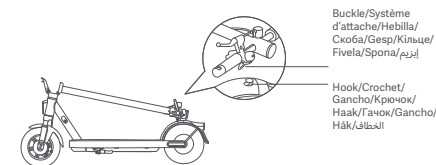

3. Align the buckle with the hook and secure them together.

Alignez le système d'attache avec le crochet et fixez-les ensemble.

Alinee la hebilla con el gancho y fjelos.

Совместите скобу с крючком и соедините их.

Klik de haak in de gesp om ze aan elkaar vast te maken.

Вирівняйте кільце відносно гачка та скріпіть їх.

Alinhe a fivela com o gancho e prenda-os juntos.

Vyrovnejte sponu s hákem a zajistěte je dohromady.

قم بمحاذاة الإبريم مع الخطاف وثبتهما معًا.

Carrying/Transport/Transporte/Переноска/Meenemen/Перенесення/Transportar/Přenášení/الحمل

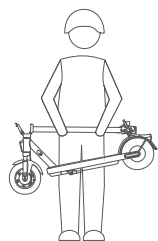
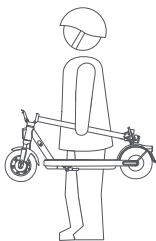

Hold the stem with either one hand or both hands to carry.

Pour le transport, tenez la potence d'une seule main ou avec les deux mains.

Sujete el eje con una mano o con ambas.

Чтобы перенести самокат, держитесь за рулевую стойку одной или обеими руками.

Houd de stuurpen met één of beide handen vast om de step te dragen.

Під час транспортування тримайте стійку однією чи обома руками.

Para transportar a trotinete, segure na haste com uma ou com as duas mãos.

Při přenášení držte představec buď jednou, nebo oběma rukama.

احمل القضييب إما بيد واحدة أو بكلتا اليدين.

Unfolding/Dépliage/Despliegue/Раскладывание/Uitklappen/Розкладання/Desdobrar/Rozložení/إلغاء الطي

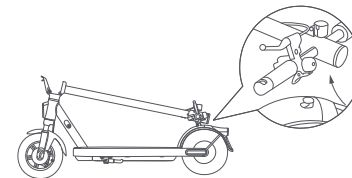

1. When unfolding the scooter, pull the buckle upwards to release it from the hook.

Lors du dépliage de la trottinette, tirez le système d'attache vers le haut pour le libérer du crochet.

Al desplegar el patinete eléctrico, tire de la hebilla hacia arriba para soltarla del gancho.

Разложите самокат, потянув скобу вверх, чтобы освободить ее от крючка.

Trek bij het uitklappen van de step de gesp naar boven om deze van de haak los te maken.

Розкладаючи самокат, потягніть скобу вгору, щоб зняти його з гачка.

Ao desdobrar a trotinete, puxe a fivela para cima para removê-la do gancho.

Při rozkládání koloběžky zatáhněte za sponu směrem nahoru, aby se uvolnila z háku.

عند فك طي السكوتر ، اسحب الإبزيم إلى الأعلى لفك من الخلف.

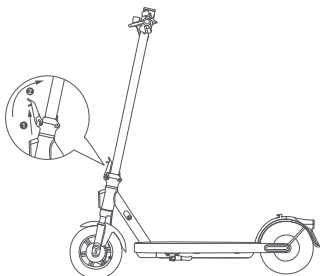

2. Hold up the stem in an upright position, and make sure the folding hook is attached to the stem. Lift the quick release lever lock as indicated by ①, and then push the quick release lever inward to the end as indicated by ②.

Soutenez la potence à une position droite et assurez-vous que le crochet de pliage est apposé à la potence. Soulevez le verrou du levier de libération rapide comme indiqué par ①, puis poussez le levier de libération rapide vers l'intérieur jusqu'à l'extrémité comme indiqué par ②.

Sujete el eje en posición vertical y asegúrese de que el gancho plegable está unido al caballete. Levante el cierre de la palanca de liberación rápida como se indica en ①, y luego empuje la palanca de liberación rápida hacia dentro hasta el final como se indica en ②.

Держите рулевую стойку в вертикальном положении и убедитесь, что складной крючок прикреплен к рулевой стойке. Поднимите замок рычага фиксатора, как указано на ① и нажмите на рычаг фиксатора, вдавив до упора, как указано на ②.

Houd de stuurpen rechtop en zorg ervoor dat de inklaphaak is bevestigd aan de stuurpen. Til de vergrendeling van de snelspanhendel op zoals aangegeven in ①, en duw de snelspanhendel vervolgens volledig naar binnen zoals aangegeven in ②.

Тримайте стійку у вертикальному положенні та переконайтеся, що відкидний гачок прикріплений до стійки. Підніміть замок важеля фіксатора, як показано ①, а потім натисніть важіль фіксатора всередину до кінця, як показано ②.

Segure a haste na posição vertical e certifique-se de que o gancho dobrável está preso à haste. Levante o bloqueio da alavanca de remoção rápida como em ① e faça pressão na alavanca de remoção rápida para dentro como em ②.

Držte představec ve vzpřímené poloze a ujistěte se, že je skládací hák připevněn k představci. Zvedněte zámek rychloupínací páčky podle označení ① a poté zatlačte rychloupínací páčku dovnitř až na konec podle označení ②.

أمسك بالقضيب في وضعية رأسية، وتأكد أن خطاف الطي متصل بالقضيب. ارفع قفل ذراع التحرير السريع كما هو مشار إليه في ①، واضغط على ذراع التحرير السريع إلى الداخل حتى النهاية كما هو مشار إليه في ②.

Inflate the Tire/Gonflage du pneu/Inflado del neumático/Накачка шин/De band oppompen/Накачування шинi/Encha o pneu/Nafouknutí pneumatiky/انفخ الإطارات

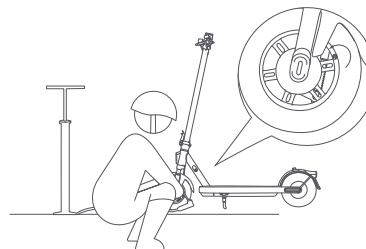

1. Remove the tire valve cap, and connect the nozzle and the valve securely together.

Retirez le capuchon de la soupape du pneu, et reliez solidement la buse à la soupape.

Retire el tapón de la válvula del neumático, y conecte de forma segura la boquilla y la válvula.

Сніміть колпачок клапана шини і щільно підс'єднайте насадку к клапану.

Verwijder het ventieldopje op de band en sluit het verlengmondstuk goed aan op het ventiel.

Зніміть ковпачок вентиля шини й щільно з'єднайте подовжувальну насадку з вентиляем.

Retire a tampa da válvula do pneu e ligue o bocal e a válvula firmemente juntos.

Sejměte krytku ventilu pneumatiky a pevně spojte trysku a ventil dohromady.

قم بإزالة غطاء صمام الإطارات، وقم بتوصيل فوهة التوصيل بالصمام بإحكام.

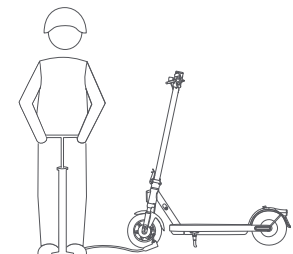

2. Inflate the tire.
Gonflage du pneu.
Infla el neumático.
Накачайте шину.
De band oppompen.
Накачування шини.
Encha o pneu.
Nafoukněte pneumatiku.
انفخ الإطارات.

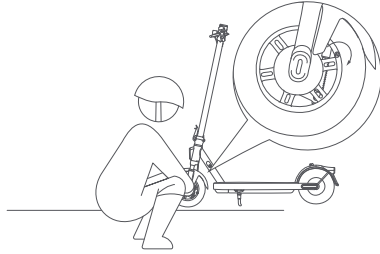

3. Tighten the tire valve cap securely after inflating the tires.
 Serrez le capuchon de la valve de pneu de manière sécurisée après avoir gonflé les pneus.
 Apriete bien el tapón de la válvula del neumático después de inflar los neumáticos.
 После подкачки надежно закрутите колпачок вентиля шины.
 Draai de ventieldop van de band stevig vast nadat u de banden hebt opgepompt.
 Надійно затягніть кришку вентиля шини після накачування шини.
 Apertar bem a tampa da válvula do pneu depois de encher os pneus.
 Po nafouknutí pneumatiky pevně utáhněte krytku ventilu pneumatiky.
 قم بشد غطاء صمام الإطار بإحكام بعد نفخ الإطارات.

Notes/Remarques/Notas/Примечания/Opmerkingen/Примітки/Notas/Poznámky/ملاحظات:

- The default tire pressure reminder frequency is once every 30 days. If the tire pressure is too low, inflate the tires in time. The recommended tire pressure is 50–55 psi.
- Removing tires is complex and should be operated by a professional, and incorrect operation could lead to instability of the scooter or other issues.
- La fréquence de rappel par défaut de la pression des pneus est d'une fois tous les 30 jours. Si la pression des pneus est trop basse, gonflez les pneus à temps. La pression recommandée des pneus est de 50 à 55 psi.
- Le retrait des pneus est complexe et devrait être effectué par un professionnel. Une utilisation incorrecte peut rendre la trottinette instable ou d'autres problèmes.
- La frecuencia predeterminada del recordatorio de presión de neumáticos es una vez cada 30 días. Si la presión de neumáticos es demasiado baja, infle los neumáticos a tiempo. La presión recomendada para los neumáticos es de 50–55 psi.
- El desmontaje de neumáticos es complejo y debe ser realizado por un profesional, y una operación incorrecta podría provocar la inestabilidad del patinete eléctrico u otros problemas.
- Частота нагадування о драленні в шинах по умовчанням — один раз в 30 днів. Если дралення в шинах злишком низьке, своєчасно накачайте шини. Рекомендуєме дралення в шинах складає 50–55 фунтов/кв. дюйм.
- Сняття шин є складним процесом, і його має виконувати професіонал, а неправильні дії можуть привести к зниженню устійності самоката или другим проблемам.
- De standaard frequentie voor de bandenspanning herinnering is één keer in de 30 dagen. Als de bandenspanning te laag is, moet u de banden op tijd oppompen. De aanbevolen bandenspanning is 50–55 psi.
- Het verwijderen van banden is ingewikkeld en moet door een professional worden uitgevoerd, en verkeerd uitvoeren kan leiden tot instabiliteit van de step of andere problemen.
- Типова частота нагадування про тиск у шинах – кожні 30 днів. Якщо тиск у шинах занадто низький, вчасно накачайте шини. Рекомендований тиск у шинах складає 50–55 фунтів на квадратний дюйм.
- Зняття шин є складним процесом, і його має виконувати професіонал, а неправильна операція може призвести до нестабільності самоката або інших проблем.
- A frequência predefinida do lembrete da pressão dos pneus é de uma vez a cada 30 dias. Se a pressão dos pneus estiver demasiado baixa, encha os pneus atempadamente. A pressão dos pneus recomendada é de 50 psi a 55 psi.
- A remoção dos pneus é complexa e deve ser efectuada por um profissional, e uma operação incorrecta pode levar à instabilidade da trotinete ou a outros problemas.
- Výchozí frekvence připomínek tlaku v pneumatikách je jednou za 30 dní. Pokud je tlak v pneumatikách příliš nízký, nahustěte pneumatiky včas. Doporučený tlak v pneumatikách je 50–55 psi.
- Demontáž pneumatik je složitá a měl by ji provádět odborník, přičemž nesprávná operace by mohla vést k nestabilitě koloběžky nebo jiným problémům.
- تکرار تذکیر ضغط الإطار الافتراضي هو مرة كل 30 يوماً. إذا كانت ضغط الإطار منخفضاً، قم بنفخ الإطار في الوقت المناسب. ضغط الإطار الموصى به هو 50–55 رطلًا لكل بوصة مربعة.
- إزالة الإطارات أمر معقد ويجب أن تتم بواسطة متخصص، ويمكن أن يؤدي التشغيل غير الصحيح إلى عدم استقرار السكوتر أو مشاكل أخرى.

Adjust the Mechanical Brake/Ajustement du frein mécanique/Ajuste del freno mecánico/
Регулировка тормозного механизма/De mechanische rem afstellen/Регулювання механічного
гальма/Ajustar o travão mecânico/Seřízení mechanické brzdy/اضبط الفرامل الميكانيكية

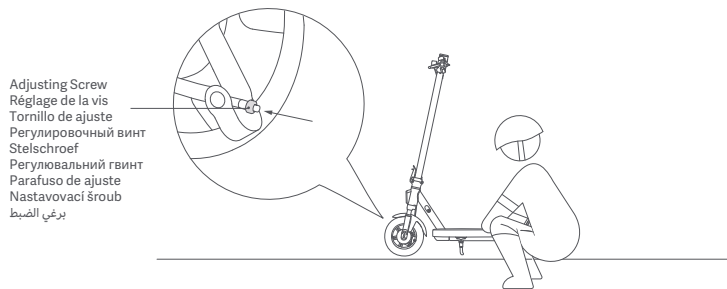

Before adjustment, make sure the scooter is powered off and not charging.

When the brake is too tight, use the tool to turn the nut on the screw rod counterclockwise, so as to slightly shorten the brake cable's exposed bottom part. When the brake is too loose, use the tool to turn the nut on the screw rod clockwise, so as to slightly lengthen the brake cable's exposed bottom part.

Avant tout réglage, assurez-vous que la trottinette est éteinte et qu'elle n'est pas en charge.

Lorsque le frein est trop serré, à l'aide de l'outil, tournez l'écrou sur la tige filetée dans le sens inverse des aiguilles d'une montre pour raccourcir légèrement la partie inférieure exposée du câble de frein. Lorsque le frein est trop lâche, à l'aide de l'outil, tournez l'écrou sur la tige filetée dans le sens des aiguilles d'une montre pour allonger légèrement la partie inférieure exposée du câble de frein.

Antes de realizar ajustes, asegúrese de que el patinete eléctrico está apagado y que no está en carga.

Si el freno está demasiado apretado, utilice la herramienta para girar la tuerca del tornillo roscado en sentido antihorario, para acortar ligeramente la parte inferior expuesta del cable de freno. Si el freno está demasiado flojo, utilice la herramienta para girar la tuerca del tornillo roscado en sentido horario, de modo que se alargue ligeramente la parte inferior expuesta del cable de freno.

Перед регулировкой убедитесь, что питание самоката отключено и он не находится на зарядке.

Если тормоз затянут слишком сильно, при помощи инструмента поверните гайку на стержне винта против часовой стрелки, чтобы немного укоротить открытую нижнюю часть тормозного троса. Если тормоз затянут слишком слабо, при помощи инструмента поверните гайку на стержне винта по часовой стрелке, чтобы немного удлинить открытую нижнюю часть тормозного троса.

Voordat u de step afstelt, moet u ervoor zorgen dat deze is uitgeschakeld en niet aan het opladen is.

Wanneer de rem te strak is aangehaald, gebruikt u het gereedschap om de moer op de schroefstang linksom te draaien, zodat het blootgelegde onderste gedeelte van de remkabel enigszins wordt ingekort. Wanneer de rem niet strak genoeg is aangehaald, gebruikt u het gereedschap om de moer op de schroefstang rechtsom te draaien, zodat het blootgelegde onderste gedeelte van de remkabel enigszins wordt verlengd.

Перед регулюванням переконайтеся, що самокат вимкнений і не заряджається.

Якщо гальмо працює занадто туго, скористайтесь інструментом і поверніть гвинт на різьбовому стрижні проти годинникової стрілки, щоб відрегулювати гальмівний трос, трохи вкоротивши його видиму нижню частину. Якщо гальмо працює занадто слабо, поверніть гвинт на різьбовому стрижні за годинниковою стрілкою, щоб відрегулювати гальмівний трос, трохи подовживши його видиму нижню частину.

Antes de ajustar, certifique-se de que a trotinete está desligada e não está a carregar.

Sempre que o travão estiver demasiado apertado, utilize a ferramenta para rodar a porca da haste roscada no sentido contrário ao dos ponteiros do relógio, de modo a reduzir ligeiramente a parte inferior exposta do cabo do travão. Sempre que o travão estiver demasiado solto, utilize a ferramenta para rodar a porca da haste roscada no sentido dos ponteiros do relógio, de modo a aumentar ligeiramente a parte inferior exposta do cabo do travão.

Před seřízením se ujistěte, že je koloběžka vypnutá a nenabíjí se.

Pokud je brzda příliš utážená, otočte pomocí nástroje maticí na šroubové tyči proti směru hodinových ručiček, abyste mírně zkrátili odkrytou spodní část brzdového lanka. Pokud je brzda příliš volná, otočte nástrojem maticí na šroubové tyči ve směru hodinových ručiček, abyste mírně prodloužili odkrytou spodní část brzdového lanka.

قبل الضبط، تأكد من إيقاف تشغيل السكوتر وعدم الشحن.

عندما تكون الفرامل شديدة جدًا، استخدم الأداة للضغط على قضيب البرغي عكس عقارب الساعة، لتقصير الجزء السفلي المكشوف من كابل الفرامل قليلاً. عندما تكون الفرامل مفكوكة جدًا، استخدم الأداة للضغط على قضيب البرغي مع عقارب الساعة، لإطالة الجزء السفلي المكشوف من كابل الفرامل قليلاً.

Disclaimer/Avis de non-responsabilité/Descargo de responsabilidades/Ograniczenie odpowiedzialności/Disclaimer/Відмова від відповідальності/Isenção de responsabilidade/Penafian/Vyloučení odpovědnosti/إخلاء المسؤولية

The user materials are published by Xiaomi or its local affiliated company. Improvements and changes to the materials necessitated by typographical errors, inaccuracies of current information, or improvements to programs and/or equipment, may be made by Xiaomi at any time and without notice. Such changes will, however, be incorporated into new online editions of the user materials (please see details at www.mi.com/global/service/userguide). All illustrations are for illustration purposes only and may not accurately depict the actual device.

Ce manuel d'utilisation est publié par Xiaomi ou sa filiale locale. Xiaomi se réserve le droit d'améliorer et de modifier à tout moment sans préavis ce manuel en raison d'erreurs typographiques, d'informations actuelles imprécises ou d'améliorations des programmes et/ou des équipements. Ces modifications seront toutefois intégrées aux nouvelles éditions en ligne de ce document (consultez les détails sur la page Internet www.mi.com/global/service/userguide). Toutes les images sont utilisées à des fins d'illustration uniquement et peuvent ne pas représenter de manière précise l'appareil concerné.

Los materiales del usuario son publicados por Xiaomi o su empresa local afiliada. Xiaomi puede realizar mejoras y cambios en los materiales en cualquier momento y sin previo aviso, debido a errores tipográficos, inexactitudes de la información actual o mejoras en los programas y/o equipos. No obstante, dichos cambios se incorporarán en las nuevas ediciones en línea de los materiales para el usuario (consulte los detalles en www.mi.com/global/service/userguide). Todas las ilustraciones son solo para fines ilustrativos y es posible que no representen con precisión el dispositivo real.

Этот документ для пользователей опубликован компанией Xiaomi или ее местной аффилированной компанией. Компания Xiaomi в любой момент и без предварительного уведомления может вносить в документацию для пользователей исправления и изменения в связи с типографическими ошибками, неточностями текущих сведений или улучшениями программ и (или) оборудования. Однако такие изменения будут включены в новые редакции онлайн-версии документации для пользователей (подробности см. на веб-сайте www.mi.com/global/service/userguide). Все изображения добавлены лишь в качестве иллюстративного материала и могут отличаться от фактического устройства.

Het gebruikersmateriaal wordt uitgegeven door Xiaomi of de lokale dochteronderneming hiervan. Verbeteringen en wijzigingen aan de materialen die nodig zijn vanwege typografische fouten, onnauwkeurigheden in de huidige informatie, of verbeteringen aan programma's en/of apparatuur, kunnen op elk moment en zonder voorafgaande kennisgeving door Xiaomi worden aangebracht. Dergelijke wijzigingen worden echter opgenomen in nieuwe onlineversies van het gebruikersmateriaal (meer informatie op www.mi.com/global/service/userguide). Alle afbeeldingen zijn alleen voor illustratieve doeleinden en geven mogelijk niet het daadwerkelijke apparaat weer.

Ці матеріали для користувача опубліковані компанією Xiaomi або її місцевою афілійованою компанією. Покращення й зміни, внесені в ці матеріали, обумовлені типографськими помилками, неточностями поточної інформації або поліпшенням програм і/або обладнання та можуть вноситися компанією Xiaomi в будь-який час без повідомлення. Але такі зміни будуть включено лише в нові онлайнівні редакції матеріалів для користувача (докладнішу інформацію наведено за адресою www.mi.com/global/service/userguide). Всі ілюстрації надаються лише для довідки, фактичний пристрій може дещо відрізнятись від зображення.

Estes materiais do utilizador foram publicados pela Xiaomi ou pela sua filial local. A Xiaomi poderá, a qualquer momento e sem aviso prévio, realizar melhorias e alterações aos materiais necessários devido a erros tipográficos, imprecisões sobre informações atuais, bem como melhorias a programas e/ou equipamentos. No entanto, estas alterações serão incorporadas em novas edições online dos materiais do utilizador (veja mais detalhes em www.mi.com/global/service/userguide). Todas as imagens servem meramente para efeitos de ilustração, podendo não ser uma representação exata do dispositivo real.

Enquanto cliente da Xiaomi, beneficia de mais garantias ao abrigo de determinadas condições. A Xiaomi oferece vantagens específicas sobre a garantia do cliente que são um complemento a, não um substituto de, quaisquer garantias legais fornecidas pela legislação nacional do cliente. Os termos e as condições relacionadas com garantias legais são fornecidas pela respetiva legislação local. Para mais informações sobre as vantagens da garantia do cliente, consulte o site oficial da Xiaomi <https://www.mi.com/global/support/warranty>. Salvo se proibido pela legislação ou de outra forma prometido pela Xiaomi, os serviços de pós-venda deverão ser limitados ao país ou região da compra original. Em conformidade com a garantia do cliente, dentro do permitido por lei, a Xiaomi irá, a seu próprio critério, reparar, substituir ou reembolsar o produto. A garantia não cobre a utilização e o desgaste normal, situações de força maior ou de abuso ou danos provocados por negligência ou por culpa do utilizador. A pessoa de contacto para os serviços pós-venda pode ser qualquer pessoa na rede de serviços autorizados da Xiaomi, distribuidores autorizados da Xiaomi ou o vendedor final que lhe vendeu os produtos. Em caso de dúvida, contacte a pessoa de contacto identificada pela Xiaomi.

As presentes garantias não se aplicam em Hong Kong e Taiwan.

Os produtos que não foram devidamente importados e/ou não foram devidamente fabricados pela Xiaomi e/ou não foram devidamente adquiridos à Xiaomi ou a um vendedor oficial da Xiaomi, não se encontram cobertos pelas presentes garantias. Conforme aplicável por lei, pode beneficiar das garantias do retalhista não oficial que lhe vendeu o produto. Nesse caso, a Xiaomi recomenda que entre em contacto com o retalhista a quem comprou o Produto.

Jako uživatel produktů Xiaomi máte za určitých podmínek nárok na dodatečné záruky. Společnost Xiaomi nabízí specifické spotřebitelské záruky v rámci výhod poskytovaných jako doplněk k zákonným zárukám poskytovaným na základě zákona o ochraně spotřebitelů platného ve vaší zemi, nikoli namísto těchto záruk. Doba platnosti a podmínky týkající se zákonných záruk jsou uvedeny v příslušných místních zákonech. Další informace o výhodách spotřebitelských záruk naleznete na oficiálních webových stránkách společnosti Xiaomi <https://www.mi.com/global/support/warranty>. S výjimkou případů, kdy to zakazují zákony nebo jinak přislíbila společnost Xiaomi, jsou popředejní služby omezeny na zemi nebo region původního nákupu. V rámci spotřebitelské záruky a v maximálním rozsahu povoleném zákonem společnost Xiaomi dle svého uvážení opraví nebo vymění váš produkt, případně vám vrátí zpět částku, která za něj byla zaplacená. Na běžnou míru opotřebení, zásah vyšší síly, zneužití nebo poškození způsobené nedbalostí nebo chybou uživatele se záruka nevztahuje. Kontaktní osobou pro popředejní servis může být jakákoliv osoba v autorizované servisní síti společnosti Xiaomi, autorizovaní distributoři společnosti Xiaomi nebo konečný prodejce, který vám produkty prodal. V případě pochybnosti kontaktujte příslušnou osobu, kterou společnost Xiaomi určila.

Současné záruky se nevztahují na Hongkong a Tchaj-wan.

Na výrobky, které nebyly řádně dovezeny a/nebo nebyly řádně vyrobeny společností Xiaomi a/nebo nebyly řádně pořízeny od společnosti Xiaomi nebo oficiálního prodejce produktů Xiaomi, se stávající záruky nevztahují. Na základě platných zákonů můžete získat záruku od neoficiálního prodejce, který produkt prodal. Společnost Xiaomi vás proto vyzývá, abyste kontaktovali prodejce, od kterého jste výrobek zakoupili.

بصفتك مستهلكًا لدى Xiaomi ، يمكنك الاستفادة من الضمانات الإضافية بموجب شروط معينة. تقدم Xiaomi مزايا ضمان استهلاكية محددة بالإضافة إلى، وليس بدلاً من، أي ضمانات قانونية ينص عليها قانون المستهلك الوطني. يتم توفير المدة والشروط المتعلقة بالضمانات القانونية بموجب القوانين المحلية المعنية. لمزيد من المعلومات حول مزايا الضمان الاستهلاكي، يرجى الرجوع إلى موقع Xiaomi الرسمي <https://www.mi.com/global/support/warranty>. باستثناء ما تحظره القوانين أو ما تعهدت به Xiaomi، تقتصر خدمات ما بعد البيع على بلد أو منطقة الشراء الأصلي. بموجب الضمان الاستهلاكي، وإلى أقصى حد يسمح به القانون، حسب تقديرها، بإصلاح منتج أو استبداله أو إرجاعه. لا يشمل الضمان التلف أو التمرق العادي أو القوة القاهرة أو سوء الاستخدام أو التلف الناتج عن إهمال المستخدم أو خطأ. يمكن أن يكون الشخص المسؤول عن خدمة ما بعد البيع أي شخص في شبكة الخدمات المعتمدة لشركة Xiaomi أو الموزعين المعتمدين لشركة Xiaomi أو البائع النهائي الذي قام ببيع المنتجات لك. إذا كنت في شك، فيرجى الاتصال بالشخص المعني، حيث قد تحدده Xiaomi.

لا تنطبق الضمانات الحالية في هونغ كونغ وتايوان.

لا تشمل الضمانات الحالية المنتجات التي لم تستور و / أو لم يتم تصنيعها على النحو المطلوب من قبل شركة Xiaomi و / أو لم يتم الحصول عليها من شركة Xiaomi أو بائع رسمي تابع لها. وفقًا للقانون المعمول به، قد تستفيد من ضمانات بائع التجزئة غير الرسمي الذي باع المنتج. لذلك، نناشدك شركة Xiaomi بالاتصال ببائع التجزئة الذي اشتريته منه المنتج.

Uživatelské materiály vydává společnost Xiaomi nebo její místní přidružená společnost. Vylepšení a změny materiálů, které si vyžádají tiskové chyby, nepřesnosti aktuálních informací nebo vylepšení programů a/nebo vybavení, může společnost Xiaomi provádět kdykoli a bez předchozího upozornění. Takové změny však budou zapracovány do nových online vydání uživatelských materiálů (podrobnosti naleznete na www.mi.com/global/service/userguide). Všechny obrázky jsou pouze ilustrační a nemusí přesně zobrazovat skutečné zařízení.

يتم نشر مواد المستخدم هذه من قبل شركة Xiaomi أو الشركة المحلية التابعة لها. يمكن أن تقوم شركة Xiaomi في أي وقت ودون سابق إنذار بتحسينات وتغييرات على المواد التي تقتضيها الأخطاء المطبعية أو عدم دقة المعلومات الحالية أو تحسينات على البرامج و/أو المعدات. ومع ذلك، سيتم دمج هذه التغييرات في الإصدارات الجديدة عبر الإنترنت من مواد المستخدم (يرجى الاطلاع على التفاصيل من خلال www.mi.com/global/service/userguide). جميع الرسوم التوضيحية هي لأغراض التوضيح فقط وقد لا تصف الجهاز الفعلي على نحو دقيق.

Illustrations of product, accessories, and user interface in the user manual are for reference purposes only. Actual product and functions may vary due to product enhancements.

For further information, please go to www.mi.com

Manufacturer: Xiaomi Communications Co., Ltd.

Address: #019, 9th Floor, Building 6, 33 Xi'erqi Middle Road, Haidian District, Beijing, 100085, China

Made in China

Les illustrations du produit, les accessoires et l'interface utilisateur présents dans le manuel d'utilisation sont uniquement fournis à titre indicatif. Le produit actuel et les fonctions effectives peuvent varier en raison des améliorations apportées au produit.

Pour plus d'informations, rendez-vous sur www.mi.com

Fabricant: Xiaomi Communications Co., Ltd.

Adresse: #019, 9th Floor, Building 6, 33 Xi'erqi Middle Road, Haidian District, Beijing, 100085, China

Fabriqué en Chine

Las ilustraciones del producto, los accesorios y la interfaz de usuario del manual de usuario son solo para fines de referencia. El producto y las funciones actuales pueden variar debido a mejoras del producto.

Para obtener más información, visite www.mi.com

Fabricante: Xiaomi Communications Co., Ltd.

Dirección: #019, 9th Floor, Building 6, 33 Xi'erqi Middle Road, Haidian District, Beijing, 100085, China

Fabricado en China

Иллюстрации изделия, комплектующих и пользовательского интерфейса в руководстве пользователя представлены исключительно в ознакомительных целях. Фактические характеристики прибора и его функции могут отличаться в связи с улучшениями продукта.

Чтобы получить дополнительную информацию, посетите сайт www.mi.com

Производитель: Xiaomi Communications Co., Ltd.

Адрес: #019, 9th Floor, Building 6, 33 Xi'erqi Middle Road, Haidian District, Beijing, 100085, China

Сделано в Китае

Afbeeldingen van het product, accessoires en UI in de gebruikershandleiding zijn alleen ter referentie. Het daadwerkelijke product en de functionaliteit kunnen variëren door productverbeteringen.

Ga voor meer informatie naar www.mi.com

Fabrikant: Xiaomi Communications Co., Ltd.

Adres: #019, 9th Floor, Building 6, 33 Xi'erqi Middle Road, Haidian District, Beijing, 100085, China

Gemaakt in China

Илюстрації виробу, приладдя та користувацького інтерфейсу, наведені в цьому посібнику користувача, призначено виключно для довідки. Фактичний виріб і його функції можуть відрізнятися через подальше вдосконалення.

Щоб дізнатися більше, відвідайте сайт www.mi.com

Виробник: Сяоми Коммунікейшнс Ко., Лтд.

Адреса: #019, 9th Floor, Бiлдiнг 6, 33 Сiерцi Мiддл Роад, Хайдиан Дiстрiкт, Пекин, 100085, Китай

Виготовлено в Китаї

As ilustrações do produto, os acessórios e a interface de utilizador no manual do utilizador são apenas para referência. O verdadeiro produto e respetivas funções podem variar consoante os melhoramentos.

Para mais informações, consulte o site www.mi.com

Fabricante: Xiaomi Communications Co., Ltd.

Morada: #019, 9th Floor, Building 6, 33 Xi'erqi Middle Road, Haidian District, Beijing, 100085, China

Fabricado na China

Poznámká: Ilustrace výrobku, příslušenství a uživatelského rozhraní v uživatelské příručce slouží pouze k referenčním účelům. Skutečný výrobek a jeho funkce se mohou díky vylepšením výrobku lišit.

Další informace naleznete na webových stránkách www.mi.com

Výrobce: Xiaomi Communications Co., Ltd.

Adresa: #019, 9th Floor, Building 6, 33 Xi'erqi Middle Road, Haidian District, Beijing, 100085, China

Vyrobeno v Číně

الرسوم التوضيحية للمنتج والملحقات وواجهة المستخدم في دليل المستخدم يتم توفيرها كمرجع فقط. وقد يختلف المنتج والوظائف الفعلية بسبب إدخال تحسينات على المنتج.

www.mi.com

المزيد من المعلومات، الرجاء الانتقال إلى موقع

Xiaomi Communications Co., Ltd.

العنوان: #019, 9th Floor, Building 6, 33 Xi'erqi Middle Road, Haidian District, Beijing, 100085, China

صنع في الصين

Original instructions
www.mi.com/service



Original instructions
www.mi.com/service
B.01.003.0544

