

## **Xiaomi** Electric Scooter 5 User Manual

Manuel d'utilisation de Xiaomi Electric Scooter 5

Manual de usuario de Xiaomi Electric Scooter 5

Руководство пользователя электросамоката  
Xiaomi Electric Scooter 5

دليل مستخدم السكوتر الكهربائي 5 من Xiaomi

Xiaomi Elektrische Step 5 Gebruikershandleiding

Посібник користувача для Електричного самоката  
Xiaomi Electric Scooter 5

Manual do utilizador da Trotinete eléctrica Xiaomi 5

Elektrokoloběžka Xiaomi 5 Uživatelská příručka

Korisnički priručnik za Xiaomi električni trotinet 5

Xiaomi električni romobil 5 Korisnički priručnik

Xiaomi 5 elektromos roller Használati útmutató

Ηλεκτρικό πατίνι Xiaomi 5 εγχειρίδιο χρήστη

Trotinetă electrică Xiaomi 5 Manual de utilizare

Xiaomi Elektroroller 5 Originalbetriebsanleitung



- EN Read this manual carefully before use, and retain it for future reference.
- FR **IMPORTANT** : À lire attentivement et à conserver pour consultation ultérieure.
- ES Lea detenidamente este manual antes de usar el producto y consérvelo para futuras consultas.
- RU Перед использованием внимательно прочтите это руководство. Сохраните его — оно может понадобиться вам в дальнейшем.
- AR اقرأ هذا الدليل بعناية قبل الاستخدام واحتفظ به للرجوع إليه مستقبلاً.
- NL Lees vóór gebruik deze handleiding zorgvuldig door en bewaar deze om later te kunnen raadplegen.
- UA Уважно прочитайте цю інструкцію й збережіть її для подальшого використання.
- PT Leia este manual com atenção antes de utilizar o produto e guarde-o para referência futura.
- CS Před použitím výrobku si pečlivě přečtěte tuto příručku a uschovejte ji pro budoucí potřebu.
- SR Pažljivo pročitajte ovo uputstvo pre upotrebe i sačuvajte ga ako vam ubuduće pot treba.
- HR Pažljivo pročitajte ovaj priručnik prije uporabe i zadržite ga za buduću referencu.
- HU Kérjük, a használat előtt figyelmesen olvassa el ezt a használati útmutatót, és őrizze meg, mert a későbbiekben még szüksége lehet rá.
- EL Διαβάστε προσεκτικά το εγχειρίδιο πριν από τη χρήση και φυλάξτε το για μελλοντική αναφορά.
- RO Citiți cu atenție acest manual înainte de utilizare și păstrați-l pentru referințe ulterioare.
- DE Lesen Sie diese Betriebsanleitung vor der Verwendung sorgfältig durch und bewahren Sie es auf, um zukünftig die Informationen nachlesen zu können.

**Safety Reminder/Rappel des règles de sécurité/Recordatorio de seguridad/Рекомендации по технике безопасности/تذير السلامة/Veilighheidsinstructies/Нагадування про техніку безпеки/Aviso de segurança/Bezpečnostní přípomenuť/Sigurnosna napomena/Sigurnosni podsjetnik/Biztonsági emlékeztető/Υπερθύμηση ασφαλείας/Memento de siguranță/Sicherheitshinweis**

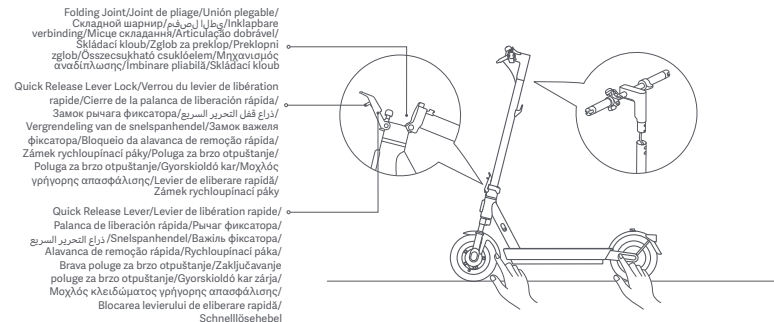

- EN Watch out for hand crush and pinch points hazards in the following positions during use:
- Between the handlebar and the stem when installing the handlebar.
  - Openings on the wheels.
  - Between the front mudguard and the deck.
  - Between the quick release lever and the quick release lever lock, and between the folding joint and the stem when folding or unfolding.
  - Between the mudguards and the wheels.
- FR Faites attention aux risques que posent les points d'écrasement et de pincement de doigt dans les positions suivantes pendant l'utilisation :
- Entre le guidon et la potence lors de l'installation du guidon.
  - Ouvertures sur les roues.
  - Entre le garde-boue avant et le pont.
  - Entre le levier de libération rapide et le verrou du levier de libération rapide, et entre le joint de pliage et la potence lors du pliage ou du dépliage.
  - Entre les garde-boue et les roues.
- ES Durante el uso, tenga cuidado con los riesgos de aplastamiento de las manos y puntos de pinzamiento en las siguientes posiciones:
- Entre el manillar y el vástago al instalar el manillar.
  - Aberturas en las ruedas.
  - Entre el guardabarros frontal y la plataforma.
  - Entre la palanca de liberación rápida y el bloqueo de la palanca de liberación rápida, y entre la unión plegable y el vástago al plegar o desplegar.
  - Entre los guardabarros y las ruedas.

RU Во время использования обратите внимание на риск защемления рук в следующих местах:

- Между рулем и рулевой стойкой во время установки руля.
- Отверстия в колесах.
- Между передним брызговиком и платформой.
- Между фиксатором быстроразъемного механизма и замком фиксатора быстроразъемного механизма, а также между складным шарниром и рулевой стойкой при складывании или раскладывании.
- Между брызговиками и колесами.

AR

انتبه إلى مخاطر إصابة اليد بالسحق ونقاط الضغط في الأماكن التالية أثناء الاستخدام:  
· بين المقود والساق عند تثبيت المقود.  
· الفتحات الموجودة على العجلات.  
· بين وافي الطين الامامي والقاعدة.  
· بين ذراع التحرير السريع وقفل ذراع التحرير السريع وبين مفصل الطي والساق عند الطي أو الفتح.  
· بين وافيات الطين والعجلات.

NL Let op het gevaar van beknelling en knelpunten in de volgende posities tijdens het gebruik:

- Tussen het stuur en de stuurpen bij het monteren van het stuur.
- Openingen op de wielen.
- Tussen het voorspatbord en het plateau.
- Tussen de snelspanhendel en de vergrendeling van de snelspanhendel, en tussen de inklapbare verbinding en de stuurpen bij het in- of uitklappen.
- Tussen de spatborden en de wielen.

UA Слідкуйте за небезпечкою розчавлення та защемлення рук у таких положеннях під час використання:

- Між кермом і виносом під час встановлення керма.
- Отвори на колесах.
- Між переднім бризковиком і палубою.
- Між важелем швидкого вивільнення та фіксатором важеля швидкого вивільнення, а також між місцем складання і штоком під час складання чи розкладання.
- Між бризковиками і колесами.

PT Atenção aos perigos de entalamento ou esmagamento das mãos nas seguintes posições durante a utilização:

- Entre o guiador e o eixo ao instalar o guiador.
- Aberturas nas rodas.
- Entre o guarda-lamas dianteiro e a Plataforma.
- Entre a alavanca de desbloqueio rápido e o bloqueio da alavanca de desbloqueio rápido, e entre a articulação dobrável e o eixo ao dobrar ou desdobrar.
- Entre os guarda-lamas e as rodas.

CS Při používání dávejte pozor na nebezpečí sevření rukou a skřípnutí v následujících místech:

- Mezi řídítky a tyčí při montáži řídítek.
- Otvory na kolech.
- Mezi předním blatníkem a palubní deskou.
- Mezi rychloupínací pákou a zámkem rychloupínací páky a mezi skládacím kloubem a tyčí při skládání nebo rozkládání
- Mezi blatníky a koly.

SR Obratite pažnju na opasnosti od prignječenja i uklještenja na sledećim mestima tokom upotrebe:

- Između upravljača i cevi prilikom montaže upravljača.
- Otvori na točkovima.
- Između prednjeg blatobrana i platforme.
- Između poluge za brzo otpuštanje i brave poluge za brzo otpuštanje i između zgloba za preklap i cevi pri sklapanju i rasklapanju.
- Između blatobrana i točkova.

HR Priprezite na opasnost od prignječenja ruke i uklještenja u sljedećim položajima za vrijeme uporabe:

- Između upravljača i vretena pri postavljanju upravljača.
- Otvori na kotačima.
- Između prednjeg blatobrana i platforme.
- Između poluge za brzo otpuštanje i zaključavanje poluge za brzo otpuštanje te između preklapnog zgloba i vretena kod sklapanja ili rasklapanja.
- Između blatobrana i kotača.

HU

Ügyeljen rá, hogy használat közben fennáll a kéz összezúzóódásának és a becsípődési pontok kockázata az alábbi pozíciókban:

- A kormányrúd és a kormányzár között a kormányrúd beszerelésekor.
- A kerekeken lévő nyílásoknál.
- Az első sárvédő és a taposólemez között.
- A gyorskioldó kar és a gyorskioldó kar zárja között, valamint az összecusukható csukóelem és a kormányzár között, összecusukáskor és szétnyitáskor.
- A sárvédők és a kerekek között.

EL

Προσέξτε τους κινδύνους από σύνθλιψη χεριών και σημεία παγίδευσης στις ακόλουθες θέσεις κατά τη χρήση:

- Μεταξύ του τιμονιού και του λαμπού όταν εγκαθιστάτε το τιμόνι.
- Ανοίγματα στους τροχούς.
- Μεταξύ του μπροστινού λασπωτήρα και της βάσης.
- Μεταξύ του μοχλού γρήγορης απασφάλισης και της κλειδαριάς μοχλού γρήγορης απασφάλισης, καθώς και μεταξύ του μηχανισμού αναδίπλωσης και του λαμπού όταν διπλώνετε ή ξεδιπλώνετε.
- Μεταξύ των λασπωτήρων και των τροχών.

RO

Aveți grijă la pericolele de zdrobire a mâinii și puncte de prindere în următoarele poziții în timpul utilizării:

- Între ghidon și tijă la instalarea ghidonului.
- Deschideri pe roți.
- Între apărătoarea de noroi față și punte.
- Între levierul de eliberare rapidă și blocarea levierului de eliberare rapidă și între îmbinarea pliabilă și tijă la pliere sau desfăcere.
- Între apărătoare de noroi și roți.

DE

Achten Sie bei der Verwendung auf Quetsch- und Einklemmgefahren an den folgenden Stellen:

- Zwischen dem Lenker und dem Vorbau, wenn der Lenker installiert wird.
- Öffnungen an den Rädern.
- Zwischen dem vorderen Radspritzschutzblech und dem Trittbrett.
- Zwischen dem Schnellspannerhebel und dem Schnellspannerverriegelungshebel und zwischen der Klapperverbindung und dem Vorbau, wenn Sie das Fahrrad zusammenklappen oder aufklappen.
- Zwischen den Radspritzschutzblechen und den Rädern.



- EN Always steer clear of obstacles.  
 FR Évitez systématiquement les obstacles.  
 ES Manténgase siempre alejado de posibles obstáculos.  
 RU Всегда объезжайте различные препятствия на дороге.  
 AR احرص دائما على الابتعاد عن العقبات.  
 NL Vermijd obstakels.  
 UA Завжди об'їжджайте перешкоди.  
 PT Mantenha a distância de obstáculos.  
 CS Vždy se vyhýbejte překážkám.  
 SR Uvek se držite podalje od prepreka.  
 HR Uvijek se klonite prepreka.  
 HU Mindig kerülje ki az akadályokat.  
 EL Πάντα να αποφεύγετε τα εμπόδια.  
 RO Evitați întotdeauna obstacolele.  
 DE Halten Sie stets Abstand zu Hindernissen.



- EN Avoid hitting your head on door frames, elevators, and other overhead obstacles.  
 FR Attention à ne pas vous cogner la tête contre les encadrements de portes, les ascenseurs et autres obstacles en hauteur.  
 ES Tenga cuidado de no golpearse la cabeza con los marcos de las puertas, ascensores y otros obstáculos elevados.  
 RU Будьте осторожны, чтобы не удариться головой о дверную коробку в помещении, лифте или о другие объекты.  
 AR تجنب ارتطام رأسك بإطارات الأبواب والمصاعد والعوائق الأخرى.  
 NL Kijk uit dat u uw hoofd niet stoot aan deurkozijnen, liften en andere obstakels boven uw hoofd.  
 UA Будьте обережні, щоб не вдаритися головою об одвірок у приміщенні чи ліфті, а також об інші предмети над головою.  
 PT Evite bater com a cabeça em umbrais de portas, elevadores e outros obstáculos suspensos.  
 CS Vyvarujte se nárazů hlavou do rámu dveří, výtahů a jiných překážek nad hlavou.  
 SR Vodite računa da ne udarite glavom o okvire vrata, liftove i druge viseće prepreke.  
 HR Izbjegavajte udaranje glavom o okvire vrata, dizala i druge prepreke iznad glave.  
 HU Ügyeljen rá, hogy ne verje be a fejét ajtókeretekbe, liftekbe és egyéb fej feletti akadályokba.  
 EL Αποφύγετε να χτυπάτε το κεφάλι σας σε κουφώματα θυρών, ανεκκυστήρες και άλλα υπερυψωμένα εμπόδια.  
 RO Evitați să vă loviți cu capul de tururile ușilor, lifturilor și alte obstacole aeriene.  
 DE Achten Sie darauf, sich nicht den Kopf an Türrahmen, Aufzügen und anderen Hindernissen über ihrem Kopf zu stoßen.

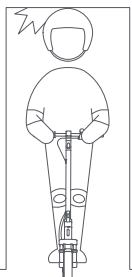

Watch out for Safety Risk/Attention aux risques pour la sécurité/Tenga en cuenta los riesgos de seguridad/Избегайте опасных ситуаций/احتس من مخاطر السلامة/Neem veiligheidsrisico's in acht/Уникайте небезпечних ситуацій/Tenha em atenção os riscos de segurança/Pozor na bezpečnostní rizika/Budite vesni bezbednosnog rizika/Prizajte na sigurnosni rizik/Ügyeljen a biztonság kockázatokra/Προσέξτε για τον κίνδυνο ασφάλειας/Atenție la riscurile de siguranță/Achten Sie auf Sicherheitsrisiken

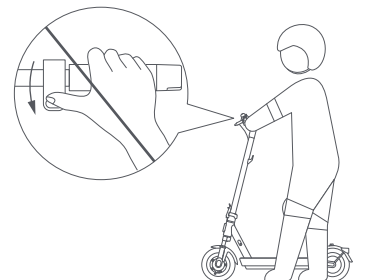

- EN Do not press the accelerator when you are walking alongside the scooter.  
 FR N'appuyez pas sur l'accélérateur lorsque vous marchez à côté de la trottinette.  
 ES No presione el acelerador cuando camine al lado del patinete.  
 RU Во время прогулки с самокатом не нажимайте на рычаг газа.  
 AR لا تضغط على المسرع أثناء المشي بجانب السكوتر.  
 NL Druk niet op de versneller wanneer u naast de step loopt.  
 UA Не натискайте кнопку акселератора, коли йдете пішки із самокатом.  
 PT Não pressione o acelerador enquanto caminha ao lado da trotinete.  
 CS Když jdete vedle koloběžky, nemačkejte akcelérátor.  
 SR Ne pritiskajte ručicu gasa dok hodate pored trotineta.  
 HR Ne pritiskajte papučicu gasa dok hodate uz romobil.  
 HU Ne nyomja meg a gyorsítás gombot, amikor a roller mellett sétál.  
 EL Μην πατάτε το επιταχυντή όταν περπατάτε δίπλα στο πατίνι.  
 RO Nu apăsați accelerația când mergeți pe lângă de trotinetă.  
 DE Betätigen Sie niemals den Gashebel, während Sie neben dem Roller her laufen.

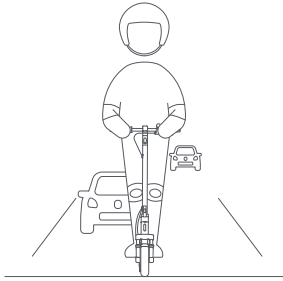

- EN Unless otherwise authorized by the local laws, it is forbidden and illegal to ride on public roads, motorways, and expressways.
- FR Sauf autorisation contraire par la législation locale, il est interdit et illégal de circuler sur les voies publiques, les autoroutes et les voies rapides.
- ES A menos que las leyes locales autoricen lo contrario, está prohibido y es ilegal circular por vías públicas, autopistas y autovías.
- RU Если в местных законах не допускается иное, ездить по дорогам общего пользования, автомагистралям и скоростным автомагистралям запрещено.
- AR يحظر قانوناً ركوب السكوتر على الطرق العامة والطرق السريعة وطرق النقل السريع، ما لم تسمح القوانين المحلية بخلاف ذلك.
- NL Tenzij er andere regels gelden volgens de lokale wetgeving, is het verboden en illegaal om op openbare wegen, autowegen en autosnelwegen te rijden.
- UA Якщо місцевими законами не передбачено інше, заборонено їздити по дорогах загального користування, автострадах та швидкісних автомагістралях.
- PT Exceto nos casos permitidos pela lei local, é proibido circular em estradas públicas, autoestradas e vias rápidas.
- CS Pokud místní zákony nepovolují jinak, je jízda na veřejných komunikacích, dálnicích a rychlostních silnicích zakázána a nezákonná.
- SR Zabranjena je i nelegalna vožnja javnim putevima, autoputevima i brzim saobraćajnicama osim ako to ne dozvoljavaju lokalni zakoni.
- HR Osim ako to drugačije određuju lokalni zakoni, zabranjeno je i protuzakonito voziti se javnim cestama, autocestama i brzim cestama.
- HU Hacsak a helyi törvények fel nem jogositják rá, tilos és illegális közutakon, autópályákon és gyorsforgalmi utakon rollerezni.
- EL Εκτός εάν επιτρέπεται διαφορετικά από τους τοπικούς νόμους, απαγορεύεται και είναι παράνομο να οδηγείτε σε δημόσιους δρόμους, αυτοκινητόδρομους και οδούς ταχείας κυκλοφορίας.
- RO Cu excepția cazului în care legile locale autorizează altfel, este interzis și ilegal să mergi pe drumuri publice, autostrăzi și drumuri expres.
- DE Sofern durch die lokale Gesetzgebung nicht anders festgelegt, ist das Befahren von öffentlichen Straßen, Autobahnen und Schnellstraßen untersagt und illegal.

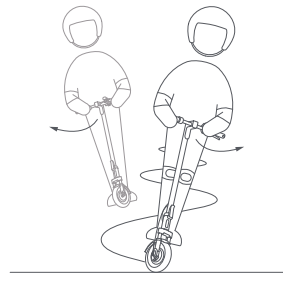

- EN Do not abruptly change the steering direction at high speed.
- FR Ne changez pas brusquement de direction à vitesse élevée.
- ES No cambie de dirección de forma abrupta a altas velocidades.
- RU Не поворачивайте резко руль самоката на большой скорости.
- AR لا تغير اتجاه القيادة فجأة في السرعة العالية.
- NL Verander niet plotseling van stuurrichting wanneer u snel rijdt.
- UA Не повертайте кермо надто різко на високій швидкості.
- PT Quando circular a alta velocidade, não mude de direção de forma repentina.
- CS Při vysoké rychlosti neměňte prudce směr řízení.
- SR Ne menjajte naglo smer upravljanja pri velikoj brzini.
- HR Nemojte naglo mijenjati smjer upravljanja pri velikoj brzini.
- HU Nagy sebességnél ne ránts a el hirtelen a kormányt.
- EL Μην αλλάζετε απότομα την κατεύθυνση του τιμονιού με μεγάλη ταχύτητα.
- RO Nu schimbați brusc direcția de mers la viteză mare.
- DE Ändern Sie bei hoher Geschwindigkeit nicht plötzlich die Fahrtrichtung.



- EN Do not hang bags or other heavy stuff on the handlebar.
- FR N'accrochez pas de sacs ou autres objets lourds sur le guidon.
- ES No cuelgue bolsas ni nada pesado en el manillar.
- RU Не вешайте рюкзаки и другие тяжелые предметы на руль.
- AR لا تعلق الحقائب أو غيرها من الأشياء الثقيلة على المقود.
- NL Hang geen tassen of andere zware spullen aan het stuur.
- UA Не вешайте сумки чи інші важкі предмети на кермо.
- PT Não pendure sacos ou outros objetos pesados no guidador.
- CS Na řídítka nezavěšujte tašky ani jiné těžké věci.
- SR Ne kačite torbe ili druge teške predmete na upravljač.
- HR Ne vješajte torbe ili druge teške stvari na upravljač.
- HU Ne akasszon táskát vagy más, nehéz tárgyat a kormányrúdra.
- EL Μην κρεμάτε τσάντες ή άλλα βαριά αντικείμενα στο τιμόνι.
- RO Nu atârnați geanți sau alte lucruri grele pe ghidon.
- DE Hängen Sie keine Taschen oder andere schwere Gegenstände an den Lenker.

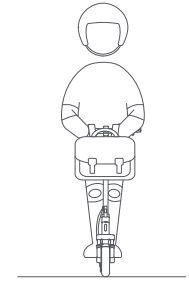

Do not Try Dangerous Actions/Ne tentez pas de réaliser des actions dangereuses/No intente realizar maniobras peligrosas/Избегайте опасного вождения/لا تجرب الحركات الخطرة/Voer geen gevaarlijke handelingen uit/Не виконуйте небезпечних дій/Não tente efetuar ações perigosas/Неpokoušejte se o nebezpečné činnosti/Ne pokušavajte bilo kakve opasne radnje./Ne próbálozzon veszélyes dolgokkal/Μην δοκιμάζετε επικίνδυνες ενέργειες/Nu încercați acțiuni periculoase/Führen Sie keine gefährlichen Manöver durch



- EN Do not ride on one foot.  
 FR Ne roulez pas sur un pied.  
 ES No conduzca con un solo pie.  
 RU Во время движения не стойте на одной ноге.  
 AR لا تتركب السكوتر بقدم واحدة.  
 NL Houid altijd beide voeten op het plateau.  
 UA Під час їзди не стійте на одній нозі.  
 PT Não circule apoiado apenas num pé.  
 CS Nejezděte na jedné noze.  
 SR Ne vozite na jednoj nozi.  
 HR Nemojte se voziti na jednoj nozi.  
 HU Tartsa mindkét lábát a taposólemezen.  
 EL Μην οδηγείτε με το ένα πόδι.  
 RO Nu circulați pe un singur picior.  
 DE Fahren Sie nicht mit einem Fuß.

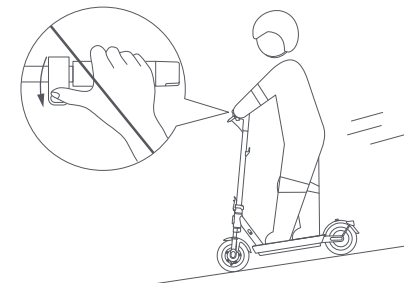

- EN Do not accelerate when going downhill, and brake in time to slow down. When on a steep slope, you need to step off the scooter and push.  
 FR N'accélérez pas en descente, et freinez à temps pour ralentir. Sur une pente raide, vous devez descendre de la trottinette et pousser.  
 ES No acelere cuando vaya cuesta abajo y frene a tiempo para reducir la velocidad. Cuando se encuentre en una pendiente pronunciada, deberá bajarse del patinete y empujarlo.  
 RU Не ускоряйтесь при спуске с горки и вовремя тормозите, чтобы замедлить ход. На крутом уклоне сойдите с самоката и катите его.  
 AR لا تتسارع عند النزول من منحدر وشد الفرامل في الوقت المناسب للإبطاء. وعند النزول على منحدر حاد، عليك النزول من السكوتر ودفعه.  
 NL Schakel niet naar een hogere versnelling wanneer u bergafwaarts rijdt en rem tijdig af. Bij steile hellingen moet u afstappen en de step voortduwen.  
 UA Не прискорюйтеся під час спуску з гірки та вчасно пригальмовуйте, щоб уповільнити рух. Перед крутим схилом зійдіть із самоката й пройдіть пішки.  
 PT Não acelere durante as descidas e efetue travagens atempadas. Sempre que se deparar com uma subida ingreme, é necessário sair da trottineta para a empurrar.  
 CS Při jízdě z kopce nezrychlujte a včas brzděte, abyste zpomalili. Na prudkém svahu musíte z koloběžky sesednout a tlačít.  
 SR Nemojte ubrzavati kada vozite nizbrdo i kočite na vreme kako biste usporili. Na strmoj padini sidite sa trottineta i gurajte.  
 HR Nemojte ubrzavati kada se spuštate nizbrdo, a zakočite na vrijeme da usporite. Kada ste na strmoj padini, morate sići sa romobila i gurati.  
 HU Ne gyorsítson, ha dombról lefelé halad, és időben fékezzen a lelassításhoz. Meredek lejtőn szálljon le a rollerről, és toljja.  
 EL Μην επιταχύνετε όταν πηγαίνετε σε κατηφόρα και φρενάρετε εγκαίρως για να επιβραδύνετε. Όταν βρίσκεστε σε απότομη κλίση, πρέπει να κατεβείτε από το πατίνι και να απλώξετε.  
 RO Nu accelerați la coborâre pantă și frânați la timp pentru a încetini. Când vă aflați pe o pantă abruptă, trebuie să coborâți din trottinetă și să împingeți.  
 DE Beschleunigen Sie nicht beim Bergabfahren und bremsen Sie rechtzeitig ab, um Ihr Tempo zu drosseln. Steigen Sie vor steilen Steigungen ab und schieben Sie den Roller.

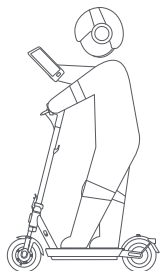

EN Do not use mobile phone or wear earphones when operating the scooter.

FR N'utilisez pas votre téléphone et ne portez pas d'écouteurs lorsque vous utilisez la trottinette.

ES No use el móvil ni auriculares cuando esté usando el patinete.

RU Не используйте мобильный телефон и не надевайте наушники во время езды на самокате.

AR لا تستخدم الهاتف المحمول أو ترتدي سماعات الأذن أثناء ركوب السكوتر.

NL Gebruik geen mobiele telefoon en draag geen oordopjes tijdens het bedienen van de step.

UA Не користуйтеся мобільним телефоном або навушниками за кермом самоката.

PT Não utilize telemóveis nem auriculares durante a utilização da trotinete.

CS Při řízení koloběžky nepoužívejte mobilní telefon ani nepoužívejte sluchátka.

SR Nemojte koristiti mobilni telefon niti nositi slušalice tokom vožnje trotineta.

HR Ne koristite mobilni telefon niti nosite slušalice dok upravljate romobilom.

HU Ne használja a mobiltelefonját, illetve ne használjon fülhallgatót a roller használatá közben.

EL Μην χρησιμοποιείτε κινητό τηλέφωνο και μην φοράτε ακουστικά όταν χρησιμοποιείτε το πατίνι.

RO Nu utilizați telefonul mobil și nu purtați căști atunci când utilizați trotineta.

DE Benutzen Sie während der Fahrt kein Mobiltelefon und tragen Sie keine Kopfhörer.



EN Do not ride in the rain. Do not ride through puddles or any other (water) obstacles.

FR Ne roulez pas sous la pluie. Ne traversez pas les flaques d'eau ou tout autre obstacle (aquatique).

ES No conduzca bajo la lluvia. No pase por charcos ni por otros obstáculos líquidos.

RU Не ездите в дождливую погоду. Не проезжайте через лужи и другие (водные) препятствия.

AR لا تتركب السكوتر في المطر. لا تمر بالسكوتر عبر أي بركة أو أي عوائق (مائية) أخرى.

NL Rijd niet als het regent. Rijd niet door regenplassen of andere (natte) obstakels.

UA Не катайтеся на самокаті в дощову погоду. Не їдьте через калюжі чи будь-які інші водні перешкоди.

PT Não circule com tempo de chuva. Não circule por cima de poças ou outros obstáculos (com água).

CS Nejezděte v dešti. Nejezděte přes louže nebo jiné (vodní) překážky.

SR Nemojte se voziti po kiši. Nemojte voziti kroz lokve ili druge (vodene) prepreke.

HR Nemojte se voziti po kiši. Nemojte se voziti kroz lokve ili bilo koje druge (vodene) prepreke.

HU Ne rollerezzen esőben. Ne hajtson keresztül pocsolólyákon vagy bármilyen más (vízes) akadályon.

EL Μην οδηγείτε στη βροχή. Μην περνάτε μέσα από λακκούβες ή άλλα (υδάτινα) εμπόδια.

RO Nu călătoriți în ploaie. Nu treceți prin bălți sau orice alte obstacole (de apă).

DE Fahren Sie nicht bei Regen. Fahren Sie nicht durch Pfützen oder sonstige (Wasser-) Hindernisse.

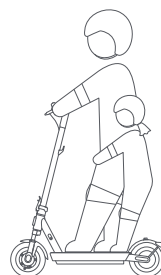

EN Do not ride with anyone else, including children.

FR Ne roulez pas avec une autre personne, notamment des enfants.

ES No conduzca con nadie más, incluidos los niños.

RU Не ездите на самокате с пассажиром, в том числе с ребенком.

AR لا تتركب مع أي شخص آخر، بما في ذلك الأطفال.

NL Rijdt niet samen met iemand op de step, inclusief kinderen.

UA Не катайтеся на самокаті з пасажиром, зокрема дітьми.

PT Circule sozinho e sem companhia, incluindo crianças.

CS Nejezděte s nikým jiným, včetně dětí.

SR Nemojte prevoziti druge ljude, uključujući decu.

HR Nemojte se voziti ni s kim, uključujući djecu.

HU Soha ne szálljanak fel ketten a rollerre, gyermekekkel sem.

EL Μην οδηγείτε με κανέναν άλλον, συμπεριλαμβανομένων των παιδιών.

RO Nu călătoriți cu nimeni altcineva, inclusiv cu copiii.

DE Nehmen Sie keine Mitfahrer mit, insbesondere keine Kinder.

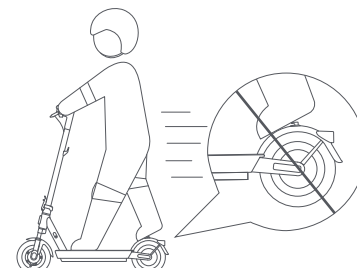

EN Do not keep your feet on the rear mudguard.

FR Ne laissez pas vos pieds sur le garde-boue arrière.

ES No coloque el pie sobre el guardabarros trasero.

RU Не наступайте на задний брызговик.

AR لا تبق قدميك على الرفرف الخلفي.

NL Zet uw voeten niet op het achterspatbord.

UA Не наступайте на заднє крило.

PT Não coloque os pés no para-lamas traseiro.

CS Nenechávejte nohy na zadním blatniku.

SR Nemojte držati noge na zadnjem blatobranu.

HR Ne držite noge na stražnjem blatobranu.

HU Ne helyezze a lábát a hátsó sárvédőre.

EL Μην κρατάτε τα πόδια σας στον πίσω λασπωτήρα.

RO Nu țineti picioarele pe apărătoarea de noroi din spate.

DE Stellen Sie Ihre Füße nicht auf dem hinteren Schutzblech ab.



- EN Do not let go of the handlebar while riding.  
 FR Ne lâchez pas le guidon lorsque vous conduisez.  
 ES No suelte el manillar mientras conduce.  
 RU Не отпускайте руль во время езды.  
 AR لا تترك المقود أثناء الركوب.  
 NL Houw uw handen altijd aan het stuur.  
 UA Не відпускайте кермо під час їзди.  
 PT Não largue o guiador durante a circulação.  
 CS Během jízdy nepouštějte řídítka.  
 SR Nemojte puštati upravljač tokom vožnje.  
 HR Ne puštajte upravljač za vrijeme vožnje.  
 HU Rollerezés közben ne engedje el a kormányrúd markolatát.  
 EL Μην αφήνετε το τιμόνι κατά την οδήγηση.  
 RO Nu dați drumul ghidonului în timpul mersului.  
 DE Lassen Sie beim Fahren nicht den Lenker los.

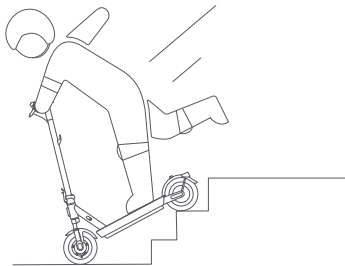

- EN Do not try riding up or down stairs, nor try jumping over obstacles.  
 FR Ne tentez pas de monter ou de descendre les escaliers avec votre trottinette ni de sauter par-dessus des obstacles.  
 ES No intente subir ni bajar escaleras, ni saltar obstáculos.  
 RU Не ездите на самокате по лестницами не пытайтесь перепрыгивать через препятствия.  
 AR لا تحاول الركوب على الدرج صعودًا أو هبوطًا، أو القفز فوق الحواجز.  
 NL Probeer geen trappen op of af te rijden en spring niet over obstakels.  
 UA Не катайте на самокаті сходами та не намагайтеся перестрибувати перешкоди.  
 PT Não tente subir ou descer escadas com a trotinete nem saltar sobre obstáculos.  
 CS Nepokoušejte se jezdit nahoru nebo dolů po schodech ani skákat přes překážky.  
 SR Nemojte pokušavati da se vozite gore ili dole stepenicama ili da preskačete prepreke.  
 HR Ne pokušavajte se voziti uz ili niz stepenice niti pokušavajte preskakati prepreke.  
 HU Ne próbáljon meg lépcsőn haladni (se fel, se le), és ne próbáljon akadályokon átugratni a rollerrel.  
 EL Μην προσπαθήσετε να ανεβείτε ή να κατεβείτε σκάλες, ούτε να πηδήξετε πάνω από εμπόδια.  
 RO Nu încercați să urcați sau să coborâți scările și nici să săriți peste obstacole.  
 DE Fahren Sie keinesfalls Treppen hoch oder runter und versuchen Sie nicht, Hindernisse zu überspringen.

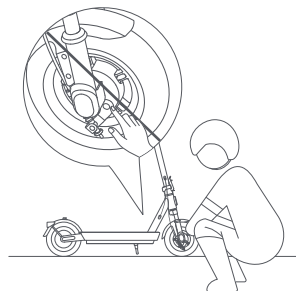

- EN Do not touch the mechanical brake.  
 FR Ne touchez pas au frein mécanique.  
 ES No toque el freno mecánico.  
 RU Не касайтесь тормозного механизма.  
 AR لا تلمس الفرامل الميكانيكية.  
 NL Raak de mechanische rem niet aan.  
 UA Не торкайте механічного гальма.  
 PT Não toque no travão mecânico.  
 CS Nedotýkejte se mechanické brzdy.  
 SR Nemojte dodirivati mehaničku kočnicu.  
 HR Ne dirajte mehaničku kočnicu.  
 HU Ne érintse meg a féktárcsát.  
 EL Μην αγγίζετε την μηχανική πέδηση.  
 RO Nu atingeți frâna mecanică.  
 DE Berühren Sie keinesfalls die mechanische Bremse.



- EN Do not directly ride through puddles. If there is a puddle, avoid it at a low speed.  
 FR Ne conduisez pas directement dans des flaques d'eau. S'il y a une flaque d'eau, évitez-la à basse vitesse.  
 ES No pase directamente por los charcos. Si hay un charco, evítelo a baja velocidad.  
 RU Не катайтесь непосредственно по лужам. Если есть лужа, объезжайте ее на малой скорости.  
 AR لا تقد مباشرة فوق برك الماء. إذا كان هناك بركة ماء ، تجنبها بسرعة منخفضة.  
 NL Rijd niet direct door plassen. Als u een plas tegenkomt, vermijd deze met een lage snelheid.  
 UA Не їздіть безпосередньо через калюжі. Якщо є калюжа, уникайте її на низькій швидкості.  
 PT Não ande diretamente através nas poças. Se houver uma poça, evite-a em baixa velocidade.  
 CS Nejezděte přímo přes kaluže. Pokud je na silnici kaluž, vyhněte se jí při nízké rychlosti.  
 SR Nemojte voziti direktno kroz lokve. Vozite oko lokve malom brzinom.  
 HR Nemojte se voziti izravno kroz lokve. Ako postoje lokva, izbjegavajte je malom brzinom.  
 HU Ne hajtson keresztül egyenesen a pocsolýákon. Ha pocsolya kerül az útvábra, lassan kerülje ki.  
 EL Μην οδηγείτε απευθείας μέσα από λακκούβες. Εάν υπάρχει λακκούβα, αποφύγετε την με χαμηλή ταχύτητα.  
 RO Nu călătoriți direct prin bălți. Dacă există o baltă, evitați-o la viteză mică.  
 DE Fahren Sie nicht direkt durch Pfützen. Wenn es eine Pfütze gibt, vermeiden Sie sie bei niedriger Geschwindigkeit.

Product Overview/Présentation du produit/Descripción del producto/Описание изделия/نظرة عامة حول المنتج /  
Productoverzicht/Опис продукту/Visão geral do produto/Přehled o výrobku/Pregled proizvoda/Pregled  
proizvoda/A termék áttekintése/Επισκόπηση προϊόντος/Prezentare generală a produsului/Produktübersicht

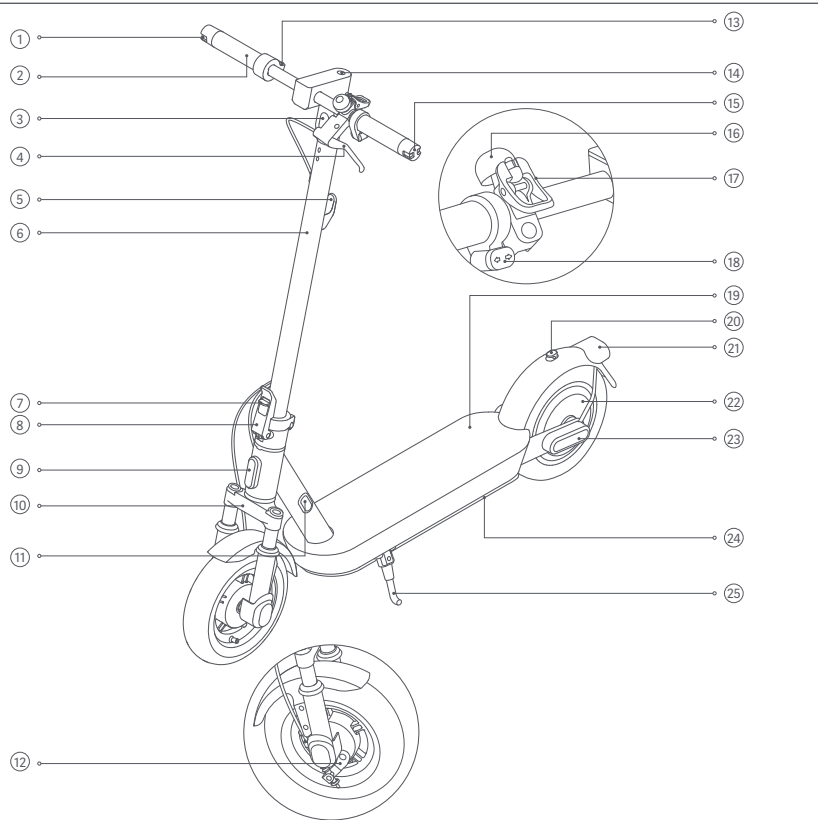

- ① EN Right Winglight  
FR Voyant latéral droit  
ES Luz del intermitente derecha  
RU Правый указатель поворота  
AR ضوء الجناح الأيمن  
NL Rechter richtingaanwijzer  
UA Правий ліхтар  
PT Luz de asa direita  
CS Pravé světlo  
SR Desno krilno svetlo  
HR Desno krilno svjetlo  
HU Jobb oldalfény  
EL Δεξί φλας  
RO Stop aripă dreaptă  
DE Rechtes Seitenlicht

- ② EN Handlebar  
FR Guidon  
ES Manillar  
RU Руль  
AR المقود  
NL Stuur  
UA Кермо  
PT Guiador  
CS Řídítka  
SR Upravljač  
HR Upravljač  
HU Kormányrúd  
EL Τιμόνι  
RO Ghidon  
DE Lenker

- ③ EN Headlight  
FR Phare  
ES Luz delantera  
RU Передняя фара  
AR المصباح الأمامي  
NL Koplamp  
UA Передня фара  
PT Farol  
CS Přední světlo  
SR Far  
HR Farovi  
HU Fényező  
EL Προβολέας  
RO Far  
DE Scheinwerfer

- ④ EN Brake Lever  
FR Levier de frein  
ES Palanca de freno  
RU Тормозная ручка  
AR ذراع المكبح  
NL Remhendel  
UA Важіль гальма  
PT Alavanca do travão  
CS Brzdová páka  
SR Ručica kočnice  
HR Poluga kočnice  
HU Fékkar  
EL Μοχλός πέδησης  
RO Maneta de frână  
DE Bremshebel

- ⑤ EN Hook  
FR Crochet  
ES Gancho  
RU Крючок  
AR الخطاق  
NL Haak  
UA Гачок  
PT Gancho  
CS Háč  
SR Kuka  
HR Kuka  
HU Akasztó  
EL Γάντζος  
RO Cârlig  
DE Haken

- ⑥ EN Stem  
FR Potence  
ES Eje  
RU Рулевая стойка  
AR القضيب  
NL Stuurpen  
UA Стійка  
PT Haste  
CS Tyč  
SR Cev  
HR Vreteno  
HU Kormányoszár  
EL Λαμμός  
RO Tijă  
DE Vorbau

⑦ EN Quick Release Lever Lock FR Verrou du levier de libération rapide ES Cierre de la palanca de liberación rápida RU Замок рычага фиксатора AR قفل ذراع التحرير السريع NL Vergrendeling van de snelspanhendel UA Замок важеля фіксатора PT Bloqueio da alavanca de remoção rápida CS Zámek rychloupínací páky SR Brava poluge za brzo otpuštanje HR Zaključavanje poluge za brzo otpuštanje HU Gyorskioldó kar zárja EL Μοχλός κλειδώματος γρήγορης απασφάλισης RO Blocarea levierului de eliberare rapidă DE Schnellösehebel-Sperre	⑧ EN Quick Release Lever FR Levier de libération rapide ES Palanca de liberación rápida RU Рычаг фиксатора AR ذراع التحرير السريع NL Snelspanhendel UA Важіль фіксатора PT Alavanca de remoção rápida CS Rychloupínací páka SR Poluga za brzo otpuštanje HR Poluga za brzo otpuštanje HU Gyorskioldó kar EL Μοχλός γρήγορης απασφάλισης RO Levier de eliberare rapidă DE Schnellösehebel	⑨ EN Front Reflector FR Réflecteur avant ES Reflector delantero RU Передний отражатель AR العاكس الأمامي NL Reflector aan de voorkant UA Передній відбивач PT Refletor dianteiro CS Přední odrazka SR Prednje svetlo HR Prednji reflektor HU Első reflektor EL Μπροστινός ανακλαστήρας RO Reflector față DE Reflektor vorne	⑩ EN Accelerator FR Accélérateur ES Acelerador RU Рычаг газа AR ذراع المسرع NL Versneller UA Кнопка акселератора PT Acelerador CS Akcelerátor SR Ručica gasa HR Papučica gasa HU Gyorsító EL Επιταχυντής RO Accelerator DE Gashebel	⑪ EN Control Panel & Power Button FR Tableau de bord et bouton d'alimentation ES Panel de control y botón de encendido RU Панель управления и кнопка питания AR لوحة التحكم وزر التشغيل NL Bedieningspaneel en aan-/uitknop UA Панель керування та кнопка живлення PT Painel de controlo e botão de alimentação CS Ovládací panel a tlačítko napájení SR Kontrolna tabla i dugme za uključivanje/isključivanje HR Kontrolna ploča i gumb za napajanje HU Vezérlőpanel és főkapcsoló gomb EL Πίνακας ελέγχου & κουμπί Ισχύος RO Panou de control și buton de pornire DE Bedienfeld und Startknopf	⑫ EN Left Winglight FR Voyant latéral gauche ES Luz del intermitente izquierdo RU Левый указатель поворота AR ضوء الجناح الأيسر NL Linker richtingaanwijzer UA Лівий ліхтар PT Luz de asa esquerda CS Levé světlo SR Levo krilno svetlo HR Lijevo krilno svjetlo HU Bal oldalfény EL Αριστερό φλας RO Stop aripă stângă DE Seitenlicht-Tasten	⑬ EN Front Shock Absorber FR Amortisseur de chocs avant ES Amortiguador delantero RU Передний амортизатор AR ممتص الصدمات الأمامي NL Voorste schokdemper UA Передній амортизатор PT Amortecedor frontal CS Přední tlumič SR Prednji amortizer HR Prednji amortizer HU Első lengéscsillapító EL Μπροστινός απορροφητής κραδασμών RO Amortizor față DE Vorderer Stoßdämpfer	⑭ EN Charging Port FR Port de charge ES Puerto de carga RU Разъем для зарядки AR منفذ الشحن NL Oplaadpoort UA Порт для заряджання PT Porta de carregamento CS Nabíjecí port SR Priključak za punjenje HR Priključak za punjenje HU Töltő csatlakozó EL Θύρα φόρτισης RO Port de încărcare DE Ladeanschluss	⑮ EN Mechanical Brake FR Frein mécanique ES Freno mecánico RU Тормозной механизм AR فرامل ميكانيكية NL Mechanische rem UA Механічне гальмо PT Travão mecânico CS Mechanická brzda SR Mehanička kočnica HR Mehanička kočnica HU Féktárcsa EL Μηχανική πέδηση RO Frână mecanică DE Mechanische Bremse	⑯ EN Scooter Bell FR Sonnette de la trottinette ES Timbre del patinete RU Сигнальный звонок AR جرس السكوتر NL Stepbel UA Дзвоник самоката PT Campainha da trotineta CS Zvonek koloběžky SR Zvono trotineta HR Zvonce romobila HU Roller csengő EL Κουδούνι πατινιού RO Clopoșel trotinetă DE Klingel	⑰ EN Buckle & Bell Lever FR Système d'attache et Levier de sonnette ES Hebilla y palanca del timbre RU Скоба и ручка звонка AR ذراع الجرس و إبزيم NL Gesp en belklepel UA Кільце та важіль дзвоника PT Fivela e alavanca da campainha CS Páka přezky a zvonku SR Korča i poluga zvona HR Korča i poluga zvona HU Csat és csengőkar EL Κούμπωμα & μοχλός Κουδουνιού RO Cataramă și levier de clopoșel DE Schließvorrichtung und Klingelhebel	⑱ EN Winglight Buttons FR Boutons de voyant latéral ES Botones de la luz del intermitente RU Кнопки включения указателей поворота AR ذراع الجرس و إبزيم NL Richtingaanwijzerknoppen UA Кнопки ліхтарів PT Botões da luz de asa CS Tlačítka bočních světel SR Dugmad za krilna svetla HR Gumbi krilnog svjetla HU Oldalfény gombok EL Κουμπιά φλας RO Butoane stop aripă DE Seitenlicht-Tasten
--	--	---	---	--	---	---	--	---	--	---	---

19 EN Deck  
FR Repose-pied  
ES Plataforma  
RU Платформа  
AR المنصة  
NL Plateau  
UA Платформа  
PT Plataforma  
CS Deska  
SR Platforma  
HR Platforma  
HU Taposólemez  
EL Βάση  
RO Punte  
DE Trittbrett

22 EN Wheel Motor  
FR Moteur-roue  
ES Motor de la rueda  
RU Двигатель колеса  
AR موتور العجلة  
NL Wielmotor  
UA Колісний двигун  
PT Motor da roda  
CS Motor kola  
SR Motor točkova  
HR Motor kotača  
HU Kerékmotor  
EL Κινητήρας τροχού  
RO Roată motor  
DE Radmotor

25 EN Kickstand  
FR Béquille  
ES Patilla  
RU Подножка  
AR مسند  
NL Standdaard  
UA Підніжка  
PT Descanso  
CS Stojánek  
SR Nožica za parking  
HR Postolje  
HU Kitémasztó  
EL Στήριγμα  
RO Suport picior  
DE Ständer

20 EN Hook  
FR Crochet  
ES Gancho  
RU Крючок  
AR الخطاف  
NL Haak  
UA Гачок  
PT Gancho  
CS Háč  
SR Kuka  
HR Kuka  
HU Akasztó  
EL Γάντζος  
RO Cârlig  
DE Haken

23 EN Side Reflector  
FR Réflecteur latéral  
ES Reflector lateral  
RU Боковой отражатель  
AR عاكس جانبي  
NL Zijreflector  
UA Боковий відбивач  
PT Refletor lateral  
CS Voční odrazka  
SR Vočno svetlo  
HU Odjeljak za bateriju  
HU Oldalsó reflektor  
EL Πλαϊνός ανακλαστήρας  
RO Reflector lateral  
DE Seitenreflektor

21 EN Taillight & Rear Reflector  
FR Feu et réflecteur arrière  
ES Luz trasera y reflector trasero  
RU Фонарь заднего хода и задний отражатель  
AR المصابيح الخلفية والعاكس الخلفي  
NL Achterlicht en achterreflector  
UA Задня фара та задній відбивач  
PT Farol e refletor traseiros  
CS Zadní světlo a zadní odrazka  
SR Stop i zadnje svetlo  
HR Stražnje svjetlo i stražnji katadioptr  
HU Hátsó lámpa és hátsó reflektor  
EL Πίσω φως & οπίσθιος ανακλαστήρας  
RO Stop și reflector spatate  
DE Rückleuchte und rückwärtiger Reflektor

24 EN Battery Compartment  
FR Compartiment de batterie  
ES Compartimento de la batería  
RU Отсек аккумулятора  
AR حجرة البطارية  
NL Accucompartiment  
UA Відсік батареї  
PT Compartimento da bateria  
CS Přihrádka na baterii  
SR Odeljak za bateriju  
HR Odjeljak za bateriju  
HU Akkumulátor-rekesz  
EL Θήκη μπαταρίας  
RO Compartiment baterie  
DE Akkufach

Control Panel & Power Button/Tableau de bord et bouton d'alimentation/Panel de control y botón de encendido/Панель управления и кнопка питания/لوحة التحكم وزر التشغيل/Bedieningspaneel en aan-/uitknop/Панель керування та кнопка живлення/Painel de controlo e botão de alimentação/Ovládací panel a tlačítko napájení/Kontrolna tabla i dugme za uključivanje/isključivanje/Kontrolna ploča i gumb za napajanje/Vezérlőpanel és főkapcsoló gomb/Πίνακας ελέγχου & κουμπί ισχύος/Panou de control și buton de pornire/Bedienfeld und Startknopf

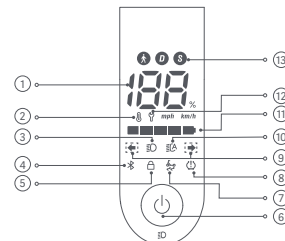































- 1 EN Speedometer: It displays the current speed when the scooter is working. When the scooter has an issue, it displays an error code. When the scooter is charging, it displays the current battery level.
- FR Compteur de vitesse : il affiche la vitesse à laquelle vous roulez lorsque la trottinette fonctionne. Lorsque la trottinette présente un problème, un code d'erreur s'affiche. Lorsque la trottinette charge, le niveau de batterie s'affiche.
- ES Velocímetro: Muestra la velocidad actual cuando el patinete está en funcionamiento. Cuando el patinete tiene un problema, muestra un código de error. Cuando el patinete se está cargando, muestra el nivel de batería actual.
- RU Спидометр. Здесь отображается текущая скорость во время работы самоката. Если с самокатом возникла проблема, на спидометре отображается код ошибки. Во время зарядки самоката на нем отображается текущий уровень заряда.
- AR عداد السرعة: يعرض السرعة الحالية عند عمل السكوتر. عند وجود مشكلة بالسكوتر، يقوم بعرض رمز خطأ. عند شحن السكوتر فهو يعرض مستوى البطارية الحالي.
- NL Snelheidsmeter: Deze geeft de huidige snelheid van de step aan tijdens het rijden. Bij problemen met de step wordt een foutcode weergegeven. Tijdens het opladen wordt het huidige accuniveau van de step weergegeven.
- UA Спідометр. Відображає поточну швидкість, коли самокат перебуває в робочому режимі. Відображає код помилки, коли виникає проблема під час роботи самоката. Відображає поточний рівень заряду батареї під час заряджання самоката.
- PT Velocímetro: Apresenta a velocidade atual sempre que a trotinete estiver em funcionamento. Sempre que ocorrer um problema com a trotinete, apresenta um código de erro. Sempre que a trotinete estiver a carregar, apresenta o nível de bateria atual.
- CS Tachometr: Zobrazuje aktuální rychlost, když je koloběžka v provozu. Pokud má koloběžka problém, zobrazí se chybový kód. Při nabíjení koloběžky se zobrazuje aktuální stav úrovně nabití baterie.
- SR Brzinomer: Prikazuje trenutnu brzinu tokom vožnje trottineta. U slučaju problema sa trottinetom prikazuje se kod greške. Tokom punjenja trottineta prikazuje se trenutni nivo baterije.
- HR Brzinomer: Prikazuje trenutnu brzinu dok romobil radi. Kada romobil ima problema, prikazuje kod greške. Dok se romobil puni, prikazuje trenutnu razinu baterije.
- HU Sebességmérő: Kijelzi az aktuális sebességet, amikor a roller működik. Ha a rollerrel valami probléma akad, ez jelzi a hibakódot. A roller töltése közben kijelzi az aktuális akkumulátor-töltöttségi szintet.
- EL Ταχύμετρο: Εμφανίζει την τρέχουσα ταχύτητα όταν το πατίνι λειτουργεί. Όταν το πατίνι έχει κάποιο πρόβλημα, εμφανίζει έναν κωδικό σφάλματος. Όταν το πατίνι φορτίζεται, εμφανίζει την τρέχουσα στάθμη μπαταρίας.
- RO Vitezometru: Afişează viteza curentă atunci când trottineta funcționează. Când trottineta are o problemă, afişează un cod de eroare. Când trottineta se încarcă, acesta afişează nivelul curent al bateriei.
- DE Tachometer: Zeigt die aktuelle Geschwindigkeit des Rollers an. Wenn am Roller eine Störung vorliegt, zeigt das Tachometer einen Fehlercode an. Wird der Roller geladen, so zeigt er den aktuellen Akkustand an.

- ② EN Temperature Warning: If the battery temperature is too high or too low, the thermometer icon will be on. This will result in reduced acceleration and possibly charging issues. Use or charge the scooter after its battery temperature returns to the normal operating range.
- FR Avertissement relatif à la température: Si l'ika température de la batterie est trop élevée ou trop basse, l'icône du thermomètre sera allumée. Ceci entraînera une réduction de l'accélération et éventuellement des problèmes de charge. Utiliser ou charger la trottinette après que la température de sa batterie est revenue à une plage de fonctionnement normale.
- ES Aviso de temperatura: Si la temperatura de la batería es demasiado alta o demasiado baja, el icono del termómetro estará encendido. Esto provocará una menor aceleración y posiblemente problemas de carga. Utilice o cargue el scooter una vez que la temperatura de la batería vuelva al rango de funcionamiento normal.
- RU Предупреждение о температуре: Если температура аккумулятора слишком высока или слишком низка, значок термометра будет гореть. Это приведет к снижению ускорения и, возможно, к проблемам с зарядкой. Используйте или заряджайте самокат после того, как температура аккумулятора вернется в нормальный рабочий диапазон.
- AR تحذير درجة الحرارة: إذا كانت درجة حرارة البطارية مرتفعة للغاية أو منخفضة للغاية، سيضيء رمز مقياس الحرارة. هذا من شأنه أن يسفر عن انخفاض التسارع ومشاكل محتملة في الشحن. استخدم سكوتر أو أشحنه بعد عودة درجة حرارة البطارية إلى نطاق التشغيل الطبيعي.
- NL Temperatuurwaarschuwing: als de temperatuur van de batterij te hoog of te laag is, gaat het thermometer pictogram branden. Dit zal leiden tot een langzamere acceleratie en mogelijk problemen bij het opladen. Gebruik of laad de step op nadat de temperatuur van de batterij weer binnen het normale bereik is.
- UA Попередження про температуру: якщо температура батареї занадто висока або занадто низька, піктограма термометра світитися. Це призведе до зниження прискорення та, можливо, проблем із зарядкою. Використовуйте або зарядіть скутер після того, як температура акумулятора повернеться до нормального робочого діапазону.
- PT Aviso de temperatura: Se a bateria da temperatura for muito alta ou muito baixa, o ícone do termómetro irá estar ligado. Isto irá resultar numa aceleração reduzida e possivelmente em problemas de carregamento. Utilize ou carregue a trotinete após a temperatura da bateria voltar ao alcance operacional normal.
- CS Varování ohledně teploty: Pokud je teplota baterie příliš vysoká nebo příliš nízká, svítí ikona teploměru. To bude mít za následek sníženou akceleraci a případně problémy s nabíjením. Koloběžku použijte ne nabíjete až poté, co je teplota baterie vrátí do normálního provozního rozsahu.
- SR Upozorenje o temperaturi: Ako je temperatura baterije previsoka ili preniska, simbol termometra svetli. To dovodi do smanjenog ubrzanja i mogućih problema sa punjenjem. Koristite trotinet ili ga punite kada se temperatura baterije vrati u normalan radni opseg.
- HR Upozorenje za temperaturu: Ako je temperatura baterije previsoka ili preniska, ikonica termometra bit će uključena. To će rezultirati smanjenim ubrzanjem i možda problemima s punjenjem. Koristite ili punite romobil nakon što se temperatura njegove baterije vrati na normalno radno područje.
- HU Hőmérséklet-figyelmeztetés: Ha az akkumulátor hőmérséklete túl magas vagy túl alacsony, felgyullad a hőmérő ikon. Ez csökkentett gyorsulást, valamint esetleges töltési problémákat eredményezhet. Csak azután töltsé vagy használja a rollert, hogy az akkumulátor hőmérséklete visszatér a normál működési tartományba.
- EL Προειδοποίηση θερμοκρασίας: Εάν η θερμοκρασία της μπαταρίας είναι πολύ υψηλή ή πολύ χαμηλή, το εικονίδιο του θερμομέτρου θα είναι αναμμένο. Αυτό θα έχει ως αποτέλεσμα μειωμένη επιτάχυνση και ενδεχομένως προβλήματα φόρτισης. Χρησιμοποιήστε ή φορτίστε το πατίνι αφού η θερμοκρασία της μπαταρίας επανέλθει στο κανονικό εύρος λειτουργίας.
- RO Avertizare temperatură: Dacă temperatura bateriei este prea mare sau prea scăzută, pictograma termometrului va fi aprinsă. Acest lucru va duce la o accelerare redusă și, eventual, la probleme de încărcare. Utilizați sau încărcați trotineta după ce temperatura bateriei revine la intervalul normal de funcționare.
- DE Temperatur-Warnung: Wenn die Akkutemperatur zu hoch oder zu niedrig ist, leuchtet das Thermometersymbol auf. Dies führt zu einer verminderten Beschleunigung und möglicherweise zu Ladeproblemen. Benutzen oder laden Sie den Roller, nachdem die Akkutemperatur wieder in den normalen Betriebsbereich zurückgekehrt ist.

- ③ EN Light:  lighting up means the headlight and taillight are on, and  going out indicates the headlight and taillight are off. Turn on the scooter, and press the power button to turn the headlight and taillight on or off.
- FR Lumière :  l'éclairage signifie que le phare et le feu arrière sont allumés, et  l'extinction indique que le phare et le feu arrière sont éteints. Allumez la trottinette, et appuyez sur le bouton d'alimentation pour allumer ou éteindre le phare et le feu arrière.
- ES Luz:  encendida significa que el faro y la luz trasera están encendidos, y  apagada indica que el faro y la luz trasera están apagados. Encienda el patinete eléctrico y pulse el botón de encendido para encender o apagar el faro y la luz trasera.
- RU Освещение: когда  загорается, это означает, что передний и задний фонари включены, а когда  гаснет, это указывает на то, что передний и задний фонари выключены. Чтобы включить или выключить передний и задний фонари, активируйте самокат и нажмите кнопку питания.
- AR الإضاءة:  الإضاءة تعني أن الضوء الأمامي والضوء الخلفي يعملان، و  وعندما ينطفئ يشير إلى أن الضوء الأمامي والضوء الخلفي مطاين. قم بتشغيل السكوتر، واضغط على زر الطاقة لتشغيل أو إيقاف تشغيل الضوء الأمامي والضوء الخلفي.
- NL Licht:  aangaan betekent dat de koplamp en het achterlicht aan zijn, en  uitgaan betekent dat de koplamp en het achterlicht uit zijn. Schakel de step in en druk op de aan-/uitknop om de koplamp en het achterlicht in of uit te schakelen.
- UA Підсвічування:  увімкнення світла означає, що увімкнені передня фара та задній ліхтар,  вимкнення підсвічування означає, що передня фара та задній ліхтар вимкнені. Увімкніть електричний самокат і натискайте кнопку живлення, щоб увімкнути або вимкнути передню фару та задній ліхтар.
- PT Luz:  aceso significa que o farol e a luz traseira estão acesos, e  apagado indica que o farol e a luz traseira estão apagados. Ligue a trotinete e prima o botão de energia para acender ou apagar o farol e a luz traseira.
- CS Světlo:  rozsvícení znamená, že přední a zadní světlo svítí, a  zhasnutí znamená, že přední a zadní světlo nesvítí. Zapněte koloběžku a stisknutím tlačítka napájení zapněte nebo vypněte přední a zadní světlo.
- SR Svetlo:  uključivanje znači da su far i stop svetlo uključeni, a gašenje  znači da su far i stop svetlo isključeni. Uključite trotinet i pritisnite dugme za uključivanje/isključivanje da biste uključili ili isključili far i stop svetlo.
- HR Svjetlo:  paljenje svjetla znači da su prednji i stražnji farovi uključeni, a  gašenje znači da su prednje i stražnje farove isključeni. Uključite romobil i pritisnite gumb za napajanje kako biste uključili ili isključili prednje i stražnje farove.
- HU Fény:  a felgyulladás azt jelzi, hogy az első és hátsó lámpa világít, és a  kialvása azt jelzi, hogy az első és hátsó lámpa nem világít. Kapcsolja be a rollert, és nyomja meg a főkapcsoló gombot az első és hátsó lámpa világitásának be- vagy kikapcsolásához.
- EL Φως:  Σημαίνει ότι ο προβολέας και το πίσω φως είναι αναμμένα, και  σβήνει σημαίνει ότι ο προβολέας και το πίσω φως είναι σβηστά. Ενεργοποιήστε το πατίνι και πατήστε το κουμπάκι ταχύους για να ενεργοποιήσετε ή να απενεργοποιήσετε τον προβολέα και το πίσω φως.
- RO Lumina:  aprinderea înseamnă că farul și stopul sunt aprinse, iar  stingerea indică faptul că farul și stopul sunt stinse. Porniți trotineta și apăsați butonul de pornire pentru a porni sau stinge farul și stopul.
- DE Licht: Das Aufleuchten von  bedeutet, dass der Scheinwerfer und das Rücklicht eingeschaltet sind, und das Erlöschen von  bedeutet, dass der Scheinwerfer und das Rücklicht ausgeschaltet sind. Schalten Sie den Roller ein und drücken Sie die Ein-/Aus-Taste, um den Scheinwerfer und das Rücklicht ein- oder auszuschalten.

- ④ EN Bluetooth: When the icon lights up, it indicates the scooter has been successfully connected to the mobile device.
- FR Bluetooth : Lorsque l'icône s'allume, cela indique que la trottinette s'est connectée avec succès au dispositif mobile.
- ES Bluetooth: Cuando el icono se ilumina, indica que el scooter se ha conectado con éxito al dispositivo móvil.
- RU Bluetooth: Когда значок загорается, это означает, что самокат успешно подключен к мобильному устройству.
- AR البلوتوث: عندما تضيء الأيقونة، تشير الأيقونة إلى أن السكوتر متصل بجهاز المحمول.
- NL Bluetooth: Wanneer het pictogram oplicht, geeft dit aan dat de step met succes is verbonden met het mobiele apparaat.
- UA Bluetooth: Коли піктограма світиться, це означає, що самокат успішно під'єднано до мобільного пристрою.
- PT Bluetooth: Quando o ícone acende, indica que a trotinete foi ligada com sucesso ao dispositivo móvel.
- CS Bluetooth: Když se ikona rozsvítí, znamená to, že koloběžka byla úspěšně připojena k mobilnímu zařízení.ispositivo móvil.
- SR Bluetooth: Kada simbol zasvetli, to znači da je trotinet uspešno povezan sa mobilnim uređajem.
- HR Bluetooth: Kada se ikonica uključi, to znači da je romobil uspešno povezan s mobilnim uređajem.
- HU Bluetooth: Amikor ez az ikon felgyullad, ez azt jelzi, hogy a roller sikeresen csatlakoztatva lett a mobil eszközökhöz.
- EL Bluetooth: Όταν το εικονίδιο ανάβει, υποδεικνύει ότι το πατίνι έχει συνδεθεί επιτυχώς με την κινητή συσκευή.
- RO Bluetooth: Când pictograma se aprinde, indică faptul că trotineta a fost conectată cu succes la dispozitivul mobil.
- DE Bluetooth: Wenn das Symbol aufleuchtet, bedeutet dies, dass der Roller erfolgreich mit dem mobilen Gerät verbunden wurde.

- ⑤ EN Motor Lock:  lighting up means the motor is locked, and  going out indicates the motor is unlocked. You can only lock or unlock the motor via the Xiaomi Home app. For detailed instructions, see the section of Lock & Unlock Your Scooter.
- FR Verrouillage du moteur :  l'éclairage signifie que le moteur est verrouillé, et  l'extinction signifie que le moteur est déverrouillé. Vous pouvez uniquement verrouiller/déverrouiller le moteur via l'application Xiaomi Home. Pour les instructions détaillées, consulter la section intitulée Verrouiller et déverrouillez votre trottinette.
- ES Bloqueo del motor:  encendido significa que el motor está bloqueado, y  apagado indica que el motor está desbloqueado. Solo podrá bloquear o desbloquear el motor a través de la aplicación Xiaomi Home. Para obtener instrucciones detalladas, consulte la sección de Bloqueo y Desbloqueo de su scooter.
- RU Блокировка двигателя: когда  загорается, это означает, что двигатель заблокирован, а когда  гаснет, это указывает на разблокировку двигателя. Вы можете заблокировать или разблокировать двигатель только с помощью приложения Mi Home/Xiaomi Home. Подробные инструкции смотрите в разделе «Блокировка/разблокировка самоката».
- AR قفل المحرك:  انطفاء الإضاءة يعني أن المحرك غير مقفل، و  الحصول على تعليمات مفصلة، انظر قسم قفل السكوتر الخاص بك.
- NL Motorvergrendeling:  aangaan betekent dat de motor is vergrendeld, en  uitgaan betekent dat de motor is ontgrendeld. U kunt de motor alleen vergrendelen/ontgrendelen via de Xiaomi Home-app. Voor gedetailleerde instructies, zie de rubriek Uw step vergrendelen & ontgrendelen.
- UA Замок мотора:  увімкнення світла означає, що мотор заблокований,  вимкнення світла означає, що мотор розблокований. Мотор можна заблокувати або розблокувати тільки через програму Xiaomi Home. Докладну інструкцію див у розділі «Блокування та розблокування вашого самоката».
- PT Bloqueio do motor:  acesso significa que o motor está bloqueado, e  apagado indica que o motor está desbloqueado. Pode bloquear ou desbloquear o motor apenas através da aplicação Xiaomi Home. Para obter instruções detalhadas, consulte a secção Bloqueio e desbloqueio a sua trotinete.
- CS Zámek motoru:  rozsvícení znamená, že motor je uzamčen, a  zhasnutí znamená, že motor je odemčen. Motor můžete zamknout nebo odemknout pouze prostřednictvím aplikace Xiaomi Home. Podrobné pokyny naleznete v části Zamknutí a odemknutí koloběžky.

- SR Zaključavanje motora:  uključivanje znači da je motor zaključan, a gašenje  znači da je motor otključan. Zaključavanje i otključavanje motora možete vršiti isključivo preko aplikacije Xiaomi Home. Detaljna uputstva možete pronaći u odeljku Zaključavanje i otključavanje vašeg trotineta.
- HR Zaključavanje motora:  paljenje svetla znači da je motor zaključan, a  gašenje znači motor je otključan. Motor možete zaključati ili otključati samo preko Xiaomi Home aplikacije. Za detaljne upute pogledajte odjeljak Zaključavanje i otključavanje vašeg romobila.
- HU Motorzár:  a felgyulladás azt jelenti, hogy a motor zárolva van, és a  kialsávazt azt jelzi, hogy a motor nincs zárolva. Csak a Xiaomi Home alkalmazás révén tudja zárolni a motort, vagy feloldani a zárolást. A részletes instrukcióért lásd „A roller zárolása és a zárolás feloldása” című fejezetet.
- EL Κλειδώμα κινητήρα:  Σημαίνει ότι ο κινητήρας είναι κλειδωμένος και  σβήνει σημαίνει ότι ο κινητήρας είναι ξεκλειδωμένος. Μπορείτε να κλειδώσετε ή να ξεκλειδώσετε τον κινητήρα μόνο μέσω της εφαρμογής Xiaomi Home. Για λεπτομερείς οδηγίες, ανατρέξτε στην ενότητα Κλειδώμα και Ξεκλειδώμα του πατινιού σας.
- RO Blocare motor:  aprinderea înseamnă că motorul este blocat, iar  stingerea indică deblocarea motorului. Puteți bloca sau debloca motorul numai prin aplicația Xiaomi Home. Pentru instrucțiuni detaliate, consultați secțiunea Blocare și deblocare trotineta dvs.
- DE Motorsperre:  Das Aufleuchten von bedeutet, dass der Motor gesperrt ist, und  das Erlöschen von bedeutet, dass der Motor entsperrt ist. Sie können den Motor nur über die Xiaomi Home-App sperren oder entsperren. Ausführliche Anweisungen finden Sie im Abschnitt Verriegeln und Entriegeln Ihres Rollers.
- ⑥ EN Power Button: Press the button to turn the scooter on, and hold the button for 2 to 3 seconds to turn the scooter off. When the scooter is on, press the button to turn on/off the headlight and taillight, and press twice to cycle through the modes. Note: The scooter will turn off automatically when it enters standby mode for more than 10 minutes. The standby mode means that the scooter is not being charged or not locked when it is on and not running.
- FR Bouton d'alimentation : appuyez sur le bouton pour démarrer la trottinette, et maintenez-le enfoncé pendant 2 à 3 secondes pour l'éteindre. Quand la trottinette est sous tension, appuyez sur le bouton pour allumer ou éteindre les phares avant et arrière et appuyez deux fois pour changer de mode. Remarque : La trottinette s'éteindra automatiquement lorsqu'il entre en mode veille pendant plus de 10 minutes. Le mode veille signifie que la trottinette est en cours de charge ou qu'il n'est pas verrouillé lorsqu'il est allumé et pas en fonctionnement.
- ES Botón de encendido: Pulse el botón para encender el patinete y manténgalo pulsado de 2 a 3 segundos para apagarlo. Cuando el patinete esté encendido, pulse el botón para apagar/encender la luz delantera y trasera. Púselo dos veces para cambiar entre los modos de conducción. Nota: El patinete eléctrico se apagará automáticamente cuando entre en modo de espera durante más de 10 minutos. El modo de espera significa que el patinete eléctrico se está cargando o no está bloqueado cuando está encendido y no está en marcha.
- RU Кнопка питания. Нажмите кнопку один раз, чтобы включить самокат, и удерживайте ее в течение 2–3 секунд, чтобы выключить его. Когда самокат включен, нажмите кнопку для включения/выключения передней фары и фонаря заднего хода или нажмите ее дважды для переключения между режимами. Примечание: Самокат автоматически выключается, если находится в режиме ожидания более 10 минут. Режим ожидания означает, что самокат заряжается или не блокируется, когда он включен и не работает.
- AR زر التشغيل: اضغط زر الطاقة لتشغيل السكوتر، واضغط مع الاستمرار على زر الطاقة لمدة ما بين 2 إلى 3 ثوانٍ لإيقاف تشغيله. عند تشغيل السكوتر، اضغط على الزر لتشغيل/إيقاف تشغيل المصباح الأمامي والخلفي واضغط مرتين للتنقل بين الأوضاع. ملاحظة: سيتوقف السكوتر عن التشغيل تلقائياً عندما يدخل وضع الاستعداد لأكثر من 10 دقائق. وضع الاستعداد أن السكوتر قيد الشحن أو غير مقفل عندما يكون في حالة تشغيل ولا يسير.
- NL Aan-/uitknop: Druk op de aan-uitknop om de step in te schakelen. Voor het uitschakelen van uw step, houdt u de knop 2 à 3 seconden ingedrukt. Wanneer de step is ingeschakeld, drukt u op de knop om de koplamp en het achterlicht aan en uit te schakelen. Druk twee keer op de knop om tussen de modi te schakelen. Opmerking: De step wordt automatisch uitgeschakeld wanneer deze langer dan 10 minuten in de stand-by modus staat. De stand-by modus houdt in dat de step wordt opgeladen of niet vergrendeld als deze aan staat en niet rijdt.









- UA Кнопка живлення. Натисніть її, щоб увімкнути самокат, і утримуйте протягом 2–3 секунд, щоб вимкнути його. Коли самокат увімкнено, натисніть цю кнопку, щоб увімкнути чи вимкнути передню та задню фари. Натискайте її двічі, щоб перемикалися між режимами.  
Примітка: Самокат автоматично вимкнеться, коли переїде в режим очікування більше ніж на 10 хвилин. Режим очікування означає, що самокат заряджається або не заблокований, коли він увімкнений і не працює.
- PT Botão de alimentação: Prima o botão para ligar a trotinete e mantenha-o premido durante 2 a 3 segundos para desligá-la. Quando a trotinete estiver ligada, prima o botão para ligar/desligar o farol dianteiro e traseiro, e prima duas vezes para percorrer os modos.  
Nota: A trotinete vai desligar automaticamente quando entrar no modo de espera por mais de 10 minutos. O modo de espera significa que a trotinete está a ser carregada ou não trancada quando está ligada e a não andar.
- CS Tlačítka napájení: Stisknutím tlačítka koloběžku zapnete a podržením tlačítka po dobu 2 až 3 sekund koloběžku vypnete. Zapněte koloběžku a stisknutím tlačítka napájení zapnete nebo vypnete přední a zadní světlo. Dvojitým stisknutím tlačítka napájení přepnete jízdní režim.  
Poznámka: Koloběžka se automaticky vypne, když přejde do pohotovostního režimu na více než 10 minut. Pohotovostní režim znamená, že koloběžka není nabíjena ani uzamčena, když je zapnutá a není v pohybu.
- SR Dugme za uključivanje/isključivanje: Pritisnite dugme da biste uključili trotinet i pritisnite i zadržite dugme 2 do 3 sekunde za isključivanje trotinete.  
Napomena: Trotinet se automatski isključuje ako pređe u režim pripravnosti duže od 10 minuta. Režim pripravnosti znači da se trotinet ne puni ili da nije zaključan kada je uključen, a ne vozi se.
- HR Gumb za napajanje: Pritisnite gumb da biste uključili romobil i držite gumb 2 do 3 sekunde da biste isključili romobil.  
Napomena: Romobil će se automatski isključiti kada uđe u stanje pripravnosti dulje od 10 minuta. Stanje pripravnosti znači da se romobil ne puni ili nije zaključan kada je uključen i ne radi.
- HU Főkapcsoló gomb: A roller bekapcsolásához nyomja meg a gombot, és a roller kikapcsolásához tartsa lenyomva 2–3 másodpercig a gombot.  
Megjegyzés: A roller automatikusan kikapcsol, ha több mint 10 percig van készenléti üzemmódban. A készenléti üzemmód azt jelenti, hogy a roller nem töltődik, vagy nincs zárva, amikor be van kapcsolva, és nem gurul.
- EL Κουμπί ισχύος: Πατήστε το κουμπί για να ενεργοποιήσετε το πατίνι και κρατήστε το κουμπί πατημένο για 2 έως 3 δευτερόλεπτα για να απενεργοποιήσετε το πατίνι.  
Σημείωση: Το πατίνι θα απενεργοποιηθεί αυτόματα όταν εισέλθει σε κατάσταση αναμονής για περισσότερο από 10 λεπτά. Η κατάσταση αναμονής σημαίνει ότι το πατίνι δεν φορτίζεται ή δεν κλειδώνει όταν είναι ενεργοποιημένο και δεν λειτουργεί.
- RO Buton de pornire: Apăsăți butonul pentru a porni trotineta și țineți apăsat butonul timp de 2 până la 3 secunde pentru a opri trotineta.  
Notă: Trotineta se va opri automat când intră în modul de așteptare mai mult de 10 minute. Modul de așteptare înseamnă că trotineta nu este încărcată sau nu este blocată atunci când este pornită și nu funcționează.
- DE Ein-/Ausschaltknopf: Drücken Sie den Knopf, um den Roller einzuschalten, und halten Sie den Knopf für zwei bis drei Sekunden gedrückt, um den Roller auszuschalten. Wenn der Roller eingeschaltet ist, drücken Sie den Knopf, um den Scheinwerfer und die Rückleuchte ein-/auszuschalten. Drücken Sie ihn zweimal nacheinander, um zwischen den Betriebsmodi zu wechseln.  
Hinweis: Der Roller schaltet sich automatisch aus, wenn er für mehr als 10 Minuten in den Standby-Modus geht. Der Standby-Modus bedeutet, dass der Roller aufgeladen wird oder nicht verriegelt ist, wenn er eingeschaltet ist und nicht läuft.

- EN TCS anti-slip reminder: When the TCS (traction control system) anti-slip function is enabled, the scooter will maintain the tires from slipping excessively to maintain stability during operations such as starting, accelerating, or turning. The TCS anti-slip function is enabled when the icon is on, and disabled when the icon is off. This function can be enabled or disabled via the Xiaomi Home app.
- FR Rappel antidérapant TCS : Lorsque la fonction antidérapante TCS (système de contrôle de traction) est activée, la trottinette peut empêcher les pneus de glisser excessivement pour maintenir la stabilité lors d'opérations telles que le démarrage, l'accélération ou les virages. La fonction antidérapante TCS est activée lorsque l'icône est activée et désactivée lorsque l'icône est désactivée. Cette fonction peut être activée ou désactivée à travers dans l'application Xiaomi Home.
- ES Recordatorio antideslizamiento SCT: Cuando la función antideslizamiento del SCT (sistema de control de tracción) está activada, el patinete eléctrico evitará que los neumáticos resbalen en exceso para mantener la estabilidad durante operaciones como el arranque, la aceleración o los giros. La función antideslizamiento SCT se activa cuando el icono está activado, y se desactiva cuando el icono está desactivado. Esta función se puede activar o desactivar a través de la aplicación Xiaomi Home.
- RU Напоминание о ПБС: когда активирована функция ПБС (противобуксовочная система), самокат может предотвращать чрезмерное проскальзывание шин, чтобы сохранить устойчивость во время таких операций, как трогание с места, ускорение или поворот. Функция ПБС активирована, когда горит значок, и отключена, когда значок не горит. Эту функцию можно включить и выключить в приложении Mi Home/Xiaomi Home.
- AR تذكير مانع الانزلاق لنظام التحكم بالجر (TCS): عند تفعيل وظيفة مانع الانزلاق لنظام التحكم بالجر (TCS)، يمكن للسكوتر منع الإطارات من الانزلاق بشكل مفرط للحفاظ على الثبات أثناء التشغيل مثل البدء والتسريع والانعطاف. يتم تمكين وظيفة مانع الانزلاق لنظام التحكم بالجر (TCS) عندما يكون أيقون مضاء/ويتم تعطيلها عندما يكون أيقون مطفئ. يمكن تمكين هذه الوظيفة أو تعطيلها من تطبيق Xiaomi Home.
- NL Lembrete de antiderrapagem do TCS: Quando a função antiderrapagem do TCS (sistema de controle de tração) está ativada, a trotinete pode evitar que os pneus deslizem excessivamente para manter a estabilidade durante operações como arranque, aceleração ou viragem. A função antiderrapagem do TCS está ativada quando o ícone está ligado, e está desativada quando o ícone está desligado. Esta função pode ser ativada ou desativada na aplicação Xiaomi Home.
- UA Нагадування проти ковзання TCS: коли функція проти ковзання TCS (система контролю тяги) увімкнена, самокат може запобігти надмірному ковзанню шин, щоб підтримувати стабільність під час таких операцій, як старт, прискорення або поворот. Функція проти ковзання TCS увімкнена, коли іконка увімкнена, і вимкнена, коли іконка вимкнена. Цю функцію можна увімкнути або вимкнути за допомогою програми Xiaomi Home.
- PT Protiprokluzová přípomínka TCS: Pokud je zapnuta funkce proti prokluzu TCS (systém kontroly trakce), koloběžka může zabránit nadměrnému prokluzování pneumatik, aby se zachovala stabilita během operací, jako je rozjezd, zrychlování nebo zatáčení. Funkce TCS proti prokluzu je zapnutá, když je ikona zapnutá, a vypnutá, když je ikona vypnutá. Tuto funkci můžete povolit nebo zakázat v aplikaci Xiaomi Home.
- CS Protiprokluzová přípomínka TCS: Pokud je zapnuta funkce proti prokluzu TCS (systém kontroly trakce), koloběžka může zabránit nadměrnému prokluzování pneumatik, aby se zachovala stabilita během operací, jako je rozjezd, zrychlování nebo zatáčení. Funkce TCS proti prokluzu je zapnutá, když je ikona zapnutá, a vypnutá, když je ikona vypnutá. Tuto funkci můžete povolit nebo zakázat v aplikaci Xiaomi Home.
- SR TCS podsetnik protiv klizanja: Kada je TCS (sistem kontrole proklizavanja) funkcija protiv klizanja aktivirana, trotinet može da spreči prekomerno okretanje gume kako bi održao stabilnost tokom operacija kao što su pokretanje, ubrzavanje ili skretanje. TCS funkcija protiv klizanja je omogućena kada je ikona svetla i onemogućena kada je ikona ugašena. Ta funkcija se može omogućiti ili onemogućiti putem aplikacije Xiaomi Home.
- HR TCS podsjetnik protiv klizanja: Kada je TCS (traction control system - sustav kontrole proklizavanja) funkcija protiv proklizavanja omogućena, romobil može spriječiti pretjerano proklizavanje guma kako bi održao stabilnost za vrijeme operacija kao što su pokretanje, ubrzavanje ili skretanje. TCS funkcija protiv klizanja je omogućena kada je ikona na uključeno, a onemogućena kada je ikona na isključeno. Ova se funkcija može omogućiti ili onemogućiti uporabom aplikacije Xiaomi Home.
- HU TCS csúszásgátlás emlékeztető: Ha engedélyezi a TCS (kipörgésgátló rendszer) csúszásgátlás funkcióit, a roller megakadályozhatja a gumibroncsok túlzott megcsúszását, hogy megőrizze a stabilitást a manőverek, pl. indítás, gyorsítás, vagy fordulás során. A TCS csúszásgátlás funkció engedélyezve van, amikor a jelvilágít, és le van tiltva, amikor a jel nem világít. Ez a funkció a Xiaomi Home alkalmazásban engedélyezhető vagy kikapcsolható ki.
- EL Αντιολισθητική υπενθύμιση TCS: Όταν η αντιολισθητική λειτουργία TCS (σύστημα ελέγχου πρόσφυσης) είναι ενεργοποιημένη, το πατίνι μπορεί να αποτρέψει την υπερβολική ολίσθηση των ελαστικών για να διατηρήσει τη σταθερότητα κατά τη διάρκεια λειτουργιών όπως η εκκίνηση, η επιτάχυνση ή η στροφή. Η αντιολισθητική λειτουργία TCS ενεργοποιείται όταν η εικόνα είναι ενεργοποιημένη και απενεργοποιείται όταν η εικόνα είναι απενεργοποιημένη. Αυτή η λειτουργία μπορεί να ενεργοποιηθεί ή να απενεργοποιηθεί μέσω της εφαρμογής Xiaomi Home.

RO	Memento anti-alunecare TCS: Când funcția anti-alunecare TCS (sistem de control al tracțiunii) este activată, trotineta poate împiedica alunecarea excesivă a anvelopelor pentru a menține stabilitatea în timpul operațiilor precum pornirea, accelerarea sau virarea. Funcția anti-alunecare TCS este activată când  este activ și dezactivat când  este dezactivat. Această funcție poate fi activată sau dezactivată din aplicația Xiaomi Home.	HR	Podsjetnik za napuhavanje: Kada je  na uključeno, označava da je dosegnut ciklus podsjetnika za održavanje gume. Molimo provjerite tlak u gumama i napumpajte gume na vrijeme kako biste izbjegli oštećenja zbog nedostatka tlaka u gumama. Preporučeni tlak u gumama je 45–50 psi. Napomena: Nakon što završite održavanje, pratite upute u aplikaciji kako biste onemogućili podsjetnik za održavanje na kontrolnoj ploči.
DE	TCS-Anti-Rutsch-Erinnerung: Wenn die TCS (Traktionskontrollsystem)-Anti-Rutsch-Funktion aktiviert ist, kann der Roller ein übermäßiges Rutschen der Reifen verhindern, um die Stabilität während des Betriebs, z. B. beim Anfahren, Beschleunigen oder Wenden, zu gewährleisten. Die TCS-Anti-Rutsch-Funktion ist aktiviert, wenn  eingeschaltet ist, und deaktiviert, wenn  ausgeschaltet ist. Diese Funktion kann über die Xiaomi Home-App aktiviert oder deaktiviert werden.	HU	Felfűjás emlékeztető: Amikor a  világít, ez azt jelzi, hogy a gumibroncs-karbantartási emlékeztető elérte egy ciklus végére. Kérjük, ellenőrizze a keréknyomást, és időben fűjj fel a kerekeket, hogy elkerülje a kerekek éltelgen keréknyomás miatti károsodását. Az ajánlott keréknyomás 45–50 psi. Megjegyzés: A karbantartási befejezése után kövesse az alkalmazásban olvasható instrukciókat, hogy letiltsa a karbantartási emlékeztető megjelenését a vezérlőpanelen.
EN	Inflation reminder: When  is on, it indicates that the tire maintenance reminder cycle has been reached. Please check the tire pressure and inflate the tires in time to avoid damage due to insufficient tire pressure. The recommended tire pressure is 45–50 psi. Note: After completing maintenance, follow the instructions in the app to disable the maintenance reminder on the control panel.	EL	Υπενήμηση φουσκώματος: Όταν  είναι αναμμένο, υποδεικνύει ότι έχει ολοκληρωθεί ο κύκλος υπενθύμισης συντήρησης ελαστικού. Ελέγξτε την πίεση του ελαστικού και φουσκώστε το ελαστικό εγκαίρως για να αποφύγετε ζημιές λόγω ανεπαρκούς πίεσης του ελαστικού. Η συνιστώμενη πίεση του ελαστικού είναι 45–50 psi. Σημείωση: Μετά την ολοκλήρωση της συντήρησης, ακολουθήστε τις οδηγίες της εφαρμογής για να απενεργοποιήσετε την υπενθύμιση συντήρησης στον πίνακα ελέγχου.
FR	Rappel de gonflage : Lorsque  est activé, cela indique que le cycle de rappel d'entretien des pneus a été atteint. Veuillez vérifier la pression des pneus et gonfler les pneus à temps pour éviter les dommages dus à une pression des pneus insuffisante. La pression recommandée pour les pneus est de 45 à 50 psi. Remarque : Une fois la maintenance terminée, suivez les instructions de l'application pour désactiver le rappel de maintenance sur le panneau de contrôle.	RO	Memento umflare: Când  este pornit, indică faptul că a fost atins ciclul de memento de întreținere a anvelopelor. Vă rugăm să verificați presiunea în anvelope și să umflați anvelopele la timp pentru a evita deteriorarea din cauza presiunii insuficiente în anvelope. Presiunea recomandată în anvelope este de 45 – 50 psi. Notă: După finalizarea întreținerii, urmați instrucțiunile din aplicație pentru a dezactiva mementoul de întreținere de pe panoul de control.
ES	Recordatorio de inflado: Cuando  está activado, indica que se ha alcanzado el ciclo de recordatorio de mantenimiento de los neumáticos. Compruebe la presión de los neumáticos e inflelos a tiempo para evitar daños debidos a una presión insuficiente en los neumáticos. La presión recomendada para los neumáticos es de 45–50 psi. Nota: Tras finalizar el mantenimiento, siga las instrucciones de la aplicación para desactivar el recordatorio de mantenimiento en el panel de control.	DE	Erinnerung an das Aufpumpen: Wenn  eingeschaltet ist, gibt es an, dass der Zyklus zur Erinnerung an die Reifenwartung erreicht wurde. Bitte prüfen Sie den Reifendruck und pumpen Sie die Reifen rechtzeitig auf, um zu vermeiden, dass sie durch zu niedrigen Reifendruck beschädigt werden. Der empfohlene Reifendruck beträgt 45 bis 50 psi. Hinweis: Folgen Sie nach Abschluss der Wartung den Anweisungen in der App, um die Erinnerung an die Wartung auf dem Bedienfeld zu deaktivieren.
RU	Напоминание о подкачке шин: когда горит значок  , он информирует о наступлении срока напоминания о необходимости технического обслуживания шин. Проверьте давление в шинах и своевременно подкачивайте их, чтобы избежать поломки из-за недостаточного давления. Рекомендуемое давление в шинах составляет 45–50 фунтов/кв. дюйм. Примечание: после завершения технического обслуживания, следуйте инструкциям в приложении, чтобы отключить напоминание о необходимости технического обслуживания на панели управления.	EN	Winglight Indicating: When the scooter is on, press the left or right winglight button, then the corresponding winglight and the indicator on the control panel will blink. Meanwhile, the buzzer will respond at the same frequency. Press the button again to turn off the winglight.
AR	تذكير النفخ: عندما يكون  مضيئاً، فهذا يعني أنه تم الوصول إلى دورة تذكير الصيانة للإطارات. يرجى التحقق من ضغط الإطارات ورفع الإطارات في الوقت المناسب لتجنب التلف الناتج عن ضغط الإطارات غير الكافي. الضغط الموصى به للإطارات هو 45–50 رطلاً لكل بوصة مربعة. ملاحظة: بعد الانتهاء من الصيانة، اتبع التعليمات الموجودة في التطبيق لتعطيل تذكير الصيانة على لوحة التحكم.	FR	Voyant latéral indiquant : Lorsque la trotinette est opérationnelle, appuyez sur le bouton de voyant latéral gauche ou droit, le voyant latéral correspondant et l'indicateur du panneau de contrôle clignoteront. En même temps, le buzzer répondra à la même fréquence. Appuyez sur le bouton pour éteindre le voyant latéral.
NL	Herinnering voor bandenspanning: Wanneer  aan is, betekent dit dat de herinneringscyclus voor bandenonderhoud is bereikt. Controleer de bandenspanning en pomp de banden tijdig op om schade door een te lage bandenspanning te voorkomen. De aanbevolen bandenspanning is 45–50 psi. Opmerking: Volg na het uitvoeren van het onderhoud de instructies in de app om de onderhoudsherinnering uit te schakelen op het bedieningspaneel.	ES	Indicador de la luz del intermitente: Cuando el patinete eléctrico está encendido, pulse el botón izquierdo o derecho de la luz del intermitente, la luz del intermitente correspondiente y el indicador del panel de control parpadearán. Mientras tanto, el timbre responderá a la misma frecuencia. Vuelva a pulsar el botón para apagar la luz del intermitente.
UA	Нагадування про накачування: коли  увімкнена, це означає, що цикл нагадування про технічне обслуговування шин досягнуто. Будь ласка, перевіряйте тиск у шинах і вчасно накачайте їх, щоб уникнути пошкодження через недостатній тиск у шинах. Рекомендований тиск у шинах складає 45–50 фунтів на квадратний дюйм. Примітка: після завершення технічного обслуговування дотримуйтеся інструкцій у програмі, щоб вимкнути нагадування про технічне обслуговування на панелі керування.	RU	Использование указателя поворота: когда самокат включен, нажмите левую или правую кнопку включения указателя поворота — начнет мигать соответствующий указатель поворота и индикатор на панели управления. При этом, с той же частотой будет срабатывать звуковой сигнал. Нажмите кнопку еще раз, чтобы выключить указатель поворота.
PT	Lembrete de enchimento: quando  está ligado, significa que atingiu o ciclo de lembrete de manutenção dos pneus. Verifique a pressão dos pneus e encha os pneus atempadamente para evitar danos resultantes de uma pressão insuficiente dos pneus. A pressão dos pneus recomendada é de 45 psi a 50 psi. Nota: depois de concluir a manutenção, siga as instruções na aplicação para desativar o lembrete de manutenção no painel de controlo.	AR	مؤشر ضوء الجناح: عندما يكون السكوتر قيد التشغيل، اضغط على زر ضوء الجناح الأيسر أو الأيمن، ثم سيومض ضوء الجناح والمؤشر المطابق على لوحة التحكم في الوقت نفسه. سوف يستجيب الجرس بنفس التواترة. اضغط على الزر مرة أخرى لإيقاف تشغيل ضوء الجناح.
CS	Připomenutí nahuštění: Když svítí  , znamená to, že byl dosažen cyklus připomenutí údržby pneumatik. Zkontrolujte prosím tlak v pneumatikách včas je nahuštěte, abyste předešli poškození v důsledku nedostatečného tlaku u pneumatikách. Doporučený tlak v pneumatikách je 45–50 psi. Poznámka: Po dokončení údržby vypněte připomenutí údržby na ovládacím panelu podle pokynů v aplikaci.	NL	Richtingaanwijzer aangeven: Als de step aan staat, druk op de linker of rechter richtingaanwijzerknop dan zal de bijbehorende richtingaanwijzer en het lampje op het bedieningspaneel gaan knipperen. Ondertussen zal de zoemer op dezelfde frequentie reageren. Druk nogmaals op de knop om de richtingaanwijzer uit te zetten.
SR	Podsetnik na pritisak u gumama: Kada  svetli, to znači da je ciklus podsetnika za održavanje guma dostignut. Proverite pritisak u gumama i naduvajte gume na vreme kako biste izbegli oštećenja usled niskog pritiska u gumama. Preporučeni pritisak u gumama je 45–50 psi. Napomena: Nakon završetka održavanja, pratite uputstva u aplikaciji kako biste onemogućili podsetnik za održavanje na kontrolnoj tabli.	UA	Ліхтар вказує на наведене далі: коли самокат увімкнений, натисніть кнопку лівого або правого ліхтаря, після чого будуть блимати відповідний ліхтар та індикатор на панелі керування. У цей час буде реагувати зумер на одній і тій самій частоті. Щоб вимкнути ліхтар, натисніть кнопку повторно.
		PT	Indicador da luz de asa: quando a trotinete estiver ligada, prima o botão da luz de asa esquerda ou direita, em seguida, a luz de asa correspondente e o indicador no painel de controlo irá piscar. Enquanto isso, campainha aviso sonoro responderá na mesma frequência. Prima o botão novamente para desligar a luz de asa.
		CS	Indikace bočních světel: Když je koloběžka zapnutá, stiskněte tlačítko levého nebo pravého světla, pak začne blikat příslušné boční světlo a indikátor na ovládacím panelu. Bzučák bude mezitím reagovat stejnou frekvencí. Opětovným stisknutím tlačítka boční světlo vypnete.
		SR	Indikator krilnog svetla: Kada je trotinet uključen, pritisnite dugme za levo ili desno krilno svetlo. Odgovarajuće krilno svetlo će početi da treperi, kao i indikator na kontrolnoj tabli. Istovremeno, zujalica će se oglasiti istom frekvencijom. Pritisnite dugme ponovo za isključivanje krilnog svetla.

HR	Naznaka krilnog svjetla: Kada je romobil uključen, pritisnite lijevu ili desnu tipku krilnog svjetla, tada će odgovarajuće krilno svjetlo i indikator na kontrolnoj ploči treptati. U međuvremenu, zujalica će odgovarati istom frekvencijom. Ponovno pritisnite gumb prekidača kako biste isključili krilno svjetlo za slučaj nužde.	PT	Luzes acesas/apagadas automaticamente: quando o í está ligado, significa que a trotinete está no modo de luzes acesas/apagadas automaticamente, e, em seguida, a luz frontal e a luz traseira acedem ou apagam automaticamente de acordo com o brilho ambiente. É possível ativar ou desativar esta função através da aplicação Xiaomi Home. Nota: quando a função para acender/apagar automaticamente as luzes estiver ativada na aplicação, pode premir o botão de energia para desativar a função temporariamente. Pode reiniciar a trotinete para retomar esta função, ou ative-a na aplicação.
HU	Oldalfény jelzés: Ha a roller be van kapcsolva, nyomja meg a bal vagy jobb oldalfény gombot, majd ekkor a megfelelő oldalfény és a vezérlőpanelen a jelzőfény villogni kezd. Eközben a berregő is megszólal ugyanezzel a gyakorisággal. Az oldalfény kikapcsolásához nyomja meg újra a gombot.	CS	Automatické zapnutí/vypnutí světel: Když svítí í, znamená to, že koloběžka je v režimu automatického zapnutí/vypnutí světel, a pak se přední světlo a zadní světlo automaticky zapnou nebo vypnou podle okolního jasů. Tuto funkci můžete povolit nebo zakázat prostřednictvím aplikace Xiaomi Home. Poznámka: Pokud je v aplikaci povolena funkce automatického zapnutí/vypnutí světel, stisknutím tlačítka napájení ji dočasně deaktivujete. Chcete-li tuto funkci opět používat, můžete koloběžku restartovat nebo ji v aplikaci povolit.
EL	Ένδειξη Φλας: Όταν το πατίνι είναι αναμμένο, πατήστε το αριστερό ή το δεξί κουμπί φλας τότε το αντίστοιχο φλας και η ένδειξη στον πίνακα ελέγχου θα αναβοσβήνουν. Εν τω μεταξύ, ο βομβητής θα ανταποκρίνεται στην ίδια συχνότητά. Πατήστε ξανά το κουμπί για να απενεργοποιησете το φλας.	SR	Automatsko uključivanje/isključivanje svetla: Kada í svetli, to označava da je trotinet u režimu automatskog uključivanja/isključivanja svetla, a zatim će se prednje i stop svetlo automatski uključiti ili isključiti u skladu sa osvetljenošću okoline. Ovu funkciju možete omogućiti ili onemogućiti putem aplikacije Xiaomi Home. Napomena: Kada je funkcija automatskog uključivanja/isključivanja svetla omogućena u aplikaciji, pritiskom na dugme za uključivanje/isključivanje će je privremeno onemogućiti. Ponovo pokrenite trotinet kako biste ponovo koristili ovu funkciju ili je omogućite u aplikaciji.
RO	Stopul aripă indică: Când trotineta este pornită, apăsați butonul stopului aripă din stânga sau din dreapta, apoi stopul aripă corespunzător și indicatorul de pe panoul de control vor clipi. Într-o timp, soneria va răspunde la aceeași frecvență. Apăsați din nou butonul pentru a stinge stopul aripii.	HR	Automatsko uključivanje/isključivanje svjetala: Kada je í uključeno, to znači da je romobil u načinu automatskog uključivanja/isključivanja svjetla, a zatim će se prednje svjetlo i stražnje svjetlo automatski uključiti ili isključiti u skladu s ambientalnim osvetljenjem. Ovu funkciju možete omogućiti ili onemogućiti na aplikaciji Xiaomi Home. Napomena: Kada je funkcija automatskog uključivanja/isključivanja svjetala omogućena u aplikaciji, pritiskom na gumb za napajanje privremeno će se ona onemogućiti. Možete ponovno pokrenuti romobil kako biste nastavili koristiti ovu funkciju ili je omogućite u aplikaciji.
DE	Seitenlicht-Anzeige: Wenn der Roller eingeschaltet ist, drücken Sie die linke oder rechte Seitenlicht-Taste, dann blinken das entsprechende Seitenlicht und die Kontrollleuchte auf dem Bedienfeld. Gleichzeitig ertönt der Summer in der gleichen Frequenz. Drücken Sie die Taste erneut, um das Seitenlicht auszuschalten.	HU	A fényszórók automatikus be-/kikapcsolása: Amikor a í világít, ez azt jelzi, hogy a roller a fényszórók automatikus be-/kikapcsolása üzemmódban van, és ezután az első és hátsó lámpa automatikusan be- vagy kikapcsol, a környezeti fényviszonyoknak megfelelően. A Xiaomi Home alkalmazásban tudja engedélyezni vagy letiltani ezt a funkciót. Megjegyzés: Ha a fényszórók automatikus be-/kikapcsolása funkció engedélyezve van az alkalmazásban, a főkapcsoló gomb megnyomásával átmenetileg letiltja azt. A funkció használatának folytatásához indítsa újra a rollert, vagy engedélyezze azt az alkalmazásban.
EN	Auto lights on/off: When í is on, it indicates that the scooter is in the auto lights on/off mode, and then the front light and the taillight will be automatically turned on or off according to the ambient brightness. You can enable or disable this function via the Xiaomi Home app. Note: When the function of auto lights on/off is enabled in the app, pressing the power button will temporarily disable it. You can restart the scooter to resume using this function, or enable it in the app.	EL	Αυτόματη ενεργοποίηση/απενεργοποίηση φώτων: Όταν í είναι αναμμένο, υποδηλώνει ότι το πατίνι είναι σε λειτουργία αυτόματης ενεργοποίησης/απενεργοποίησης φώτων, και τότε το μπροστινό φως και το πίσω φως θα ενεργοποιούνται ή θα απενεργοποιούνται αυτόματα ανάλογα με τη φωτεινότητα του περιβάλλοντος. Μπορείτε να ενεργοποιήσετε ή να απενεργοποιήσετε αυτή τη λειτουργία μέσω της εφαρμογής Xiaomi Home. Σημείωση: Όταν η λειτουργία της αυτόματης ενεργοποίησης/απενεργοποίησης των φώτων είναι ενεργοποιημένη στην εφαρμογή, το πάτημα του κουμπιού ισχύος θα την απενεργοποιήσει προσωρινά. Μπορείτε να επανεκκινήσετε το πατίνι για να συνεχίσετε να χρησιμοποιείτε αυτή τη λειτουργία ή να την ενεργοποιήσετε στην εφαρμογή.
FR	Allumage/extinction automatique des feux : Lorsque í est allumé, cela indique que la trotinette est en mode allumage/ extinction automatique des feux, puis le feu avant et le feu arrière s'allumeront ou s'éteindront automatiquement en fonction de la luminosité ambiante. Vous pouvez activer ou désactiver cette fonction à travers l'application Xiaomi Home. Remarque : Lorsque la fonction d'allumage/d'extinction automatique des lumières est active dans l'application, appuyer sur le bouton d'alimentation la désactivera momentanément. Vous pouvez redémarrer la trotinette pour recommencer à utiliser cette fonction, ou l'activer dans l'application.	RU	Lumini aprinse/stinse automat: Când í este pornit, indică faptul că trotineta este în modul lumini aprinse/stinse automat, iar apoi lumina din față și stopul vor fi aprinse sau stinse automat în funcție de luminozitatea ambientală. Puteți activa sau dezactiva această funcție prin aplicația Xiaomi Home. Notă: Când funcția lumini aprinse/stinse automat este activată în aplicație, apăsarea butonului de pornire o va dezactiva temporar. Puteți reporni trotineta pentru a relua utilizarea acestei funcții sau o puteți activa în aplicație.
ES	Encendido/apagado automático de luces: Cuando í está activado, indica que el patinete eléctrico está en el modo de encendido/apagado automático de luces, y entonces la luz delantera y la luz trasera se encenderán o apagarán automáticamente en función de la luminosidad ambiental. Puede activar o desactivar esta función a través de la aplicación Xiaomi Home. Nota: Cuando la función de encendido/apagado automático de luces está activada en la aplicación, al pulsar el botón de encendido se desactivará temporalmente. Puede reiniciar el patinete eléctrico para reanudar el uso de esta función, o habilitarlo en la aplicación.	AR	Automatisches Ein-/Aussschalten der Lampen: Wenn í leuchtet, gibt dies an, dass sich der Roller im Modus „Automatisches Ein-/Aussschalten der Lampen“ befindet, und die vorausfahrende Lampe und das Rücklicht werden dann je nach Umgebungshelligkeit automatisch ein- oder ausgeschaltet. Sie können diese Funktion über die Xiaomi Home-App aktivieren oder deaktivieren. Hinweis: Wenn die Funktion zum automatischen Ein-/Aussschalten der Beleuchtung in der App aktiviert ist, wird sie durch Drücken der Ein/Aus-Taste vorübergehend deaktiviert. Sie können den Roller neu starten, um diese Funktion wieder zu verwenden, oder sie in der App aktivieren.
RU	Автоматическое включение/выключение световых приборов: когда горит значок í, он информирует о том, что самокат находится в режиме автоматического включения/выключения световых приборов, и передний и задний фонари будут автоматически включаться или выключаться, в зависимости от состояния естественного освещения. Эту функцию можно активировать или отключить в приложении Mi Home/Xiaomi Home. Примечание: если функция автоматического освещения активирована, нажатие кнопки питания будет временно деактивировать. Чтобы возобновить использование этой функции, вы можете перезапустить самокат или активировать ее в приложении.	DE	التشغيل / إيقاف التشغيل تلقائي للأضواء: عندما يكون í مضئاً، فهذا يعني أن السكوتر في وضع التشغيل التلقائي للأضواء، ثم سيتم تشغيل الضوء الأمامي والضوء الخلفي تلقائياً وإيقاف تشغيلهما وفقاً لسطوع المحيط. يمكنك تمكين هذه الوظيفة أو تعطيلها عبر تطبيق Xiaomi Home ملاحظة: عند تمكين وظيفة تشغيل / إيقاف تشغيل الأضواء تلقائياً في التطبيق، سيؤدي الضغط على زر الطاقة مؤقتاً إلى إيقاف تشغيل السكوتر لاستئناف استخدام هذه الوظيفة، أو تمكينها في التطبيق.
AR	التشغيل / إيقاف التشغيل تلقائي للأضواء: عندما يكون í مضئاً، فهذا يعني أن السكوتر في وضع التشغيل التلقائي للأضواء، ثم سيتم تشغيل الضوء الأمامي والضوء الخلفي تلقائياً وإيقاف تشغيلهما وفقاً لسطوع المحيط. يمكنك تمكين هذه الوظيفة أو تعطيلها عبر تطبيق Xiaomi Home ملاحظة: عند تمكين وظيفة تشغيل / إيقاف تشغيل الأضواء تلقائياً في التطبيق، سيؤدي الضغط على زر الطاقة مؤقتاً إلى إيقاف تشغيل السكوتر لاستئناف استخدام هذه الوظيفة، أو تمكينها في التطبيق.	UA	Automatisch lichten aan/uit: Wanneer í aan is, betekent dit dat de step in de modus voor automatisch lichten aan/uit staat. Dan worden de koplamp en het achterlicht automatisch in- of uitgeschakeld op basis van de omgevingshelderheid. U kunt deze functie in- of uitschakelen via de Xiaomi Home app. Opmerking: De functie van automatische verlichting aan/uit is ingeschakeld in de app, wordt deze tijdelijk uitgeschakeld als u op de aan-/uitknop drukt. U kunt de step opnieuw starten om deze functie te hervatten, of inschakelen in de app.
NL	Automatisch lichten aan/uit: Wanneer í aan is, betekent dit dat de step in de modus voor automatisch lichten aan/uit staat. Dan worden de koplamp en het achterlicht automatisch in- of uitgeschakeld op basis van de omgevingshelderheid. U kunt deze functie in- of uitschakelen via de Xiaomi Home app. Opmerking: De functie van automatische verlichting aan/uit is ingeschakeld in de app, wordt deze tijdelijk uitgeschakeld als u op de aan-/uitknop drukt. U kunt de step opnieuw starten om deze functie te hervatten, of inschakelen in de app.		
UA	Автоматичне увімкнення/вимкнення освітлення: коли í увімкнене, це вказує на те, що самокат перебуває в режимі автоматичного увімкнення/вимкнення освітлення, а потім переднє та задні ліхтарі автоматично вмикатимуться чи вимикаються відповідно до яскравості навколишнього середовища. Ви можете увімкнути або вимкнути цю функцію за допомогою додатка Xiaomi Home. Примітка: коли в програмі увімкнена функція автоматичного увімкнення/вимкнення фар, натискання кнопки живлення тимчасово вимкне цю функцію. Ви можете перезапустити електричний самокат, щоб відновити користування цією функцією, або ви можете увімкнути функцію в програмі.		

- ⑪ EN Battery Level: The battery power is indicated by 5 bars, each representing approximately 20% of a full battery.  
FR Niveau de batterie : l'énergie de la batterie est indiquée avec 5 barres, chacune représentant environ 20% d'une batterie entièrement chargée.  
ES Nivel de batería: Nivel de la batería viene indicada por 5 barras, cada una representa aproximadamente el 20% de la batería completa.  
RU Уровень заряда. Мощность аккумулятора представлена 5 индикаторами, каждый из которых составляет примерно 20% от полного заряда аккумулятора.  
AR مستوى البطارية: تتم الإشارة إلى طاقة البطارية من خلال 5 أشرطة، كل شريط يمثل حوالي 20% من البطارية بالكامل.  
NL Accuniveau: Het accuvermogen wordt aangegeven met 5 balkjes, die elk voor ongeveer 20% van een volledig opgeladen accu staan.  
UA Рівень заряду батареї. Познається 5 смугами, кожна з яких відповідає приблизно 20% повного заряду.  
PT Nivel da bateria: A carga da bateria é apresentada através de cinco barras, cada uma representando aproximadamente 20% da capacidade total da bateria.  
CS Úroveň nabití baterie: Úroveň nabití baterie je indikována 5 čárkami, z nichž každá představuje přibližně 20% nabití baterie.  
SR Nivo baterije: Snaga baterije je označena sa 5 crtica, od kojih svaka predstavlja približno 20% pune baterije.  
HR Razina baterije: Snaga baterije označena je s 5 crtica, od kojih svaka predstavlja približno 20 % od pune baterije.  
HU Az akkumulátor töltöttségi szintje: Az akkumulátor töltöttségi szintjét 5 vonal jelzi; minden egyes vonal a teljes akkumulátor-töltöttség körülbelül 20%-át képviseli.  
EL Στάθμη μπαταρίας: Η ισχύς της μπαταρίας υποδεικνύεται από 5 μπάρες, κάθε μία από τις οποίες αντιπροσωπεύει περίπου το 20% μιας πλήρους μπαταρίας.  
RO Nivelul bateriei: Puterea bateriei este indicată de 5 bari, fiecare reprezentând aproximativ 20% dintr-o baterie plină.  
DE Batteriestand: Die Batterieladung wird mit 5 Balken angezeigt, wobei jeder Balken für ca. 20% der vollen Akkuladung steht.
- ⑫ EN Error Notification: When the wrench icon displays red, it indicates that the scooter has an error.  
FR Notification d'erreur : la trotinette rencontre une erreur si l'icône de clé à molette clignote en rouge.  
ES Notificación de error: Cuando el icono de la llave inglesa aparece en color rojo, significará que el patinete tiene algún error.  
RU Уведомление об ошибке. Красный значок гаечного ключа указывает на возникновение ошибки в самокате.  
AR إشعار بوجود خطأ: عندما يعرض رمز المفتاح بالاحمر، فهذا يشير إلى وجود خطأ في السكوتر.  
NL Foutmelding: Als het moersleutelpictogram rood is, betekent dit dat de step een fout heeft.  
UA Сповіщення про помилку. Якщо значок гайкового ключа світиться червоним, у роботі самоката виникла помилка.  
PT Notificação de erros: Quando o ícone da chave inglesa aparece a vermelho, significa que a trotinete tem um erro.  
CS Oznámení o chybě: Pokud se ikona francouzského klíče zobrazí červeně, znamená to, že koloběžka má chybu.  
SR Obaveštenje o grešci: Simbol francuskog ključa koji svetli crveno ukazuje na grešku trotineta.  
HR Obavijest o pogrešci: Kada ikonica francuskog ključa prikazuje crvenu boju, to znači da romobil ima grešku.  
HU Értésítés hibáról: Ha a villáskulcs ikon vörösen világít, ez azt jelzi, hogy a rollernek valami hibája van.  
EL Ειδοποίηση σφάλματος: Όταν το εικονίδιο του κλειδιού εμφανίζεται κόκκινο, υποδεικνύει ότι το πατίνι έχει σφάλμα.  
RO Notificare eroare: Când pictograma cheii este roșie, indică faptul că trotineta are o eroare.  
DE Fehlerbenachrichtigung: Leuchtet das Schraubenschlüssel-Symbol rot, ist dies ein Hinweis auf eine Störung des Rollers.

- ⑬ EN Modes:  is for walking mode, and its maximum speed is 6 km/h; the taillight will blink red when this mode is enabled. D is for standard mode. S is for sport mode, and it has high speed in this mode; it is recommended to use this mode after mastering the riding skills. When the scooter is on, double press the power button to switch riding modes.  
FR Modes : Mode piéton ( ) : lorsque ce mode est activé, la vitesse maximale est de 6 km/h et le feu arrière clignote en rouge. Mode standard : D. Mode sport (S) : avec ce mode, la vitesse est élevée. Il est recommandé de l'utiliser après avoir acquis une bonne maîtrise de la conduite. Lorsque la trotinette est allumée, appuyez deux fois sur le bouton d'alimentation pour changer de mode de conduite.  
ES Modos:  es para el modo paseo, con velocidad máxima de 6 km/h; la luz trasera parpadeará en rojo cuando este modo esté activado. D es para el modo estándar. S es para el modo deportivo, con velocidad más alta; se recomienda utilizar este modo después de dominar las habilidades de conducción. Cuando el patinete eléctrico esté encendido, pulse dos veces el botón de encendido para cambiar los modos de conducción.  
RU Режимы.  обозначает режим пешей прогулки, во время которого максимальная скорость составляет 6 км/ч. Задняя фара будет мигать красным, когда этот режим включен. D обозначает стандартный режим. S обозначает спортивный режим, во время которого самокат может ехать на высокой скорости. Прежде чем использовать этот режим, рекомендуется усовершенствовать навыки вождения. Когда самокат активирован, дважды нажмите кнопку питания, чтобы переключить режим езды.  
AR الأوضاع: يشير  لوضع المشي، وسرعته القصوى 6 كم/ساعة، وستومض المصابيح الخلفية باللون الأحمر عند تفعيل هذا الوضع. يشير D لوضع القياسي، يشير S للوضع الرياضي، ويتميز هذا الوضع بالسرعة العالية، ويوصى باستخدام هذا الوضع بعد إتقان مهارات الركوب. اضغط مرتين على زر الطاقة لتغيير أوضاع الركوب.  
NL Modi:  staat voor de looppodus en de maximumsnelheid ervan bedraagt 6 km/u; het achterlicht knippert rood wanneer deze modus is ingeschakeld. D staat voor de standaardmodus. S staat voor de sportmodus en in deze modus kan een hoge snelheid worden bereikt. Wij raden aan om de sportmodus pas te gebruiken als u het rijden onder de knie hebt. Druk wanneer de step is ingeschakeld tweemaal op de aan-/uitknop om van rijmodus te wisselen.  
UA Режими:  означає режим ходьби (максимальна швидкість 6 км/год); коли увімкнено цей режим, задній ліхтар блимає червоним. D означає стандартний режим. S означає спортивний режим (це потужний режим, тому він рекомендується лише досвідченим користувачам). Коли самокат увімкнений, двічі натисніть кнопку живлення, щоб переключити режими їзди.  
PT Modos:  destina-se ao modo pedestre, com uma velocidade máxima de 6 km/h. O farol traseiro irá piscar uma luz vermelha sempre que este modo estiver ativado. D destina-se ao modo padrão. S destina-se ao modo desportivo e permite atingir uma velocidade elevada. Recomenda-se a utilização deste modo depois de o condutor dominar as capacidades da trotinete. Com a trotinete ligada, pressione o botão de energia duas vezes para alternar entre os modos de condução.  
CS Režimy:  je pro režim chůze a jeho maximální rychlost je 6 km/h; při zapnutí tohoto režimu bliká zadní světlo červeně. D je pro standardní režim. S je pro sportovní režim, který má vysokou rychlost; doporučuje se používat tento režim po zvládnutí jízdy. Když je koloběžka zapnutá, dvojitým stisknutím tlačítka napájení přepnete jízdní režim.  
SR Režimi:  označava režim hodanja, a maksimalna brzina je 6 km/h; stop svetlo treperi crveno kada je ovaj režim omogućen. D označava standardni režim. S označava sportski režim i ima veliku brzinu u ovom režimu; preporučuje se korišćenje ovog režima nakon savladavanja tehnika vožnje. Kada je trotinet uključen, dvaput pritisnite dugme za uključivanje/isključivanje za promenu režima vožnje.  
HR Načini:  je za način hodanja, a njegova maksimalna brzina je 6 km/h, stražnje svetlo će treperiti crveno kada je ovaj način rada omogućen. D je za standardni način rada. S je za način sporta, i ima veliku brzinu u ovom načinu; preporuča se koristiti ovaj način nakon savladavanja vještina jahanja. Kada je romobil uključen, dva puta pritisnite gumb za napajanje za promjenu načina vožnje.  
HU Üzem módok: A  a sétáló üzemmódot jelzi, aminek a maximális sebessége 6 km/h; a hátsó lámpa vörösen villog, amikor ez az üzemmód engedélyezve van. A D a normál üzemmódot jelenti, és ebben az üzemmódban nagy sebességgel haladhat; ajánlott csak akkor használni ezt az üzemmódot, miután jól elsajátította a rollerzési készségeket. A roller-használati üzemmódok közötti váltáshoz a roller bekapcsolt állapotában nyomja meg kétszer a főkapszoló gombot.

- EL Λειτουργίες: ⤴ Είναι για τη λειτουργία πεζοπορίας, και η μέγιστη ταχύτητα είναι 6 χμ./ώρ.. Το πίσω φως θα αναβοσβήνει κόκκινο όταν αυτή η λειτουργία είναι ενεργοποιημένη. Το D είναι για την τυπική λειτουργία. Το S είναι η спор λειτουργία και έχει υψηλή ταχύτητα σε αυτή τη λειτουργία. Συνιστάται η χρήση αυτής της λειτουργίας μετά την εκμάθηση των οδηγικών δεξιοτήτων. Όταν το πατίνι είναι ενεργοποιημένο, πατήστε δύο φορές το κουμπί ισχύος για να αλλάξετε τις λειτουργίες οδήγησης.
- RO Moduri: ⤴ este pentru modul de mers pe jos, iar viteza sa maximă este de 6 km/h; stopul va clipi roșu când acest mod este activat. D este pentru modul standard. S este pentru modul sport și are viteză mare în acest mod; se recomandă utilizarea acestui mod după stăpânirea abilităților de călărie. Când trotineta este pornită, apăsați de două ori butonul de pornire pentru a comuta modurile de călătorie.
- DE Modi: ⤴ steht für den Gehmodus mit einer Höchstgeschwindigkeit von 6 km/h; Scheinwerfer und Rücklicht bleiben eingeschaltet, solange dieser Modus aktiviert ist. D steht für den Standardmodus. S steht für den Sportmodus. Der Roller verfügt in diesem Modus über eine hohe Geschwindigkeit und es wird empfohlen, diesen Modus zu verwenden, wenn Sie die Fahrfähigkeiten beherrschen. Wenn der Roller eingeschaltet ist, drücken Sie zweimal die Ein-/Aus-Taste, um zwischen den Modi zu wechseln.

Package Contents/Contenu du paquet/Contenido del paquete/Комплект поставки/محتويات العربة/Inhoud pakket/Комплект поставання/Conteúdos do equipamento/Obsah balení/Sadržaj pakovanja/Sadržaj paketa/A csomag tartalma/Περιεχόμενα συσκευασίας/Conținut ambalaj/Verpackungsinhalt

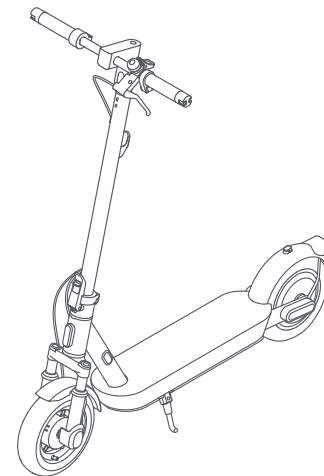

EN	Electric Scooter	CS	Elektrokoloběžka
FR	Trottinette électrique	SR	Električni trotinet
ES	Patinete eléctrico	HR	Električni romobil
RU	Электросамокат	HU	Elektromos roller
AR	سكوتر كهربائي	EL	Ηλεκτρικό πατίνι
NL	Elektrische step	RO	Trotinetă electrică
UA	Електричний самокат	DE	Elektroller
PT	Trotinete elétrica		



EN User Manual  
 FR Manuel d'utilisation  
 ES Manual de usuario  
 RU Руководство пользователя  
 AR دليل المستخدم  
 NL Gebruikershandleiding  
 UA Посібник користувача  
 PT Manual do utilizador  
 CS Uživatelská příručka  
 SR Korisnički priručnik  
 HR Korisnički priručnik  
 HU Használati útmutató  
 EL Εγχειρίδιο χρήστη  
 RO Manual de utilizare  
 DE Originalbetriebsanleitung



EN Important Information  
 FR Informations importantes  
 ES Información importante  
 RU Важная информация  
 AR معلومات مهمة  
 NL Belangrijke informatie  
 UA Важлива інформація  
 PT Informações importantes  
 CS Důležité informace  
 SR Važne informacije  
 HR Važne informacije  
 HU Fontos információk  
 EL Σημαντικές πληροφορίες  
 RO Informații importante  
 DE Wichtige Informationen



EN Screw × 5 (1 is spare)  
 FR Vis × 5 (1 est en pièce détaché)  
 ES Tornillo × 5 (1 es de repuesto)  
 RU Винты (5 шт.) (1 запасной)  
 AR عدد 5 برغي (1 هو الغيار)  
 NL Schroef × 5 (1 is reserve)  
 UA Гвинти (5 шт.) (1 запасний)  
 PT 5 × Parafusos (1 é sobressalente)  
 CS Šroub × 5 (1 je náhradní)  
 SR Šraf × 5 (1 rezervni)  
 HR Vijak × 5 (1 je rezervni)  
 HU 5 db csavar (1 tartalék)  
 EL Βίδες × 5 (1 είναι εφεδρική)  
 RO Șurub × 5 (1 este de rezervă)  
 DE 5 Schrauben (1 ist Reserve)

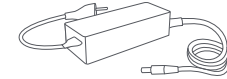

EN Battery Charger  
 FR Chargeur de batterie  
 ES Cargador de batería  
 RU Зарядное устройство  
 AR شاحن بطارية  
 NL Acculader  
 UA Зарядний пристрій  
 PT Carregador de bateria  
 CS Nabíječka baterie  
 SR Punjač baterije  
 HR Punjač baterije  
 HU Akkumulátortöltő  
 EL Φορτιστής μπαταρίας  
 RO Încărcător de baterie  
 DE Akkuladegerät



EN Specifications  
 FR Caractéristiques  
 ES Especificaciones  
 RU Технические характеристики  
 AR المواصفات  
 NL Specificaties  
 UA Характеристики  
 PT Especificações  
 CS Parametry  
 SR Specifikacije  
 HR Specifikacije  
 HU Jellemzők  
 EL Τεχνικά χαρακτηριστικά  
 RO Specificații  
 DE Spezifikationen

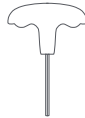

EN Allen Key  
 FR Clé Allen  
 ES Llave Allen  
 RU Шестигранный ключ  
 AR مفتاح آلن  
 NL Inbussleutel  
 UA Торцевий ключ  
 PT Chave Allen  
 CS Imbusový klíč  
 SR Imbus ključ  
 HR Imbus ključ  
 HU Imbuskulcs  
 EL Κλειδί άλεν  
 RO Cheie Allen  
 DE Innensechskantschlüssel

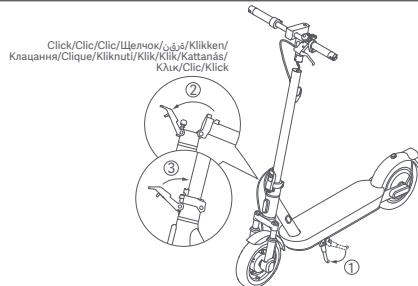

- 1 EN Put down the kickstand. Then hold up the stem and push it forward until you hear a click. Push the quick release lever upwards to secure the stem.
- FR Abaissez la béquille. Tenez ensuite la potence et poussez-la vers l'avant jusqu'à ce que vous entendiez un clic. Poussez le levier de libération rapide vers le haut pour le sécuriser.
- ES Baje el caballete. A continuaci3n, levante el vástago y empújelo hacia delante hasta que oiga un clic. Empuje la palanca de cierre rápido hacia arriba para fijar el vástago.
- RU Опустите подножку. Затем поднимите рулевую стойку и толкните ее вперед, пока не услышите щелчок. Поднимите фиксатор быстроразъемного механизма вверх, чтобы зафиксировать рулевую стойку.
- AR ضع المسند أرضاً، وامسك بالساق حتى تصبح بالكامل في وضعية رأسية، ثم ادفع ذراع التحرير السريع للداخل حتى النهاية.
- NL Zet de standaard neer. Houd vervolgens de stuurpen omhoog en duw deze naar voren totdat u een klik hoort. Duw de snelspanhendel omhoog om de stuurpen vast te zetten.
- UA Опустіть підставку. Потім підніміть шток і штовхніть його вперед, доки не почуєте клацання. Щоб зафіксувати шток, натисніть важіль швидкого зняття вгору.
- PT Baixe o descanso. Em seguida, segure o eixo e empurre-o para a frente até ouvir um clique. Empurre a alavanca de desbloqueio rápido para cima para fixar o eixo.
- CS Sklopte stojánek. Poté podržte tyč a tlačte ji dopředu, dokud neuslyšíte cvaknutí. Zatlačte na rychloupínací páku směrem nahoru a zajistěte tyč.
- SR Spustite nožicu za parking. Zatim podignite cev na gore i unapred dok ne čujete klik. Podignite polugu za brzo otpuštanje nagore da učvrstite cev.
- HR Spustite postolje. Zatim podignite vreteno i gurnite ju naprijed dok ne čujete klik. Gurnite polugu za brzo otpuštanje prema gore kako biste učvrstili vreteno.
- HU Hajtsa le a kitámasztót. Majd emelje fel és nyomja előre a kormányzárat, amíg egy kattanást nem hall. A kormányzár rögzítéséhez nyomja felfelé a gyorskioldó kart.
- EL Κατεβάστε το στήριγμα. Στη συνέχεια, κρατήστε ψηλά το λαμό και απρώξτε το προς τα εμπρός μέχρι να ακούσετε ένα κλικ. Απρώξτε το μοχλό γρήγορης απασφάλισης προς τα λαμό για να ασφαλίσετε το λαμό.
- RO Lăsați suportul picior jos. Apoi țineți tija și împingeți-o înainte până când auziți un clic. Împingeți levierul de eliberare rapidă în sus pentru a fixa tija.
- DE Klappen Sie den Ständer aus. Halten Sie dann den Vorbau hoch und drücken Sie ihn nach vorne, bis Sie ein Klicken hören. Drücken Sie den Schnellspannerhebel nach oben, um den Vorbau zu sichern.

Headlight Facing Forward  
 Phare tournée vers l'avant  
 Faro hacia delante  
 Фара должна быть направлена вперед  
 المصباح الأمامي موجه إلى الأمام  
 Naar voren gerichte koplamp  
 Передня фара спрямована вперед  
 Farol dianteiro  
 Přední světlo směřující dopředu  
 Farje okrenut unapred  
 Prednji farovi okrenuti prema naprijed  
 A fényezőró előre nézzen  
 Προβολέας προς τα εμπρός  
 Far orientat în față  
 Scheinwerfer zeigt nach vorne

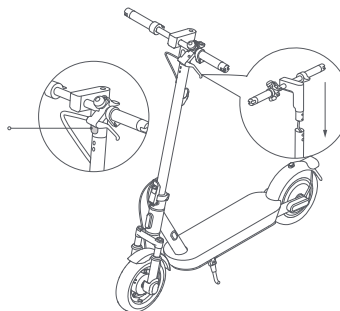

- 2 EN Install the handlebar onto the stem, and make sure to install the handlebar in the correct direction.  
 Note: Make sure the power cord inside the handlebar and the stem is connected.
- FR Pour installer le guidon sur la potence, il vous suffit de positionner le guidon sur la partie supérieure de la potence en prenant soin d'aligner les trous présents sur la potence avec ceux situés sur la partie inférieure du guidon. Assurez-vous également que le câble reliant les deux est à la potence soit soigneusement inséré à l'intérieur de cette dernière.  
 Remarque : Assurez-vous que le cordon d'alimentation à l'intérieur du guidon et de la potence est connecté.
- ES Instale el manillar en el eje y asegúrese de instalarlo en la dirección correcta.  
 Nota: Asegúrese de que el cable de alimentación situado en el interior del manillar y el vástago están conectados.
- RU Установите руль на рулевую стойку и убедитесь, что он установлен в правильном направлении.  
 Примечание: убедитесь, что кабель питания внутри руля и рулевой стойки соединен.
- AR قم بتثبيت المقود في قضيب المقود، وتأكد من تركيب المقود في الاتجاه الصحيح.  
 ملاحظة: تأكد من أن سلك الطاقة داخل المقود والساق متصل.
- NL Plaats het stuur op de stuurpen en zorg dat u het stuur in de juiste richting plaats.  
 Opmerking: Zorg ervoor dat het snoer in het stuur en de stuurpen goed zijn aangesloten.
- UA Установіть кермо на стійці. Переконайтеся, що кермо встановлено в правильному напрямку.  
 Примітка: переконайтеся, що шнур живлення всередині керма та винос під'єднаний.
- PT Insira o guidador na haste e certifique-se de que o insere na direção correta.  
 Nota: certifique-se de que o cabo de alimentação dentro do guidador e o eixo estão ligados.
- CS Nainstalujte řídítka na tyč a ujistěte se, že jsou nainstalována ve správném směru.  
 Poznámka: Ujistěte se, že je nabíjecí šňůra uvnitř řídítek a tyče připojen.
- SR Montirajte upravljač na cev vodeći računa da je upravljač montiran u ispravnom smeru.  
 Napomena: Uverite se da su kabl za napajanje unutar upravljača i cevi povezani.
- HR Postavite upravljač na vreteno i proverite jeste li postavili upravljač u ispravnom smeru.  
 Napomena: Proverite jesu li kabl za napajanje koji je unutar upravljača i vreteno spojeni.
- HU Szerelje fel a kormányrudat a kormányzárra, ügyelve arra, hogy a helyes irányban helyezze be a kormányrudat.  
 Megjegyzés: Ellenőrizze, hogy a kormányrúdban és a kormányzárban lévő tápkábel csatlakozzon.
- EL Τοποθετήστε το τιμόνι στο λαμό και βεβαιωθείτε ότι το τιμόνι είναι τοποθετημένο προς τη σωστή κατεύθυνση.  
 Σημείωση: Βεβαιωθείτε ότι το καλώδιο τροφοδοσίας μέσα στο τιμόνι και στο λαμό είναι συνδεδεμένα.
- RO Instalați ghidonul pe tija și asigurați-vă că instalați ghidonul în direcția corectă.  
 Notă: Asigurați-vă că cablul de alimentare din interiorul ghidonului și tije este conectat.
- DE Befestigen Sie den Lenker am Vorbau. Achten Sie darauf, dass Sie den Lenker richtig herum anbringen.  
 Hinweis: Stellen Sie sicher, dass das Stromkabel im Lenker und im Vorbau angeschlossen ist.

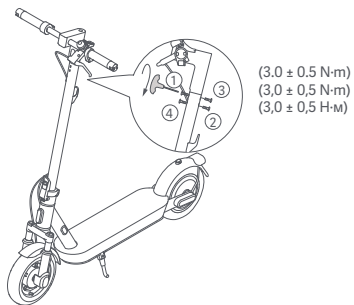

(3,0 ± 0,5 N·m)

(3,0 ± 0,5 N·m)

(3,0 ± 0,5 N·m)

- 3 EN Follow the number order as illustrated to pre-tighten the four screws with the included Allen key. Make sure the handlebar is correctly installed and then tighten the screws thoroughly.
- FR Pré-serrez les quatre vis à l'aide de la clé Allen fournie en suivant l'ordre de l'illustration ci-dessus. Assurez-vous que le guidon est correctement installé, puis serrez les vis au maximum.
- ES Siga el orden numérico de la imagen para preapretar los cuatro tornillos con la llave Allen incluida. Asegúrese de que el manillar está correctamente instalado y apriete bien los tornillos.
- RU Соблюдайте порядок номеров, как показано на рисунке, чтобы закрутить четыре винта с помощью прилагаемого шестигранного ключа. Убедитесь, что руль установлен правильно, а затем плотно закрутите винты.
- AR تبع ترتيب الأرقام كما هو موضح لربط المسامير الأربعة مسبقاً باستخدام مفتاح آين المرفق. تأكد أن المقود تم تركيبه بشكل صحيح ثم اربط المسامير جيداً.
- NL Volg de afgebeelde nummervolgorde om de vier schroeven gedeeltelijk aan te draaien met de bijgeleverde inbussleutel. Zorg dat het stuur op de juiste manier is geplaatst en draai de schroeven vervolgens stevig aan.
- UA Тепер потрібно затягнути чотири гвинти в порядку, указаному на малюнку за допомогою торцевого ключа, що входить у комплект. Перед цим переконайтеся, що кермо встановлено правильно.
- PT Siga a ordem dos números conforme a figura para apertar previamente os quatro parafusos com a chave Allen fornecida. Certifique-se de que o guiador está corretamente instalado e, de seguida, aperte bem os parafusos.
- CS Dodáním imbusovým klíčem předem utáhněte čtyři šrouby v pořadí podle obrázku. Ujistěte se, že jsou řídítka správně namontována, a poté důkladně utáhněte šrouby.
- SR Pritegnite četiri šrafa pomoću imbus ključa koji ste dobili prikazanim redosledom. Uverite se da je upravljač pravilno montiran, a zatim zategnite šrafove.
- HR Slijedite redoslijed brojeva kao što je prikazano kako biste prethodno zategnuli četiri vijka inbus ključem koji je priložen. Provjerite je li upravljač ispravno postavljen, te temeljito zategnite vijke.
- HU Kövesse a számkok sorrendjét az ábra szerint, hogy előszörítsa a mellékelt imbuszkulccsal a négy csavart. Ellenőrizze, hogy a kormányrúd helyesen van-e behelyezve, majd teljesen húzza meg a csavarokat.
- EL Ακολουθήστε τη σειρά των αριθμών όπως απεικονίζεται στην εικόνα για να προ-σφίξετε τις τέσσερις βίδες με το παρεχόμενο κλειδί Άλνεν. Βεβαιωθείτε ότι το τιμόνι έχει τοποθετηθεί σωστά και στη συνέχεια σφίξτε καλά τις βίδες.
- RO Urmați ordinea numerelor așa cum este ilustrată pentru a strânge în prealabil cele patru șuruburi cu cheia Allen inclusă. Asigurați-vă că ghidonul este instalat corect și apoi strângeți bine șuruburile.
- DE Ziehen Sie die vier Schrauben in der dargestellten Reihenfolge leicht mit dem Innensechskantschlüssel an. Stellen Sie sicher, dass der Lenker korrekt angebracht ist, und ziehen Sie die Schrauben dann fest.

Charge Your Scooter/Chargement de votre trottinette/Cargar el patinete/Зарядка самоката/تغيير السكوتر/  
Uw step opladen/Зарядання самоката/Carregar a trotinete/Nabijte svou koloběžku/Punjenje vašeg  
trotineta/Napunitie svoj romobil/A roller töltése/Φορτίστε το πατίνι σας/Încărcați-vă trotineta/  
Nabijte svou koloběžku/Aufladen

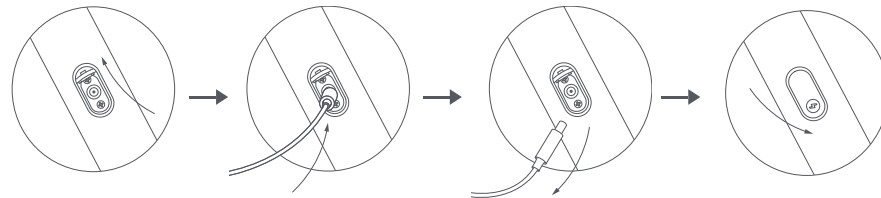

- 1 EN Lift up the rubber flap.
- FR Soulevez le rabat en caoutchouc.
- ES Levante la tapa de goma.
- RU Откройте резиновую заглушку.
- AR ارفع رقف المطاط.
- NL Til het rubberen klepje op.
- UA Відкрийте каучуковий клапан.
- PT Levante a aba de borracha.
- CS Zvedněte gumovou krytku.
- SR Podignite gumeni poklopac.
- HR Podignite gumeni poklopac.
- HU Emelje fel a gumi takarólapot.
- EL Σηκώστε το λαστιχένιο κάλυμμα.
- RO Ridicați clapeta de cauciuc.
- DE Öffnen Sie den Gummiverschluss.
- 2 EN Connect the battery charger to the charging port.
- FR Branchez le chargeur de batterie dans le port de charge.
- ES Conecte el cargador de la batería al puerto de carga.
- RU Подключите зарядное устройство к разъему для зарядки.
- AR قم بتوصيل شاحن البطارية مع منفذ الشحن.
- NL Sluit de batterijoplader aan op de oplaadpoort.
- UA Підключіть зарядний пристрій батареї до порту для заряджання.
- PT Ligue o carregador da bateria à porta de carregamento.
- CS Připojte nabíječku baterie k nabíjecímu portu.
- SR Povežite punjač baterije na priključak za punjenje.
- HR Povežite punjač baterije u priključak za punjenje.
- HU Csatlakoztassa az akkumulátortöltőt a töltő csatlakozóhoz.
- EL Συνδέστε το φορτιστή μπαταρίας στη θύρα φόρτισης.
- RO Conectați încărcătorul de baterie la portul de încărcare.
- DE Stecken Sie das Akkuladegerät in den Ladeanschluss.

- 3 EN Disconnect the battery charger from the charging port when charging is completed.
- FR Déconnecter le chargeur de batterie du port de charge lorsque la charge est terminée.
- ES Desconecte el cargador de la batería del puerto de carga cuando la carga se haya completado.
- RU Отсоедините зарядное устройство от разъема для зарядки, когда зарядка будет завершена.
- AR افصل شاحن البطارية من منفذ الشحن عند اكتمال الشحن.
- NL Koppel de batterijoplader los van de oplaadpoort als het opladen voltooid is.
- UA Від'єднайте зарядний пристрій батареї від порту для заряджання, коли заряджання буде завершено.
- PT Desconecte o carregador da bateria da porta de carregamento quando o carregamento estiver concluído.
- CS Po dokončení nabíjení odpojte nabíječku baterie od nabíjecího portu.
- SR Isključite punjač baterije sa priključka za punjenje kada je proces punjenja završen.
- HR Isključite punjač baterije iz priključka za punjenje kada se punjenje završi.
- HU Amikor a töltés befejeződött, húzza ki az akkumulátortöltőt a töltő csatlakozóból.
- EL Αποσυνδέστε το φορτιστή μπαταρίας από τη θύρα φόρτισης όταν ολοκληρωθεί η φόρτιση.
- RO Deconectați încărcătorul de baterie de la portul de încărcare când încărcarea este finalizată.
- DE Stecken Sie es aus, wenn der Ladevorgang abgeschlossen ist.

- 4 EN Put back the rubber flap.
- FR Remettez le rabat en caoutchouc.
- ES Vuelva a colocar la solapa de goma.
- RU Поставьте на место резиновую заглушку.
- AR أعد روفر المطاط.
- NL Plaats het rubberen klepje terug.
- UA Закрийте каучуковий клапан.
- PT Volte a colocar a aba de borracha.
- CS Nasadte zpět gumovou krytku.
- SR Vratite gumeni poklopac.
- HR Vratite gumeni poklopac.
- HU Helyezze vissza a gumi takarólapot.
- EL Βάλτε πίσω το λαστιχένιο κάλυμμα.
- RO Puneți înapoi clapeta de cauciuc.
- DE Schließen Sie den Gummerschluss wieder.

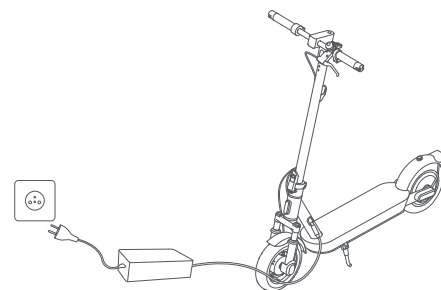

- EN The scooter is fully charged when the LED on the battery charger changes from red to green.  
WARNING: Do not charge the non-rechargeable batteries. Use only with T2336-BD4A battery. Use only with NBW54D601D3D power supply unit. Never use a non-original battery charger. The scooter's baseplate should only be opened by a professional or personnel from a qualified service center. Make sure the battery charger is properly connected to the scooter. Charge your scooter indoors, and never expose it to rain.
- FR Votre trottinette a fini de charger lorsque le voyant à LED du chargeur de batterie passe du rouge au vert.  
VERTISSEMENT : Ne chargez pas les batteries non rechargeables. Utilisez uniquement avec la batterie T2336-BD4A. Utilisez uniquement avec une unité d'alimentation NBW54D601D3D. Utilisez toujours le chargeur de batterie d'origine. La plaque de base de la trottinette ne doit être ouverte que par un professionnel ou un personnel issu d'un centre de service qualifié. Veillez à ce que le chargeur de batterie soit bien connecté à la trottinette. Chargez votre trottinette à l'intérieur et ne l'exposez jamais exposée à la pluie.
- ES El scooter está completamente cargado cuando el LED del cargador de baterías cambia de roja a verde.  
ADVERTENCIA: No cargue las baterías no recargables. Utilizar sólo con la batería T2336-BD4A. Utilizar sólo con la unidad de la fuente de alimentación NBW54D601D3D. Nunca use un cargador de batería que no sea el original. La placa base del patinete eléctrico sólo debe ser abierta por un profesional o personal de un centro de servicio cualificado. Asegúrese de que el cargador de la batería está correctamente conectado al patinete eléctrico. Cargue su patinete eléctrico dentro de casa y no lo exponga nunca a la lluvia.
- RU Когда самокат полностью заряжен, светодиодный индикатор на зарядном устройстве меняет цвет с красного на зеленый.  
ПРЕДУПРЕЖДЕНИЕ: не заряжайте перезаряжаемые батареи. Используйте только аккумулятор T2336-BD4A. Используйте только с адаптером питания NBW54D601D3D. Никогда не используйте неоригинальное зарядное устройство. Основание самоката разрешается вскрывать только профессиональному специалисту или персоналу квалифицированного сервисного центра. Убедитесь, что зарядное устройство правильно подключено к самокату. Заряжайте самокат в помещении и оберегайте его от дождя.
- AR يكتمل شحن السكوتر عندما يتغير لون مصباح LED على شاحن البطارية من اللون الأحمر إلى الأخضر.  
تحذير: لا تشحيب البطاريات غير القابلة لإعادة الشحن. لا تستخدمه سوى مع بطارية T2336-BD4A فقط. استخدمه فقط مع وحدة مصدر الطاقة NBW54D601D3D. لا تستخدم شاحنًا غير أصلي مطلقًا. يجب فتح لوحة قاعدة السكوتر فقط من قبل فني أو من قبل أفراد من مركز خدمة معتمد. تأكد من توصيل شاحن البطارية بالسكوتر بشكل صحيح. اشحن السكوتر داخل الأماكن المحفلة ولا تعرضه للمطر مطلقًا.
- NL De step is volledig opgeladen wanneer het ledlampje op de acculader van rood naar groen verandert.  
WAARSCHUWING: De niet-oplaadbare accu's niet opladen. Alleen gebruiken met de T2336-BD4A accu. Alleen gebruiken met de NBW54D601D3D-voedingseenheid. Gebruik nooit een niet-originele acculader. De bodemplaat van de step mag alleen door een professional of personeel van een erkend servicecentrum worden geopend. Zorg ervoor dat de acculader correct is aangesloten op de step. Laad uw step binnenshuis op en stel deze nooit bloot aan regen.
- UA Самокат повністю заряджений, коли світлодіод на зарядному пристрої змінюється з червоного на зелений.  
ПОПЕРЕДЖЕННЯ: не заряджайте перезаряджувані батареї. Використовуйте лише з батареєю T2336-BD4A. Використовуйте лише з блоком живлення NBW54D601D3D. Ніколи не користуйтеся неоригінальним зарядним пристроєм. Основну плиту самоката має відкривати лише фахівець або персонал кваліфікованого сервісного центру. Переконайтеся, що зарядний пристрій батареї правильно підключено до самоката. Заряджайте самокат у приміщенні та не допускайте, щоб він потрапляв під дощ.

PT A trotinete está totalmente carregada quando o LED do carregador de bateria mudar da cor vermelha para a verde.  
AVISO: não carregue as baterias não recarregáveis. Utilize apenas com uma bateria T2336-BD4A. Utilize apenas com a fonte de alimentação NBW54D601D3D. Nunca utilize um carregador de bateria que não seja o original. A placa de base da trotinete só deve ser aberta por um profissional ou pessoal de um centro de assistência qualificado. Certifique-se de que o carregador de bateria está ligado corretamente à trotinete. Carregue a trotinete dentro de casa e nunca a exponha à chuva.

CS Koloběžka je plně nabitá, když se LED kontrolka na nabíječe baterie změní z červené na zelenou.  
VAROVÁNÍ: Nenabíjejte nenabíjecí baterie. Používejte pouze s baterií T2336-BD4A. Používejte pouze s napájecí jednotkou NBW54D601D3D. K nabíjení koloběžky nepoužívejte neoriginální nabíječku baterie. Základní desku koloběžky smí otevřít pouze odborník nebo pracovník kvalifikovaného servisního střediska. Zkontrolujte, zda je nabíječka baterie správně připojena ke koloběžce. Koloběžku nabíjejte uvnitř a nikdy ji nevystavujte dešti.

SR Trotinet je potpuno napunjen kada se LED lampica na punjaču baterije promeni iz crvene u zelenu.  
UPOZORENJE: Nemojte puniti nepunjive baterije. Koristite samo bateriju T2336-BD4A. Koristite samo sa jedinicom za napajanje NBW54D601D3D. Nikada nemojte koristiti neoriginalni punjač baterije. Osnovnu ploču trotineta sme da otvara samo profesionalac ili osoblje iz kvalifikovanog servisnog centra. Uverite se da je punjač baterije pravilno povezan sa trotinetom. Punite vaš trotinet u zatvorenom prostoru i nikada ne izlažite kiši.

HR Romobil je potpuno napunjen kada LED na punjaču baterije promijeni boju iz crvene u zelenu.  
UPOZORENJE: Nemojte puniti baterije koje nisu punive Koristite samo s baterijom T2336-BD4A. Koristite samo s jedinicom napajanja NBW54D601D3D. Nikada nemojte koristiti neoriginalni punjač baterija. Osnovnu ploču romobila smije otvarati samo profesionalac ili osoblje iz kvalificiranoga servisnog centra. Uverite se da je punjač baterije ispravno povezan na romobil. Romobil puniti u zatvorenom i nikada ga nemojte izlagati kiši.

HU A roller akkor van teljesen feltöltve, amikor az akkumulátortöltő LED lámpája vörösről zöldre vált.  
VIGYÁZAT: Ne töltsse a nem újratölthető elemeket. Csak a T2336-BD4A típusú akkumulátorral használja. Csak az NBW54D601D3D jelű tápegységgel együtt használja. Soha ne használjon nem eredeti akkumulátortöltőt. A roller alapelemét csak szakember, vagy egy minősített szervizközpont személyzeti tagja nyithatja fel. Ellenőrizze, hogy az akkumulátortöltő megfelelően van-e csatlakoztatva a rollerhez. Házon belül töltsse a rollert, és soha ne hagyja, hogy eső érje.

EL Το πατίνι είναι πλήρως φορτισμένο όταν η λυχνία LED στο φορτιστή μπαταρίας αλλάξει από κόκκινο σε πράσινο.  
ΠΡΟΕΙΔΟΠΟΙΗΣΗ: Μην φορτίζετε τις μη επαναφορτιζόμενες μπαταρίες. Χρησιμοποιήστε μόνο με την μονάδα τροφοδοσίας NBW54D601D3D. Ποτέ μην χρησιμοποιείτε μη αυθεντικό φορτιστή μπαταρίας. Η πλάκα βάσης του πατινιού πρέπει να ανοίγεται μόνο από επαγγελματία ή προσωπικό από εξειδικευμένο κέντρο σέρβις. Βεβαιωθείτε ότι ο φορτιστής μπαταρίας είναι σωστά συνδεδεμένος με το πατίνι. Φορτίστε το πατίνι οας σε εσωτερικό χώρο και μην το εκθέτετε ποτέ στο βροχή.

RO Trotineta este complet încărcată atunci când LED-ul de pe încărcătorul de baterie se schimbă de la roșu la verde.  
AVERTIZARE: Nu încărcați bateriile nereîncărcabile. Utilizați numai cu unitatea sursă de alimentare NBW54D601D3D. Nu utilizați niciodată un încărcător de baterie care nu este original. Placa de bază a trotinetei trebuie deschisă numai de un profesionist sau de personal de la un centru de service calificat. Asigurați-vă că încărcătorul de baterie este conectat corect la trotinetă. Încărcați-vă trotineta în interior și nu o expuneți niciodată la ploaie.

DE Der Roller ist vollständig geladen, wenn die LED am Akkuladegerät von Rot auf Grün wechselt.  
WARNUNG: Laden Sie die nicht wiederaufladbaren Batterien nicht auf. Verwenden Sie nur den Akku T2336-BD4A. Verwenden Sie nur das Netzteil NBW54D601D3D. Verwenden Sie niemals ein nicht originales Akkuladegerät. Die Bodenplatte des Rollers sollte nur von einem Fachmann oder einem Mitarbeiter eines qualifizierten Kundendienstzentrums geöffnet werden. Stellen Sie sicher, dass das Ladegerät richtig an den Roller angeschlossen ist. Laden Sie Ihren Roller im Innenbereich auf und setzen Sie ihn niemals Regas aus.



EN When the scooter is turned off for about a month with the battery level of the scooter being lower than 30%, the scooter will enter sleep mode. In this case, the scooter cannot be turned on. To exit the sleep mode, charge the scooter for about three seconds to activate the battery.

FR Lorsque la trotinette est éteinte pendant environ un mois ayant le niveau de batterie étant inférieur à 30%, la trotinette entrera en mode veille. Dans ce cas, la trotinette ne peut pas être démarrée. Pour quitter le mode veille, charger la trotinette pendant environ trois secondes pour activer la batterie.

ES Si el patinete eléctrico está apagado durante aproximadamente un mes y el nivel de batería del patinete eléctrico es inferior al 30%, el patinete eléctrico entrará en modo de reposo. En este caso, el patinete eléctrico no puede ser encendido. Para salir del modo de reposo, cargue el patinete eléctrico durante unos tres segundos para activar la batería.

RU Если самокат выключен примерно на месяц, а уровень заряда аккумулятора самоката ниже 30%, он перейдет в спящий режим. В этом случае, самокат не может быть включен. Чтобы выйти из спящего режима, зарядите самокат в течение примерно трех секунд, чтобы активировать аккумулятор.

AR عند إيقاف تشغيل السكوتر لمدة حوالي شهر وكان مستوى بطارية السكوتر أقل من 30%، سيدخل السكوتر في وضع النوم. لا يمكن تشغيل السكوتر للخروج من وضع النوم. اشحن السكوتر لمدة ثلاث ثوان تقريباً لتنشيط البطارية.

NL Wanneer de step gedurende ongeveer een maand is uitgeschakeld en het batterijniveau van de step is lager dan 30%, zal de step naar de slaapstand gaan. In dat geval kan de step niet worden ingeschakeld. Om de slaapstand te verlaten, moet u de step ongeveer drie seconden opladen om de batterij te activeren.

UA Якщо самокат буде вимкнено приблизно на місяць із рівнем заряду батареї самоката нижче 30%, самокат перейде в сплячий режим. У цьому випадку самокат не можна включити. Щоб вийти зі сплячого режиму, зарядіть самокат протягом приблизно трьох секунд, щоб активувати аккумулятор.

PT Quando a trotinete estiver desligada por cerca de um mês sendo o nível de bateria da trotinete menor que 30%, a trotinete irá entrar no modo dormir. Neste caso, não será possível ligar a trotinete. Para sair do modo dormir, carregue a trotinete por cerca de três segundos para ativar a bateria.

CS Pokud je koloběžka vypnutá po dobu přibližně jednoho měsíce a úroveň nabití baterie koloběžky je nižší než 30%, přejde koloběžka do režimu spánku. V takovém případě nelze koloběžku zapnout. Chcete-li ukončit režim spánku, nabíjejte koloběžku asi tři sekundy, aby se aktivovala baterie.

SR Ako je trotinet isključen oko mesec dana sa nivoom baterije ispod 30%, trotinet prelazi u režim mirovanja. U ovom slučaju, trotinet se ne može uključiti. Da biste izašli iz režima mirovanja, započinite punjenje trotineta oko tri sekunde kako biste aktivirali bateriju.

HR Kada je romobil isključen otprilike mjesec dana s razinom napunjenosti baterije romobila nižom od 30%, romobil će ući u način mirovanja. U tom slučaju romobil se ne može uključiti. Za izlazak iz stanja mirovanja punite romobil oko tri sekunde kako biste aktivirali bateriju.

HU Amikor a roller kb. egy hónapja ki van kapcsolva úgy, hogy a roller akkumulátorának töltöttség szintje kevesebb mint 30%, a roller belép az alvó üzemmódba. Ebben az esetben a rollert nem lehet bekapcsolni. Az alvó üzemmódból való kilépéshez töltsse a rollert kb. három másodpercig, hogy aktiválja az akkumulátort.

EL Όταν το πατίνι είναι απενεργοποιημένο για περίπου ένα μήνα με τη στάθμη μπαταρίας του πατινιού να είναι χαμηλότερη από 30%, το πατίνι θα εισέλθει σε κατάσταση αναστολής λειτουργίας. Σε αυτή την περίπτωση, το πατίνι δεν μπορεί να ενεργοποιηθεί. Για να βγείτε από τη λειτουργία αναστολής λειτουργίας φορτίστε το πατίνι για περίπου τρία δευτερόλεπτα για να ενεργοποιηθεί η μπαταρία.

RO Când trotineta este oprită timp de aproximativ o lună, cu nivelul bateriei trotinetei mai mic de 30%, trotineta va intra în modul de repaus. În acest caz, trotineta nu poate fi pornită. Pentru a ieși din modul de repaus, încărcăți trotineta timp de aproximativ trei secunde pentru a activa bateria.

DE Wenn der Roller etwa einen Monat lang ausgeschaltet ist und die Ladung des Akkus weniger als 30% beträgt, geht der Roller in den Schlafmodus über. Wenn dies geschieht, kann der Roller nicht eingeschaltet werden. Um den Schlafmodus zu beenden, laden Sie den Roller für etwa drei Sekunden auf, um den Akku zu aktivieren.

Connect with Xiaomi Home App/Connexion avec l'application Xiaomi Home/Conectando con la aplicación Xiaomi Home/Подключение к приложению Mi Home/Xiaomi Home/الاتصال بتطبيق Xiaomi Home/Verbinding maken met de Xiaomi Home-app/Підключення за допомогою додатка Xiaomi Home/Ligar à Aplicação Xiaomi Home/Приpojení k aplikaci Xiaomi Home/Povezivanje sa aplikacijom Xiaomi Home/Povežite se s aplikacijom Xiaomi Home/Csatlakoztatás a Xiaomi Home alkalmazáshoz/Σύνδεση με την εφαρμογή Xiaomi Home/Conectați-vă la aplicația Xiaomi Home/Verbinden mit der Xiaomi Home-App

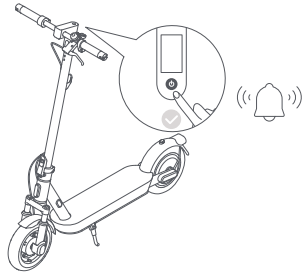

- 1 EN Before being activated, the scooter will keep beeping when turned on and is limited to 10 km/h. When the scooter is used for the first time, it must be activated via the Xiaomi Home app.
- FR Avant d'être activée, la trottinette émet un signal sonore lorsqu'elle est allumée, et sa vitesse est limitée à 10 km/h. Lors de la première utilisation de la trottinette, elle doit être activée depuis l'application Xiaomi Home.
- ES Antes de activarse el patinete, emitirá un pitido cuando lo encienda y su velocidad estará limitada a 10 km/h. Cuando use el patinete por primera vez, deberá activarlo a través de la aplicación Xiaomi Home.
- RU До активации самоката издает звуковой сигнал при включении, а максимальная скорость снижается до 10 км/ч. При первом использовании самоката его необходимо активировать с помощью приложения Mi Home/Xiaomi Home.
- AR قبل التنشيط، سيظل السكوتر يُصدر تنبيهًا عند تشغيله، وتكون سرعته محدودة على 10 كم/ساعة. عند استخدام السكوتر للمرة الأولى، يجب تنشيطه عن طريق تطبيق Xiaomi Home.
- NL Voordat de step is geactiveerd, blijft deze bij inschakeling piepen en is de snelheid beperkt tot 10 km/u. Als de step voor het eerst wordt gebruikt, moet deze worden geactiveerd via de Xiaomi Home-app.
- UA До активації самокат подаватиме постійний звуковий сигнал, коли його ввімкнено, а швидкість його руху буде обмежено до 10 км/год. Під час першого використання самоката потрібно активувати за допомогою додатка Xiaomi Home.
- PT Antes de ser ativada, a trotinete continuará a apitar enquanto estiver ligada e estará limitada a 10 km/h. Quando a trotinete for utilizada pela primeira vez, deve ser ativada através da aplicação Xiaomi Home.
- CS Před aktivací koloběžka po zapnutí pípá a její rychlost je omezena na 10 km/h. Při prvním použití koloběžky je třeba ji aktivovat prostřednictvím aplikace Xiaomi Home.
- SR Pre nego što se aktivira, trolinet će se oglasiti zvučnim signalom kada se uključi i ograničen je na 10 km/h. Prvo korišćenje trolineta zahteva aktivaciju preko aplikacije Xiaomi Home.
- HR Za vašu sigurnost, romobil će se oglasiti zvučnim signalom kada se uključi i ograničen je na 10 km/h. Kada se romobil koristi prvi put, mora se aktivirati putem aplikacije Xiaomi Home.
- HU Mielőtt aktiválná, a roller bekapcsolása után folyamatosan sípol, és a sebessége 10 km/h értékre korlátozott. Amikor először használná a rollert, aktiválnia kell azt a Xiaomi Home alkalmazásban.
- EL Πριν από την ενεργοποίησή του, το πατίνι θα συνεχίσει να ηχεί όταν ενεργοποιείται και περιορίζεται στα 10 χμ./ώρ.. Όταν το πατίνι χρησιμοποιείται για πρώτη φορά, πρέπει να ενεργοποιηθεί μέσω της εφαρμογής Xiaomi Home.
- RO Înainte de a fi activată, trotineta va continua să sune atunci când este pornită și este limitată la 10 km/h. Când trotineta este utilizată pentru prima dată, aceasta trebuie activată prin aplicația Xiaomi Home.
- DE Bis zur Aktivierung piept der Roller nach dem Einschalten fortwährend und die Geschwindigkeit ist auf 10 km/h begrenzt. Vor der ersten Verwendung muss der Roller über die Xiaomi Home-App aktiviert werden.

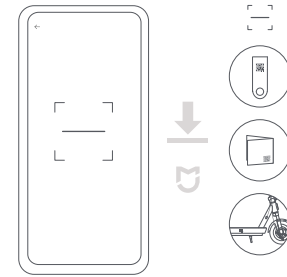

- 2 EN Scan the QR code on the label attached to the control panel, on the right side of the deck, or on the back cover of the user manual to download the Xiaomi Home app.  
Note: The QR code is unique to your scooter, please keep it safe.
- FR Scannez le code QR sur l'étiquette apposée sur le tableau de bord, sur le côté droit de la plate-forme, ou sur le couvercle arrière du manuel d'utilisation pour télécharger l'application Xiaomi Home.  
Note: The QR code is unique to your scooter, please keep it safe.
- ES Escanee el código QR que aparece en la etiqueta adherida al panel de control, en el lado derecho de la cubierta o en la contraportada del manual de usuario para descargar la app Xiaomi Home.  
Nota: El código QR es único para su patinete, guárdelo.
- RU Отсканируйте QR-код на этикетке, прикрепленной к панели управления на правой стороне деки или на задней обложке руководства пользователя, чтобы загрузить приложение Mi Home/Xiaomi Home.  
Примечание. QR-код для вашего самоката уникален, сохраните его.
- AR امسح رمز QR المصنق المرفق بلوحة التحكم، على الجانب الأيمن من السطح، أو على الغلاف الخلفي لدليل المستخدم لتنزيل تطبيق Xiaomi Home.  
ملاحظة: رمز QR يقتصر على السكوتر الخاص بك، يرجى الحفاظ على سلامته.
- NL Scan de QR-code op het label op het bedieningspaneel, aan de rechterkant van het dek of op de achterkant van de gebruikershandleiding om de Xiaomi Home app te downloaden.  
Let op: De QR-code is uniek voor uw step. Bewaar deze op een veilige plek.
- UA Щоб завантажити додаток Xiaomi Home, відскануйте QR-код на етикетці, прикріпленій до панелі керування, на правій стороні деки або на задній обкладинці посібника користувача.  
Примітка. QR-код є унікальним для вашого самоката, тому не втрачайте його.
- PT Leia o código QR apresentado na identificação fixa ao painel de controlo no lado direito do convés, ou na contracapa do manual do utilizador para descarregar a aplicação Xiaomi Home.  
Nota: o código QR é exclusivo da sua trotinete, mantenha-o em segurança.
- CS Pro stažení aplikace Xiaomi Home naskenujte QR kód na štítku připevněném k ovládacímu panelu, na pravé straně desky Poznámka: QR kód je pro vaši koloběžku jedinečný, uschovejte jej prosím.
- SR Skenirajte QR kod sa nalepnice na kontrolnoj tabli, sa desne strane platforme ili sa poledine korisničkog priručnika kako biste preuzeli aplikaciju Xiaomi Home.  
Napomena: QR kod je jedinstven za vaš trolinet, čuvajte ga.
- HR Skenirajte QR kod na naljepnici pričvršćenoj na kontrolnu ploču, na desnoj strani platforme ili na stražnjoj korici korisničkog priručnika za preuzimanje aplikacije Xiaomi Home.  
Napomena: QR kod je jedinstven za vaš romobil, čuvajte ga na sigurnom.

HU A Xiaomi Home alkalmazás letöltéséhez skennelje be a vezérlőpanelre, a taposólemez jobb oldalára vagy a használati útmutató hátsó borítójára ragasztott címkén lévő QR-kódot.

Megjegyzés: A roller QR-kódja egyedi; kérjük, tartsa biztonságos helyen.

EL Σαρώστε τον κωδικό QR στην ετικέτα που είναι προσαρτημένη στον πίνακα ελέγχου, στη δεξιά πλευρά της βάσης ή στο πίσω εξώφυλλο του εγχειριδίου χρήστη για να κατεβάσετε την εφαρμογή Xiaomi Home.

Σημείωση: Ο κωδικός QR είναι μοναδικός για το πατίνι σας, παρακαλώ φυλάξτε τον.

RO Scanați codul QR de pe eticheta atașată panoului de control, în partea dreaptă a punții sau pe capacul din spate al manualului de utilizare pentru a descărca aplicația Xiaomi Home.

Notă: Codul QR este unic pentru trotineta dvs., vă rugăm să-l păstrați în siguranță.

DE Scannen Sie den QR-Code auf dem Etikett am Bedienfeld, auf der rechten Seite des Decks oder auf der Rückseite der Betriebsanleitung, um die Xiaomi Home-App herunterzuladen. Hinweis: Der QR-Code ist eindeutig Ihrem Roller zugeordnet. Bitte schützen Sie ihn vor dem Zugriff durch Dritte.

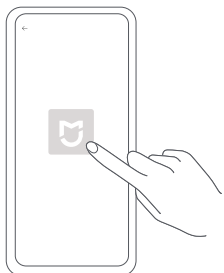

3

EN Open the Xiaomi Home app.

FR Ouvrez l'application Xiaomi Home.

ES Abra la aplicación Xiaomi Home.

RU Откройте приложение Mi Home/Xiaomi Home.

AR افتح تطبيق Xiaomi Home

NL Open de Xiaomi Home-app.

UA Відкрийте додаток Xiaomi Home.

PT Abra a aplicação Xiaomi Home.

CS Otevřete aplikaci Xiaomi Home.

SR Otvorite aplikaciju Xiaomi Home.

HR Otvorite aplikaciju Xiaomi Home.

HU Nyissa meg a Xiaomi Home alkalmazást.

EL Ανοίξτε την εφαρμογή Xiaomi Home.

RO Deschideți aplicația Xiaomi Home.

DE Öffnen Sie die Xiaomi Home-App.

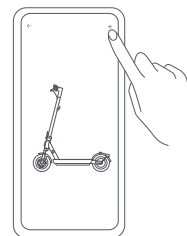

4

EN Tap "+" on the top right corner and open "Scan" to scan the QR code on the label attached to the control panel, on the right side of the deck, or on the back cover of the user manual again. Then follow the instructions in the app to add the scooter.

FR Appuyez sur le symbole «+» dans le coin supérieur droit et ouvrez «Scan» pour scanner à nouveau le code QR sur l'étiquette apposée sur le tableau de bord ou sur le couvercle arrière du manuel d'utilisation. Ensuite, suivez les instructions dans l'application pour ajouter la trottinette.

ES Pulse «+» en la esquina superior derecha y abra «Escanear» para volver a escanear el código QR de la etiqueta adherida al panel de control, en el lado derecho de la cubierta o en la contraportada del manual de usuario. Siga las instrucciones de la aplicación para añadir el scooter.

RU Нажмите «+» в правом верхнем углу и выберите «Сканировать», чтобы снова сканировать QR-код на этикетке, прикрепленной к панели управления или расположенной на задней стороне обложки руководства пользователя. Затем следуйте инструкциям в приложении, чтобы добавить самокат.

AR انقر فوق «+» في أعلى الجانب الأيمن واقتح "مسح" لمس رمز QR الموجود على الملصق المرفق بلوحة التحكم أو الجانب الأيمن من القاعدة أو على الغلاف الخلفي لدليل المستخدم مجدداً. ثم اتبع التعليمات الموجودة في التطبيق لإضافة السكوتر.

NL Tik op «+» in de rechterbovenhoek en open 'Scannen' om de QR-code op het label op het bedieningspaneel, aan de rechterkant van het dek of op de achterkant van de gebruikershandleiding opnieuw te scannen. Volg daarna de instructies in de app om de step toe te voegen.

UA Торкніться «+» у верхньому правому куті та відкрийте «Сканувати», щоб знову відсканувати QR-код на етикетці, прикріпленій до панелі керування, на правій стороні деки або на задній обкладинці посібника користувача. Після цього дотримуйтеся інструкцій у програмі, щоб додати самокат.

PT Toque em «+» no canto superior direito e abra a opção "Ler" para ler novamente o código QR apresentado na identificação fixa ao painel de controlo no lado direito do convés ou na contracapa do manual do utilizador. De seguida, siga as instruções da aplicação para adicionar a trotinete.

CS Klepnutím na „+“ v pravém horním rohu a otevřením „Skenovat“ znovu naskenujete QR kód na štítku připevněném k ovládacímu panelu, na pravé straně desky nebo na zadním obalu uživatelské příručky. Pak podle pokynů v aplikaci přidejte koloběžku.

SR Dodirnite «+» u gornjem desnom uglu i otvorite „Skeniraj“ za ponovno skeniranje QR koda sa nalepnice na kontrolnoj tabli, sa desne strane platforme ili sa poleđini korisničkog priručnika. Zatim pratite uputstva u aplikaciji za dodavanje trotineta.

HR Dodirnite «+» u gornjem desnom kutu i otvorite "Skeniraj" za skeniranje QR koda na naljepnici koja je pričvršćena na kontrolnu ploču, na desnoj strani platforme ili ponovno na stražnjoj korici korisničkog priručnika. Zatim slijedite upute u aplikaciji za dodavanje rombila.

HU Koppintson a „+” jelre a jobb felső sarokban, és nyissa meg a „Scan” (Szkenelés) menüpontot, majd skennelje be ismét a vezérlőpanelre, a taposólemez jobb oldalára vagy a használati útmutató hátsó borítójára ragasztott címkén lévő QR-kódot. Majd a roller hozzáadásához kövesse az alkalmazásban megjelenő utasításokat.

EL Πατήστε «+» στην επάνω δεξιά γωνία και ανοίξτε το «Σάρωση» για να σαρώσετε τον κωδικό QR στην ετικέτα που είναι κολλημένη στον πίνακα ελέγχου, στη δεξιά πλευρά της βάσης ή στην πίσω πλευρά του εγχειριδίου χρήστη ξανά. Στη συνέχεια, ακολουθήστε τις οδηγίες στην εφαρμογή για να προσθέσετε το πατίνι.

RO Apăsati „+” în colțul din dreapta sus și deschideți „Scanare” pentru a scana din nou codul QR de pe eticheta atașată panoului de control, în partea dreaptă a punții sau pe partea din spate al manualului de utilizare. Apoi urmați instrucțiunile din aplicație pentru a adăuga trotineta.

DE Tippen Sie auf „+” in der oberen rechten Ecke und öffnen Sie „Scannen”, um den QR-Code auf dem Etikett am Bedienfeld, auf der rechten Seite des Decks oder auf der Rückseite der Betriebsanleitung erneut zu scannen. Befolgen Sie dann die Anweisungen in der App, um den Roller hinzuzufügen.

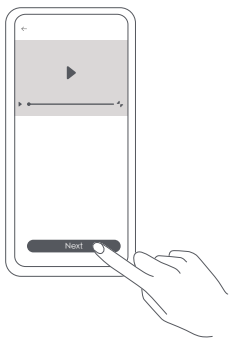

- 5 EN Watch the riding guide video. Do not exit the video before finishing it. Otherwise, the activation will fail.
- FR Regardez la vidéo de conduite explicative. Ne quittez pas la vidéo avant la fin. Autrement, l'activation ne pourra pas aboutir.
- ES Veá el vídeo de la guía de conducción. No salga del vídeo antes de terminarlo. De lo contrario, la activación fallará.
- RU Посмотрите видео с инструкциями по вождению самоката. Не закрывайте видео до завершения просмотра. Иначе активация не удастся.
- AR شاهد فيديو دليل الركوب، لا تخرج من الفيديو قبل إنهائه ولا سيفشل التفعيل.
- NL Bekijk de instructievideo over rijden. Sluit de video niet af voordat u deze hebt afgekeken. Anders zal het activeren mislukken.
- UA Перегляньте відеоінструкцію про те, як їздити. Не вимикайте відео, доки воно не дійде кінця. Інакше активація не відбудеться.
- PT Veja o vídeo de orientação sobre como circular de trotinete. Veja o vídeo até ao fim. Caso contrário, a ativação irá falhar.

- CS Podívejte se na video s průvodcem jízdou. Neukončujte video před jeho dokončením. V opačném případě se aktivace nezdaří.
- SR Pogledajte video sa uputstvima za vožnju. Nemojte izlaziti iz videa pre nego što ga odgledate do kraja. U suprotnom, aktivacija će biti neuspešna.
- HR Pogledajte video s vodičem za jahanje. Nemojte izlaziti iz videa prije nego što ga završite. U suprotnom, aktivacija neće uspeti.
- HU Nézze meg a „Roller-használati útmutató” oktatóvideót. Ne lépjen ki a videóból, amíg végig nem nézte azt. Máskülönben az aktiválás sikertelen lesz.
- EL Παρακολουθήστε το βίντεο οδηγού οδηγησης. Μην βγείτε από το βίντεο πριν το ολοκληρώσετε. Διαφορετικά, η ενεργοποίηση θα αποτύχει.
- RO Urmărește videoclipul ghidului de călărie. Nu ieșiți din videoclip înainte de a-l termina. În caz contrar, activarea va eșua.
- DE Sehen Sie sich die Videoanleitung für das Fahren an. Sie müssen das Video bis zum Ende ansehen. Ansonsten schlägt die Aktivierung fehl.

- 6 EN Tap "Activate" to activate the scooter. Once the scooter is activated, the beeping will stop and the speed restriction will be lifted.
- FR Appuyez sur « Activate » (Activer) pour activer la trottinette. Une fois qu'elle est activée, le signal sonore s'arrête et la limitation de vitesse est levée.
- ES Pulse «Activar» para activar el patinete. Una vez activado el patinete, dejará de emitir el pitido y desaparecerá el límite de velocidad.
- RU Нажмите кнопку "Активировать", чтобы активировать самокат. После активации самоката звуковые сигналы прекратятся, а ограничение скорости будет снято.
- AR المس "تنشيط" لتنشيط السكوتر. بمجرد تنشيطه، سيتوقف الصوت وسيُرفع قيد السرعة.
- NL Tik 'Activeren' om de step te activeren. Zodra de step is geactiveerd, stopt het piepen en wordt de snelheidsbeperking opgeheven.
- UA Торкніться кнопки "Активувати", щоб активувати самокат. Після активації самоката він більше не подаватиме звуковий сигнал, а обмеження швидкості буде знято.
- PT Toque em "Ativar" para ativar a trotinete. Assim que a trotinete for ativada, esta deixará de apitar e os limites de velocidade serão eliminados.

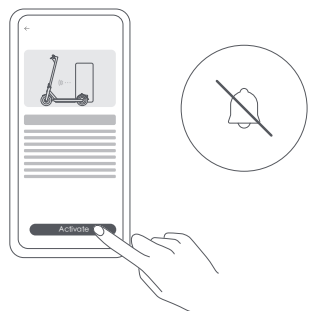

- CS Klepnutím na „Aktivovat“ aktivujete koloběžku. Jakmile je koloběžka aktivována, pípníí ustane a omezení rychlosti se zruší.
- SR Dodirnite „Aktiviraj“ da biste aktivirali trotinet. Čim se trotinet aktivira, zvučni signal prestaje i ograničenje brzine se ukida.
- HR Dodirnite "Aktiviraj" za aktiviranje romobila. Nakon što se romobil aktivira, zvučni signal će prestati i ograničenje brzine će biti ukinuto.
- HU A roller aktiválásához koppintson az „Activate” (Aktiválás) menüpontra. Amint aktiválta a rollert, a sípolás abbamarad, és a sebességkorlátozás törlődik.
- EL Πατήστε «Ενεργοποίηση» για να ενεργοποιήσετε το πατίνι. Μόλις ενεργοποιηθεί το πατίνι, το ηχητικό σήμα θα σταματήσει και ο περιορισμός ταχύτητας θα αρθεί.
- RO Atingeți „Activați” pentru a activa trotineta. Odată ce trotineta este activată, semnalul sonor se va opri și restricția de viteză va fi ridicată.
- DE Tippen Sie auf „Activate” (Aktivieren), um den Roller zu aktivieren. Sobald der Roller aktiviert wurde, hört das Piepen auf und die Geschwindigkeitsbeschränkung wird aufgehoben.

- EN Note: The version of the app might have been updated, please follow the instructions based on the current app version.
- FR Remarque : La version de l'application a été mise à jour. Suivez les instructions basées sur la version actuelle de l'application.
- ES Nota: La versión de la aplicación puede haber sido actualizada, siga las instrucciones basadas en la versión actual de la aplicación.
- RU Примечание: Версия приложения могла обновиться. Следуйте инструкциям для текущей версии приложения.
- AR ملاحظة: ربما قد تم تحديث إصدار التطبيق، الرجاء اتباع التعليمات استنادًا إلى إصدار التطبيق الحالي.
- NL Opmerking: De versie van de app kan zijn geüpdatet, volg de instructies van de huidige app-versie.
- UA Примітка: Версією додатка може бути оновлено. Дотримуйтеся інструкцій для поточної його версії.
- PT Nota: A versão da aplicação pode ter sido atualizada. Siga as instruções com base na versão atual da aplicação.
- CS Poznámka: Verze aplikace může být aktualizována. Postupujte podle pokynů pro aktuální verzi aplikace.
- SR Napomena: Verzija aplikacije je možda ažurirana, pratite uputstva zasnovana na aktuelnoj verziji aplikacije.
- HR Napomena: Inačica aplikacije je možda ažurirana, molimo slijedite upute na temelju trenutne inačice aplikacije.
- HU Megjegyzés: Lehet, hogy az alkalmazás verziója frissült. Kérjük, kövesse az aktuális verzió szerinti utasításokat.
- EL Σημείωση: Η έκδοση της εφαρμογής ενδέχεται να έχει ενημερωθεί, παρακαλώ ακολουθήστε τις οδηγίες με βάση την τρέχουσα έκδοση της εφαρμογής.
- RO Notă: Este posibil ca versiunea aplicației să fi fost actualizată, urmați instrucțiunile în funcție de versiunea curentă a aplicației.
- DE Hinweis: Die App wird in Europa (ausgenommen Russland) als Xiaomi Home-App bezeichnet. Der auf Ihrem Gerät angezeigte Name der App sollte standardmäßig verwendet werden.

Unpairing/Dé couplage/Desvinculaci3n/Отмена сопряжения/إلغاء الإقران/Ontkoppelen/Скасування пари/Desemparellhar/Zrušenié párování/Poništavanje uparivanja/Odspajanje/Leválásztás/Αποσύνδεση/Anularea asocierii/Entkoppeln

Method 1: Reset the scooter's Bluetooth/Méthode 1: Réinitialiser le Bluetooth de la trottinette/Método 1: Restablecer el Bluetooth del patinete eléctrico/Метод 1: сброс настроек Bluetooth самоката/إعادة تعيين بلوتوث scooter/الطريقة 1: إعادة تعيين بلوتوث scooter/Methode 1: Reset de Bluetooth van de step/Способ 1: скиньте Bluetooth самоката/Método 1: repór a Bluetooth da trottinete/Metoda 1: Resetování Bluetooth koloběžky/Metod 1: Resetovanje Bluetooth-a trottineta/Način 1: Resetirajte Bluetooth romobila/1. módszer: Állíts vissza a roller Bluetooth-át./Μέθοδος 1: Επαναφέρετε το Bluetooth του πατινού/Метод 1: Resetați Bluetooth-ul trottinetei/Methode 1: Setzen Sie das Bluetooth des Rollers zurück

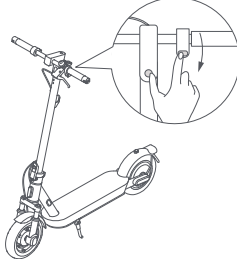
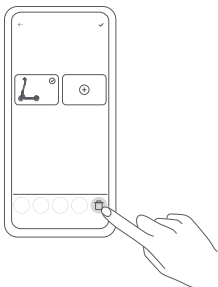

Всеп/Бип/Питидо/Звуковой сигнал/نبهه/Плептон/Звуковий сигнал/Signal sonoro/Піпнуті/Біп/Звуční signal/Sipolás/Mmrut/Bip/Piepton

- 1
  - EN Delete the added scooter from the Xiaomi Home app.
  - FR Supprimez la trottinette ajoutée de l'application Xiaomi Home.
  - ES Borre el patinete eléctrico añadido desde la aplicación Xiaomi Home.
  - RU Удалите самокат из приложения Mi Home/Xiaomi Home.
  - AR قم بإزالة scooter المضاف من تطبيق Xiaomi Home
  - NL Verwijder de toegevoegde step uit de Xiaomi Home app.
  - UA Видаліть доданий самокат із додатка Xiaomi Home.
  - PT Elimine a trottinete adicionada através da aplicação Xiaomi Home.
  - CS Odstraňte přidanou koloběžku z aplikace Xiaomi Home.
  - SR Izbrisite prethodno dodati trottinet iz aplikacije Xiaomi Home.
  - HR Obrišite dodani romobil iz aplikacije Xiaomi Home
  - HU Törölje a hozzáadott rollert a Xiaomi Home alkalmazásból.
  - EL Διαγράψτε το προστιθέμενο πατίνι από την εφαρμογή Xiaomi Home.
  - RO Ștergeți trottineta adăugată din aplicația Xiaomi Home.
  - DE Löschen Sie den Roller, der der Xiaomi Home-App hinzugefügt wurde.
- 2
  - EN Make sure the scooter is turned on. Press the accelerator and simultaneously press the power button 5 times to reset. When the scooter beeps, it has been reset successfully.
  - FR Assurez-vous que la trottinette est sous tension. Appuyez simultanément sur l'accélérateur et le bouton d'alimentation 5 fois pour réinitialiser. La réinitialisation sera terminée lorsque la trottinette émettra un signal sonore.
  - ES Asegúrese de que el patinete está encendido. Presione el acelerador y al mismo tiempo pulse el botón de encendido cinco veces para reiniciar. Cuando el patinete emita un pitido, se habrá restablecido correctamente.
  - RU Убедитесь, что самокат включен. Чтобы перезагрузить самокат, 5 раз нажмите кнопку питания, удерживая рычаг газа в нажатом состоянии. После успешной перезагрузки самоката раздастся звуковой сигнал.
  - AR تأكد من تشغيل scooter واضغط على المسرع واضغط على نفس الوقت على زر الطاقة 5 مرات لإعادة ضبط. عندما يصدر scooter صوتًا، فهذا يشير إلى أنه تمت إعادة تعيينه بنجاح.

- NL Zorg ervoor dat de step is ingeschakeld. Druk 5 keer tegelijkertijd op de aan-uitknop en de versneller om te resetten. Als de step piept, is het resetten gelukt.
- UA Переконайтеся, що самокат увімкнено. Одночасно натисніть кнопку акселератора та кнопку живлення 5 разів, щоб скинути налаштування. Після успішного скидання самокат подасть звуковий сигнал.
- PT Certifique-se de que a trottinete está ligada. Carregue no acelerador e prima ao mesmo tempo o botão de alimentação 5 vezes para reiniciar. Assim que a trottinete apitar significa que foi reiniciada com sucesso.
- CS Ujistěte se, že je koloběžka zapnutá. Stiskněte akceleračtor a současně 5 krát stiskněte tlačítko napájení pro resetování. Když koloběžka zapípá, byla úspěšně resetována.
- SR Proverite da li je trottinet uključén. Pritisnite ručicu gasa i istovremeno pritisnite dugme za uključivanje/isključivanje 5 puta kako biste resetovali uređaj. Bip zvuk označava uspešno resetovanje trottineta.
- HR Provjerite je li romobil uključen. Pritisnite papučicu gasa i istodobno pritisnite gumb za napajanje pet puta za resetiranje. Kada se romobil oglasi zvučnim signalom, uspješno je resetiran.
- HU Győződjön meg róla, hogy a roller be van kapcsolva. A visszaállításához nyomja meg a gyorsítókart, és egyidejűleg nyomja meg a főkapcsoló gombot 5-ször. Amikor a roller sípoló hangot ad, az jelzi, hogy a visszaállítás sikeresen megtörtént.
- EL Βεβαιωθείτε ότι το πατίνι είναι σε λειτουργία. Πατήστε τον επιταχυντή και ταυτόχρονα πατήστε το κουμπί ισχύος 5 φορές για επαναφορά. Όταν το πατίνι εκπέμψει ηχητικό σήμα, η επαναφορά έχει γίνει με επιτυχία.
- RO Asigurați-vă că trottineta este pornită. Apăsati accelerația și apăsați simultan butonul de pornire de 5 ori pentru a reseta. Când trottineta emite un bip, a fost resetat cu succes.
- DE Stellen Sie sicher, dass der Roller eingeschaltet ist. Zum Zurücksetzen drücken Sie den Gashebel und gleichzeitig die Einschalttaste fünf Mal. Wenn Sie einen Piepton hören, wurde der Roller erfolgreich zurückgesetzt.

Method 2: Restore the scooter to the factory settings/Méthode 2 : Restaurer les paramètres d'usine de la trottinette/Método 2: Restablezca los ajustes de fábrica del patinete eléctrico/Метод 2: восстановление заводских настроек самоката/استعادة السكوتر إلى إعدادات المصنع/الطريقة 2: استعادة السكوتر إلى إعدادات المصنع. لذا يرجى المتابعة بحذر.  
 Methode 2: Zet de step terug naar de fabriekinstellingen/Способ 2: відновлення самоката до заводських налаштувань/  
 Método 2: restaurar as definições de fábrica da trottinette/Metoda 2: Obnovení továrního nastavení koloběžky/Metod 2: Resetovanje trottineta na fabrička podešavanja./Način 2: Vratite romobil na tvorničke postavke./2. módszer: Állítsa vissza a rollert a gyári beállításokra./  
 Μέθοδος 2: Επαναφορά του πατινιού στις εργοστασιακές ρυθμίσεις./Metoda 2: Restabiliji trottineta la setările din fabrică/Methode 2: Setzen Sie den Roller auf die Werkseinstellungen zurück

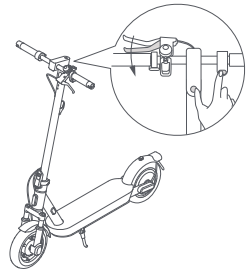
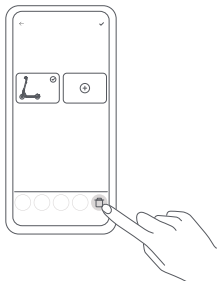

Beep/Bip/Pitido/Звуковой сигнал/نبيب/Piepton/Звуковой сигнал/Sinal sonoro/Pipnuti/Bip/Zvučni signal/Sipolás/Mmurt/Bip/Pipnuti

- EN Delete the added scooter from the Xiaomi Home app.  
 FR Supprimez la trottinette ajoutée de l'application Xiaomi Home.  
 ES Borre el patinete eléctrico añadido desde la aplicación Xiaomi Home.  
 RU Удалите самокат из приложения Mi Home/Xiaomi Home.  
 AR قم بإزالة السكوتر المضاف من تطبيق Xiaomi Home.  
 NL Verwijder de toegevoegde step uit de Xiaomi Home app.  
 UA Видаліть доданий самокат із додатка Xiaomi Home.  
 PT Elimine a trottinete adicionada através da aplicação Xiaomi Home.  
 CS Odstraňte přidanou koloběžku z aplikace Xiaomi Home.  
 SR Izbrisite prethodno dodati trottinet iz aplikacije Xiaomi Home.  
 HR Obrišite dodani romobil iz aplikacije Xiaomi Home.  
 HU Törölje a hozzáadott rollert a Xiaomi Home alkalmazásból.  
 EL Διαγράψτε το προστιθέμενο πατίνι από την εφαρμογή Xiaomi Home.  
 RO Stergeți trottineta adăugată din aplicația Xiaomi Home.  
 DE Löschen Sie den Roller, der der Xiaomi Home-App hinzugefügt wurde.

- EN Make sure the scooter is turned on. Squeeze the brake lever, and simultaneously press and hold the accelerator and the power button for 7 seconds. When you hear a beep, the scooter has been restored to factory settings. This operation will completely delete the data stored in the scooter, please proceed with caution.  
 FR Assurez-vous que la trottinette est sous tension. Serrez le levier de frein, et appuyez simultanément sur l'accélérateur et le bouton d'alimentation pendant 7 secondes. La configuration d'usine de la trottinette sera rétablie lorsque vous entendrez un signal sonore. Veuillez effectuer cette opération avec prudence, car elle entraînera la suppression de l'ensemble des données enregistrées dans la trottinette.  
 ES Asegúrese de que el patinete está encendido. Apriete la palanca de freno y mantenga presionados el acelerador y el botón de encendido durante 7 segundos. Cuando oiga un pitido, el patinete habrá restablecido los ajustes de fábrica. Esta operación elimina todos los datos almacenados en el patinete. Proceda con precaución.  
 RU Убедитесь, что самокат включен. Сожмите тормозную ручку и в то же время нажмите и удерживайте рычаг газа и кнопку питания в течение 7 секунд. После восстановления заводских настроек самоката раздастся звуковой сигнал. Будьте осторожны: при этом будут удалены все данные, сохраненные на самокате.

- AR تأكد من تشغيل السكوتر. اضغط على ذراع الفرامل، واضغط باستمرار على دواسة الوقود وزر الطاقة لمدة 7 ثوانٍ. عندما تسمع صوتًا، فقد تمت استعادة إعدادات المصنع السكوتر. ستؤدي هذه العملية إلى حذف البيانات المخزنة في السكوتر تمامًا، لذا يرجى المتابعة بحذر.
- NL Zorg ervoor dat de step is ingeschakeld. Druk de remhendel in en houd tegelijkertijd gedurende 7 seconden de aan-uitknop en de versneller ingedrukt. Als u een piepton hoort, is de step teruggezet naar de fabriekinstellingen. Door deze handeling zullen opgeslagen gegevens op de step volledig worden gewist, dus wees voorzichtig.
- UA Переконайтеся, що самокат увімкнено. Стисніть важіль гальма й одночасно натисніть і утримуйте кнопку акселератора та кнопку живлення протягом 7 секунд. Коли на самокаті буде відновлено заводські налаштування, ви почуєте звуковий сигнал. Ця дія призведе до повного видалення даних, збережених на самокаті, тому будьте обережні.
- PT Certifique-se de que a trottineta está ligada. Aperte a alavanca do travão e, simultaneamente, carregue no acelerador e mantenha o botão de alimentação premido durante 7 segundos. Assim que a trottineta apitar significa que as definições de fábrica foram restauradas. Esta operação irá eliminar por completo os dados armazenados na trottineta. Avance com cuidado.
- CS Ujistěte se, že je koloběžka zapnutá. Stiskněte brzdovou páku a současně stiskněte a podržte na 7 sekund akceleračtor a tlačítko napájení. Jakmile uslyšíte pípnutí, koloběžka byla obnovena do továrního nastavení. Tato operace zcela vymaže data uložená v koloběžce, proto prosím postupujte opatrně.
- SR Proverite da li je trottinet uključen. Pritisnite ručicu kočnice i istovremeno pritisnite i držite ručicu gasa i dugme za uključivanje/isključivanje 7 sekundi. Kada čujete zvučni signal, trottinet je vraćen na fabričku podešavanja. Ova proces u potpunosti briše podatke sačuvane na trottinetu, te stoga postupajte sa oprezom.
- HR Provjerite je li romobil uključen. Stisnite polugu kočnice i istovremeno pritisnite i držite papučicu gasa i gumb za napajanje 7 sekundi. Kada čujete zvučni signal, romobil je vraćen na tvorničke postavke. Ova će operacija u potpunosti izbrisati podatke pohranjene u romobilu, nastavite s oprezom.
- HU Győződjön meg róla, hogy a roller be van kapcsolva. Szorítsa meg a fékkart, és nyomja le és tartsa lenyomva egyidejűleg a gyorsítót és a főkapcsoló gombot 7 másodpercig. Amikor sípolást hall, ez jelzi, hogy a roller gyári beállításai helyre lettek állítva. Ez a művelet teljesen törli a rollerben tárolt adatokat; kérjük, óvatosan folytassa.
- EL Βεβαιωθείτε ότι το πατίνι είναι σε λειτουργία. Σφίξτε το μοχλό πέδησης και κρατώντας ταυτόχρονα πατημένο τον επιταχυντή και το κουμπί ισχύος για 7 δευτερόλεπτα. Όταν ακούσετε ένα μπιπ, το πατίνι έχει επανέλθει στις εργοστασιακές ρυθμίσεις. Αυτή η λειτουργία θα διαγράψει εντελώς τα δεδομένα που είναι αποθηκευμένα στο πατίνι, παρακαλώ προχωρήστε με προσοχή.
- RO Asigurați-vă că trottineta este pornită. Strângeți maneta de frână și țineți apăsat simultan accelerația și butonul de pornire timp de 7 secunde. Când auziți un bip, trottineta a revenit la setările din fabrică. Această operațiune va șterge complet datele stocate în trottineta, vă rugăm să continuați cu prudență.
- DE Stellen Sie sicher, dass der Roller eingeschaltet ist. Betätigen Sie den Bremshebel, und halten Sie gleichzeitig den Gashebel und den Ein-/Aussschaltknopf sieben Sekunden lang gedrückt. Wenn Sie einen Piepton hören, wurde der Roller auf die Werkseinstellungen zurückgesetzt. Durch diesen Vorgang werden die im Roller gespeicherten Daten vollständig gelöscht. Bitte vergewissern Sie sich, dass Sie dies wollen.
- EN Note: When the scooter is locked or during riding, the factory settings cannot be restored.  
 FR Remarque : Lorsque la trottinette est verrouillée ou pendant la conduite, les paramètres d'usine ne peuvent pas être restaurés.  
 ES Nota: Cuando el patinete eléctrico está bloqueado o durante la conducción, no se pueden restablecer los ajustes de fábrica.  
 RU Примечание: когда самокат заблокирован, а также во время езды заводские настройки не могут быть восстановлены.  
 AR ملاحظة: عندما يكون السكوتر مقفلاً أو أثناء الركوب، لا يمكن استعادة إعدادات المصنع.  
 NL Opmerking: Als de step vergrendeld is of tijdens het rijden kunnen de fabriekinstellingen niet hersteld worden.  
 UA Примітка: коли електричний самокат заблокований або під час їзди не можна відновити заводські настройки.  
 PT Nota: quando a trottineta estiver bloqueada ou durante a condução, as definições de fábrica não podem ser restauradas.  
 CS Poznámka: Pokud je koloběžka uzamčena nebo probíhá jízda, nelze obnovit tovární nastavení.  
 SR Napomena: Vraćanje na fabrička podešavanja nije moguće dok je trottinet zaključan ili tokom vožnje.  
 HR Napomena: Kada je romobil zaključan ili za vrijeme vožnje, tvorničke postavke nije moguće vratiti.  
 HU Megjegyzés: Ha a roller zárrolva van, vagy használat közben nem lehet helyreállítani a gyári beállításokat.  
 EL Σημείωση: Όταν το πατίνι είναι κλειδωμένο ή κατά τη διάρκεια της οδήγησης, οι εργοστασιακές ρυθμίσεις δεν μπορούν να επανέλθουν.  
 DE Note: Când trottineta este blocată sau sunteți în timpul călătoriei, setările din fabrică nu pot fi restabilite.  
 RO Hinweis: Wenn der Roller gesperrt ist oder während der Fahrt, können die Werkseinstellungen nicht wiederhergestellt werden.

How to Ride/Comment la conduire/Cómo conducir/Обучение езде/طريقة الركوب/Rijinstructies/Вказівки з їзди/Como conducir/Jak jezdit/Kako voziti/Hogyan használna a rollert/Πώς να οδηγήσετε/Cum să o folosiți/Fahranleitung

- 1 Before Riding/Avant de conduire/Antes de montar/Перед поездкой/قبل الركوب/Alvorens te rijden/Перед поїздкою/Antes de Conduzir/Startování a zrychlování/Pre vožnje/Prije vožnje/Rollerhasználat előtt/Πριν την οδηγηση/Inainte de a o folosi/Vor dem Fahren



- EN Wear a helmet, elbow pads and knee pads before riding.  
Note: Check the tire pressure before riding. The recommended tire pressure is 45–50 psi.
- FR Portez un casque, des coudières et des genouillères. Lisez attentivement la notice avant utilisation. Pour plus de précision sur ces consignes : se référer à la notice.  
Remarque : Vérifiez la pression des pneus avant toute utilisation. La pression recommandée pour les pneus est de 45–50 psi.
- ES Use casco, coderas y rodilleras mientras usa el patinete.  
Nota: Compruebe la presión de las ruedas antes de conducir. La presión recomendada de las ruedas es de 45–50 psi.
- RU Перед началом езды наденьте шлем, налокотники и наколенники.  
Примечание. Перед поездкой проверьте давление в шинах. Рекомендуемое давление в шинах составляет 45–50 psi.
- AR ارتد خوذة ووسادات كوع وضمادات ركبة قبل الركوب. ملاحظة: افحص ضغط الإطارات قبل الركوب. ضغط الإطارات الموصى به هو 45–50 رطلًا لكل بوصة مربعة.
- NL Draag een helm, elleboogbeschermers en kniebeschermers voor u gaat rijden. De aanbevolen bandenspanning is 45–50 psi.  
Opmerking: Controleer de bandenspanning voordat u gaat rijden. De aanbevolen bandenspanning is 45–50 psi.
- UA Перед поїздкою надівайте шолом, налокотники та наколінники.  
Примітка. Перед поїздкою перевіряйте тиск у шинах. Рекомендований тиск у шинах складає 45–50 фунтів на квадратний дюйм.
- PT Utilize capacete, cotoveleiras e joelheiras antes de conduzir a trotinete.  
Nota: verifique a pressão do ar nos pneus antes de conduzir a trotinete. A pressão dos pneus recomendada é de 45–50 psi.
- CS Před jízdou si nasadte helmu, chrániče loktů a kolena.  
Poznámka: Před jízdou zkontrolujte tlak v pneumatikách. Doporučený tlak v pneumatikách je 45–50 psi.
- SR Postavite kacigu, štitnike za laktove i kolena pre vožnje.  
Napomena: Proverite pritisak u gumama pre vožnje. Preporučeni pritisak u gumama je 45–50 psi.
- HR Prije vožnje nosite kacigu, štitnike za laktove i koljena.  
Napomena: Proverite tlak u gumama prije vožnje. Preporučeni tlak u gumama je 45–50 psi.
- HU A rollerhasználat előtt viseljen védősisakot, könyök- és térdvédő párnákat.  
Megjegyzés: Rollerhasználat előtt ellenőrizze a keréknyomást. Az ajánlott keréknyomás 45–50 psi.
- EL Φορέστε κράνος, προστατευτικά αγκώνων και γόνατος πριν από την οδηγηση.  
Σημείωση: Ελέγξτε την πίεση του ελαστικού πριν από την οδηγηση. Η συνιστώμενη πίεση του ελαστικού είναι 45–50 psi.
- RO Purtați cască, cotiere și genunchiere înainte de a o folosi.  
Notă: Verificați presiunea în anvelope înainte de a o folosi. Presiunea recomandată în anvelope este de 45 – 50 psi.
- DE Ziehen Sie vor dem Fahren einen Helm, Ellbogenschützer und Knieschoner an.  
Hinweis: Prüfen Sie vor der Fahrt den Reifendruck. Der empfohlene Reifendruck beträgt 45–50 psi.

- 2 Starting & Accelerating/Démarrage et accélération/Arranque & aceleración/Запуск и ускорение/البدء والتسارع/Starten & versnellen/Запуск і прискорення/Começar e Acelerar/Startování a zrychlování/Pokretanje i ubrzavanje/Pokretanje i ubrzavanje/Indulás és gyorsítás/Εκκίνηση & Επιτάχυνση/Pornire și accelerare/Starten und Beschleunigen



- EN Step on the deck with one foot, and slowly kicks off the other on the ground.
- FR Placez un pied sur le repose-pied et prenez appui avec l'autre au sol pour avancer lentement.
- ES Mantenga un pie en la cubierta, y baje lentamente el otro al suelo.
- RU Поместите одну ногу на платформу, а второй медленно оттолкнитесь от земли.
- AR ضع قدمًا واحدة على سطح السكوتر وادفع بالأخرى على الأرض.
- NL Stap met één voet op het plateau en zet u langzaam af met de andere voet.
- UA Станьте однією ногою на платформу та повільно відштовхніться іншою від землі.
- PT Coloque um pé na plataforma e, lentamente, levante o outro pé do chão.
- CS Jednou nohou došlápněte na desku a druhou se pomalu odraďte od země.
- SR Stavite jednu nogu na platformu, a zatim se drugom nogom lagano odgurnite od tla.
- HR Jednom nogom zakoračite na platformu, a drugu polako odbacite od tla.
- HU Lépjén a taposólemezre fél lábbal, és a másik lábfejével lassan lökjé el magát a talajtól.
- EL Πατήστε στη βάση με το ένα πόδι και σιγά-σιγά κάντε κίνηση με το άλλο πόδι στο έδαφος.
- RO Pășești pe punte cu un picior și împingeți încet celălalt pe pământ.
- DE Steigen Sie mit einem Fuß auf die Fußplatte, und stoßen Sie sich mit dem anderen Fuß vorsichtig.

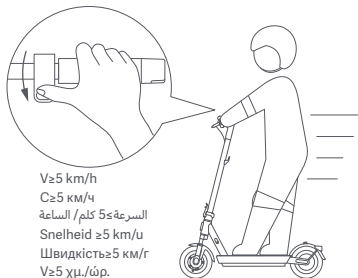

- EN When the scooter starts to coast, put both feet on the deck and gently press the accelerator. The accelerator can be used once the scooter is going over 5 km/h.
- FR Lorsque la trottinette commence à avancer en roue libre, placez les deux pieds sur le repose-pied et appuyez doucement sur l'accélérateur. L'accélérateur peut être utilisé lorsque la trottinette dépasse les 5 km/h.
- ES Cuando el patinete comience a avanzar, coloque ambos pies en la plataforma y pulse suavemente el acelerador. El acelerador se puede usar cuando el patinete supere los 5 km/h.
- RU Когда самокат начнет двигаться по инерции, поставьте вторую ногу на платформу и слегка нажмите на рычаг газа. Рычаг газа можно использовать после того, как самокат разогнится до 5 км/ч.
- AR عندما تبدأ السكوتر بالتحرك، ضع كلتا قدميك على السطح واضغط برفق على المسرع. يمكن استخدام المسرع بمجرد تجاوز السكوتر 5 كم/الساعة.
- NL Wanneer de step begint te rollen, zet u beide voeten op het plateau en drukt u rustig op de versneller. De versneller kan worden gebruikt zodra de step sneller dan 5 km/u gaat.
- UA Коли самокат почне рухатися, поставте обидві ноги на платформу й обережно натисніть кнопку акселератора. Акселератор можна використовувати, коли самокат рухається зі швидкістю понад 5 км/год.

- PT Quando a trotinete começar a andar, coloque ambos os pés na plataforma e carregue suavemente no acelerador. Poderá utilizar o acelerador assim que a trotinete ultrapassar os 5 km/h.
- CS Když se koloběžka rozjede, položte obě nohy na desku a jemně stiskněte akcelérátor. Akcelérátor lze použít, jakmile koloběžka jede rychlostí vyšší než 5 km/h.
- SR Kada trotinet počne da se kreće, stavite obe noge na platformu i lagano pritisnite ručicu gasa. Ručica gasa se može koristiti čim se trotinet kreće brže od 5 km/h.
- HR Kada romobil počne spuštati, stavite obje noge na platformu i nježno pritisnite papučicu gasa. Papučica gasa se može koristiti kada romobil prijede brzinu od 5 km/h.
- HU Amikor a roller gurulni kezd, mindkét lábával lépjen a taposólemezre, és finoman nyomja meg a gyorsítót. A gyorsítót azután használhatja, hogy a roller meghaladta az 5 km/h sebességet.
- EL Όταν το πατίνι αρχίσει να κυλάει, βάλτε και τα δύο πόδια στη βάση και πατήστε απαλά τον επιταχυντή. Ο επιταχυντής μπορεί να χρησιμοποιηθεί όταν το πατίνι κινείται με ταχύτητα άνω των 5 χμ./ώρ.
- RO Când trotineta începe să se deplaseze, puneți ambele picioare pe punte și apăsați ușor accelerația. Accelerația poate fi folosită odată ce trotineta depășește 5 km/h.
- DE Sobald der Roller auszurollen beginnt, stellen Sie beide Füße auf das Trittbrett und betätigen Sie vorsichtig den Gashebel. Der Gashebel kann verwendet werden, sobald der Roller schneller als 5 km/h fährt.

3 Steering/Guidage/Manejo/Рулевое управление/التوجيه/Sturen/Рульове управління/Direção/Řízení /Upravljanje/ Upravljanje/Kormányzás/Οδήγηση/Directie/Lenkung

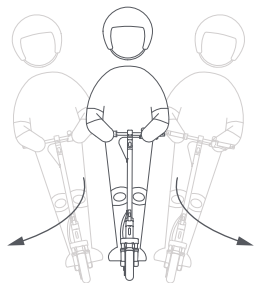

- EN Tilt your body to the steering direction as you turn, and slowly turn the handlebar.
- FR Penchez-vous dans la direction vers laquelle vous souhaitez tourner, puis tournez doucement le guidon.
- ES Incline el cuerpo en la dirección de conducción a medida que gira y gire lentamente el manillar.
- RU При выполнении поворотов наклоняйте корпус в нужную сторону и медленно поворачивайте руль.
- AR قم بإمالة جسمك إلى اتجاه التوجيه عند الدوران. ثم أدر المقبض ببطء.
- NL Leun bij het afslaan met uw lichaam in de stuurrichting en draai langzaam aan het stuur.
- UA Під час поворотів нахиліть тіло в потрібному напрямку та повільно повертайте кермо.
- PT Incline o corpo para a direção pretendida e rode lentamente o guidador.
- CS Při zatáčení nakloňte tělo do směru řízení a pomalu otáčejte říditky.
- SR Nagnite telo u pravcu upravljanja tokom skretanja i lagano okrenite upravljač.
- HR Nagnite tijelo u smjeru upravljanja dok se okrećete i polako okrećite upravljač.
- HU A kormányzáshoz döntse a testét a kívánt irányba, ahogy kanyarodik, és lassan fordítsa el a kormányrudat.
- EL Γείρετε το σώμα σας προς την κατεύθυνση του τιμονιού καθώς στρίβετε και στρέψτε αργά το τιμόνι.
- RO Încălinați-vă corpul în direcția de direcție în timp ce virajați și rotiți încet ghidonul.
- DE Lehnen Sie sich bei einer Kurve in Lenkrichtung, und drehen Sie den Lenker leicht in die gewünschte Richtung.

4 Decelerating & Braking & Parking/Décélération et freinage et stationnement/Desaceleración, frenado y aparcamiento/Замедление, торможение и парковка/الإبطاء والفرملة والركن/Vertragen & remmen & parkeren/Уповільнення, гальмування та паркування/Desacelerar e Travagem e Estacionamento/Zpomalování, brzdění a parkování/Usporavanje, kočenje i parkiranje/Usporavanje, kočenje i parkiranje/Lassítás, fékezés és parkolás/ Επιβράδυνση & Πέδηση & Στάθμευση/Deacelerare, frânare și parcare/Abbremsen und Bremsen und Parken

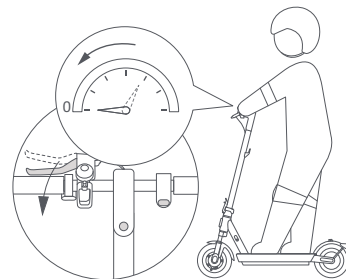

- EN Release the accelerator to slow down, and you can enable the energy recovery function to help reduce the speed. Press the brake lever to brake.
- FR Relâchez l'accélérateur pour ralentir. Vous pouvez active la fonction de récupération d'énergie pour permettre la réduction de la vitesse. Appuyez sur le levier de frein pour freiner.
- ES Suelta el acelerador para reducir la velocidad, y puede activar la función de recuperación de energía para ayudar a reducir la velocidad. Presione la palanca de freno para frenar.
- RU Отпустите педаль акселератора, чтобы замедлиться, и вы можете включить функцию рекуперации энергии, чтобы замедлиться, и вы можете нажать рычаг тормоза, чтобы затормозить.
- AR حرر دواسة المسارع للإبطاء، ويمكنك تفعيل وظيفة استعادة الطاقة للمساعدة في تخفيف السرعة. اضغط على ذراع الفرامل للفرملة.
- NL Laat de versneller langzaam los om af te remmen, dan kunt u de functie voor energierecuperatie inschakelen om de snelheid te verlagen. Druk de remhendel in om te remmen.
- UA Відпустіть акселератор, щоб уповільнити швидкість, і ви зможете ввімкнути функцію відновлення енергії, щоб зменшити швидкість. Натисніть важіль гальма, щоб загальмувати.
- PT Solte o acelerador para abrandar, e pode ativar a função de recuperação de energia para ajudar a reduzir a velocidade. Pressione a alavanca de travagem para travar.
- CS Chcete-li zpomalit, uvolněte akcelérátor a můžete aktivovat funkci rekuperace energie, která pomůže snížit rychlost. Stiskněte brzdovou páku a zabrzdíte.
- SR Otpustite ručicu gasa da biste usporili i možete aktivirati funkciju povrata energije kako biste smanjili brzinu. Pritisnite ručicu kočnice za kočenje.
- HR Otpustite papučicu gasa da usporite i možete omogućiti funkciju povrata energije za smanjenje brzine. Pritisnite ručicu kočnice za kočenje.
- HU A lelassításhoz engedje fel a gyorsítót, és a sebesség csökkentéséhez az energia-visszanyerési funkciót is engedélyezheti. A fékezéshez nyomja meg a fékkart.
- EL Αφήστε τον επιταχυντή για να επιβραδύνετε, και μπορείτε να ενεργοποιήσετε τη λειτουργία ανάκτησης ενέργειας για να βοηθήσετε στη μείωση της ταχύτητας. Πατήστε το μοχλό πέδησης για να επιβραδύνετε.
- RO Eliberați accelerația pentru a încetini și puteți activa funcția de recuperare a energiei pentru a ajuta la reducerea vitezei. Apăsați maneta de frână pentru a frâna.
- DE Lassen Sie das Gaspedal los, um langsamer zu fahren. Sie können die Energierückgewinnungsfunktion aktivieren, um die Geschwindigkeit zu verringern. Drücken Sie den Bremshebel, um zu bremsen.

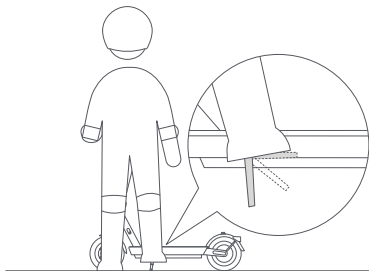

- EN When the scooter slows down or stops, put one foot on the ground to get off the scooter. Put down the kickstand when parking the scooter.
- FR Lorsque la trottinette ralentit ou s'arrête, mettez un pied au sol pour descendre de la trottinette. Baissez la béquille lorsque vous garez la trottinette.
- ES Cuando el patinete eléctrico reduzca la velocidad o se detenga, ponga un pie en el suelo para bajarle del patinete eléctrico. Baje el caballete cuando estacione el patinete eléctrico.
- RU Когда электросамокат замедлит ход или остановится, поставьте одну ногу на землю, чтобы слезть с электросамоката. Опускайте подножку при парковке электросамоката.
- AR عندما يتباطأ السكوتر ويتوقف، ضع قدمًا واحدة على الأرض للنزول عن السكوتر. ضع المسند عند ركن السكوتر.
- NL Als de step afremt of stopt, zet één voet op de grond om van de step af te stappen. Zet de standaard omlaag bij het parkeren van de step.
- UA Коли самокат уповільнюється або зупиняється, поставте одну ногу на землю, щоб зійти з самоката. Опустайте підніжку, коли паркуєте самокат.
- PT Quando a trotinete abranda ou para, coloque um pé no chão para sair da trotinete. Coloque para baixo o apoio quando estacionar a trotinete.
- CS Když koloběžka zpomalí nebo zastaví, položte jednu nohu na zem, abyste mohli z koloběžky sestoupit. Při parkování koloběžky sklopte stojánek.

- SR Kada trotinet uspori ili se zaustavi, stavite jednu nogu na tlo kako biste sišli sa trotineta. Spustite nožicu za parking kada parkirate trotinet.
- HR Kada romobil uspori ili se zaustavi, stavite jednu nogu na tlo kako biste sišli sa romobila. Spustite postolje kada parkirate romobil.
- HU Amikor a roller lelassul vagy megáll, lépjen le fél lábbal a talajra, hogy leszálljon a rollerről. Ha leparkolja a rollert, hajtsa le a kitámasztót.
- EL Όταν το πατίνι επιβραδύνει ή σταματήσει, βάλτε το ένα πόδι στο έδαφος για να κατέβετε από το πατίνι. Κατεβάστε το στήριγμα όταν σταθμεύετε το πατίνι.
- RO Când trotineta încetinește sau se oprește, puneți un picior pe pământ pentru a coborî de pe trotinetă. Lăsați suportul picior jos când parcați trotineta.
- DE Wenn der Roller langsamer wird oder anhält, stellen Sie einen Fuß auf den Boden, um den Roller zu verlassen. Klappen Sie beim Parken des Rollers den Ständer aus.



- EN To avoid others using the scooter without your permission, you can lock the scooter when it is parked.
- FR Pour éviter qu'une autre personne utilise votre trottinette sans votre autorisation, vous pouvez la verrouiller lorsqu'elle est garée.
- ES Para evitar que otras personas usen el patinete sin su permiso, puede bloquearlo cuando lo aparque.
- RU Вы можете блокировать самокат при парковке, чтобы посторонние не смогли использовать его без вашего разрешения.
- AR لتفادي استخدام الآخرين للسكوتر بدون إذنك، يمكنك قفل السكوتر عند توقفه.
- NL Om te voorkomen dat anderen de step gebruiken zonder uw toestemming, kunt u de step vergrendelen als deze geparkeerd staat.
- UA Щоб інші люди не використовували самокат без вашого дозволу, ви можете заблокувати його після паркування.
- PT Para evitar que outras pessoas utilizem a trotinete sem a sua permissão, pode bloqueá-la quando estiver estacionada.
- CS Abyste zabránili použití koloběžky jinými osobami bez vašeho svolení, můžete koloběžku při parkování zamknout.
- SR Sprečite da drugi koriste trotinet bez vaše dozvole tako što ćete zaključati trotinet kada je parkiran.
- HR Kako biste izbjegli da drugi koriste romobil bez vašeg dopuštenja, možete zaključati romobil dok je parkiran.
- HU Annak elkerülése érdekében, hogy mások használják a rollert az Ön engedélye nélkül, zárhatja a leparkolt rollert.
- EL Για να αποφύγετε τη χρήση του πατινιού από άλλους χωρίς την άδεια σας, μπορείτε να κλειδώσετε το πατίνι όταν είναι σταθμευμένο.
- RO Pentru a evita ca alții să folosească trotineta fără permisiunea dvs., puteți bloca trotineta atunci când este parcată.
- DE Um eine Nutzung des Rollers durch Unbefugte zu vermeiden, können Sie den Roller beim Parken verriegeln.

## Lock & Unlock Your Scooter/Verrouillez et déverrouillez votre trottinette/Bloquee y Desbloquee de su scooter/Блокировка/разблокировка самоката/قفل وفتح قفل السكوتر الخاص بك/Uw step vergrendelen & ontgrendelen/Блокування та розблокування вашого самоката/ Bloqueie e desbloqueie a sua trotinete/Zamknutí a odemknutí koloběžky/Zaključavanje i otključavanje vašeg trotineta/Zaključajte i otključajte svoj romobil/A roller zárólása és a zárólás feloldása/Κλειδώμα και Ξεκλειδώμα του πατινιού σας/Blocați și deblocați trotineta dvs. Verriegeln und Entriegeln Ihres Rollers

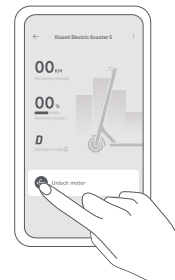
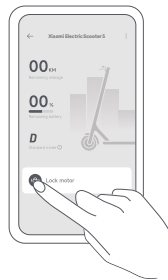

- EN Tap (🔒) to lock the motor.
- FR Appuyez sur (🔒) pour verrouiller le moteur.
- ES Pulse (🔒) para bloquear el motor.
- RU Нажмите (🔒), чтобы заблокировать двигатель.
- AR اضغط على (🔒) لقفل المحرك.
- NL Tik op (🔒) om de motor te vergrendelen.
- UA Торкніть (🔒), щоб заблокувати мотор.
- PT Toque em (🔒) para bloquear o motor.
- CS Klepnutím na (🔒) motor uzamknete.
- SR Dodirnite (🔒) da zaključate motor.
- HR Dodirnite (🔒) za zaključavanje motora.
- HU A motor zárólásához koppintson a (🔒) ikonra.
- EL Πατήστε (🔒) για να κλειδώσετε τον κινητήρα.
- RO Atingeți (🔒) pentru a bloca motorul.
- DE Tippen Sie auf (🔒), um den Motor zu sperren.

- EN Tap (🔓) to unlock the motor.
- FR Appuyez sur (🔓) pour déverrouiller le moteur.
- ES Pulse (🔓) para desbloquear el motor.
- RU Нажмите (🔓), чтобы разблокировать двигатель.
- AR اضغط على (🔓) لفتح قفل المحرك.
- NL Tik op (🔓) om de motor te ontgrendelen.
- UA Торкніть (🔓), щоб розблокувати мотор.
- PT Toque em (🔓) para desbloquear o motor.
- CS Klepnutím na (🔓) motor uzamknete.
- SR Dodirnite (🔓) da otključate motor.
- HR Dodirnite (🔓) za otključavanje motora.
- HU A motor zárólásának feloldásához koppintson a (🔓) ikonra.
- EL Πατήστε (🔓) για να ξεκλειδώσετε τον κινητήρα.
- RO Atingeți (🔓) pentru a debloca motorul.
- DE Tippen Sie auf (🔓), um den Motor zu entsperren.

EN · When the motor is locked, all the icons on the control panel will automatically go out except the Bluetooth and the motor lock icon. If the scooter goes beyond the Bluetooth connection range, the Bluetooth will be disconnected and the Bluetooth icon will go out.

· Tap (🔒) in the app to lock the motor and then the power button will not function. If the scooter is moved forcibly, its rear wheel cannot move normally, accompanied by the buzzer alarm and a vibrating alert on the phone. This function cannot prevent the scooter from being stolen, please keep your scooter safe. The scooter will automatically turn off after the motor has been locked for 24 hours, and the motor will remain locked when the scooter is turned on again. You need to unlock the motor in the app to use the scooter. Locking the motor will consume the scooter's power, please use this function properly. Note: The phone will vibrate only if the page of the scooter in the Xiaomi Home app is open.

FR · Lorsque la trotinette est verrouillée, le moteur l'est aussi et toutes les icônes du tableau de bord s'éteignent automatiquement, à l'exception de l'icône Bluetooth et de l'icône de verrouillage. Si la trotinette se trouve hors de portée de la connexion Bluetooth, celui-ci sera déconnecté et son icône disparaîtra.

· Appuyez sur (🔒) dans l'application pour verrouiller le moteur, puis le bouton d'alimentation ne fonctionnera pas. Si la trotinette est déplacée de force, sa roue arrière ne peut bouger normalement, accompagné du buzzer et d'une alerte de vibration sur votre téléphone. Cette fonction ne peut empêcher le vol de la trotinette, mais elle la maintient en sécurité. La trotinette s'éteindra automatiquement après que le moteur est resté verrouillé pendant 24 heures, et le moteur restera verrouillé lorsque la trotinette sera de nouveau allumée. Vous devez déverrouiller le moteur dans l'application pour utiliser la trotinette. Le verrouillage du moteur consommera l'énergie de la trotinette, veuillez donc à utiliser cette fonction à bon escient. Remarque : Le téléphone vibrera uniquement si la page de la trotinette dans l'application Xiaomi Home est ouverte.

ES · Cuando el patinete está bloqueado, también se bloqueará el motor y se apagará todos los iconos del panel de control, excepto el icono de Bluetooth y el de bloqueo. Si el patinete sale del rango de la conexión Bluetooth, se desconectará del Bluetooth y se apagará dicho icono.

· Pulse (🔒) en la aplicación para bloquear el motor y el botón de encendido no funcionará. Si el patinete eléctrico se mueve a la fuerza, su rueda trasera no podrá moverse con normalidad, acompañado de la alarma del timbre y una alerta vibratoria en el teléfono. Mantenga su patinete eléctrico seguro. Esta función no puede evitar que su patinete eléctrico sea robado. El patinete eléctrico se apagará automáticamente después de que el motor haya estado bloqueado durante 24 horas, y el motor permanecerá bloqueado cuando el patinete eléctrico se vuelva a encender. Es necesario desbloquear el motor en la aplicación para utilizar el patinete eléctrico. El bloqueo del motor consumirá la energía del patinete eléctrico, por favor, utilice esta función correctamente. Nota: El teléfono vibrará sólo si la página del patinete eléctrico en la aplicación Xiaomi Home está abierta.

RU · В заблокированном состоянии отключается двигатель самоката и гаснут все значки на панели управления, кроме значков Bluetooth и блокировки. Если самокат окажется за пределами зоны действия Bluetooth, то Bluetooth отключится и соответствующий значок погаснет.

· Нажмите (🔒) в приложении, чтобы заблокировать двигатель, после чего кнопка питания не будет функционировать. При принудительном перемещении самоката, его заднее колесо не сможет двигаться нормально. При этом будет подаваться звуковой сигнал, а на телефоне будет активировано вибрационное оповещение. Эта функция не предотвратит кражу самоката. Обеспечивайте его безопасность. Самокат автоматически отключится через 24 часа после блокировки двигателя, а при повторном включении самоката двигатель останется заблокирован. Чтобы воспользоваться самокатом, необходимо разблокировать двигатель в приложении. Блокировка двигателя потребляет энергию самоката, поэтому используйте эту функцию рационально. Примечание: телефон будет вибрировать только в том случае, если открыта страница самоката в приложении Mi Home/ Xiaomi Home.

AR · عند قفل السكوتر، يتم قفل المحرك وستنطفئ جميع الرموز على لوحة التحكم تلقائياً باستثناء رمز البلوتوث ورمز القفل، وفي حالة تحطى السكوتر نطاق اتصال البلوتوث، سيتم فصله وستينطفئ رمزه.

· اضغط على (🔒) في التطبيق لفصل المحرك وعندئذ لن يعمل زر الطاقة. إذا تم تحريك السكوتر بالقوة، فلن تتحرك عجلته الخلفية بصورة طبيعية، وسيكون هناك جرس إنذار مصحوب وتنبيه اهتزاز على الهاتف. لن تحمي تلك الخاصية السكوتر من السرقة، لذا يرجى إبقاء السكوتر في مكان آمن. ستوقف السكوتر عن التشغيل تلقائياً بعد إقفل المحرك لمدة 24 ساعة، وسيبقى المحرك مقيلاً عند تشغيل السكوتر مرة أخرى. ستحتاج إلى فتح قفل المحرك في التطبيق لاستخدام السكوتر. سيستهلك إقفل المحرك من طاقة السكوتر، يرجى استخدام هذه الوظيفة بصورة صحيحة. ملاحظة: سيهتز الهاتف فقط إذا كانت صفحة السكوتر في تطبيق Xiaomi Home مفتوحة.

NL · Het vergrendelen van de step vergrendelt ook de motor en alle pictogrammen op het bedieningspaneel gaan automatisch uit, behalve het Bluetooth-pictogram en het slotpictogram. Als de step niet meer in het Bluetooth-bereik is, wordt de Bluetooth-verbinding verbroken en gaat het pictogram uit.

· Tik op (🔒) in de app om de motor te vergrendelen. De aan-/uitknop werkt dan niet. Als de step met kracht wordt verplaatst, kan het achterwiel niet normaal bewegen, wat gepaard gaat met een zoemalarm en een trillalarm op de telefoon. Deze functie kan niet voorkomen dat de step gestolen wordt, bewaar uw step dus goed. De step wordt automatisch uitgeschakeld nadat de motor 24 uur vergrendeld is geweest, en de motor blijft vergrendeld wanneer de step weer wordt ingeschakeld. U moet de motor ontgrendelen in de app om de step te gebruiken. Het vergrendelen van de motor verbruikt stroom van de step. Gebruik deze functie op de juiste manier. Opmerking: De telefoon trilt alleen als de pagina van de step in de Xiaomi Home-app geopend is.

UA · Після блокування самоката дивигун буде заблоковано, а всі значки на панелі керування, крім значка Bluetooth і значка блокування, автоматично згаснуть. Якщо самокат розташований за межами діапазону з'єднання Bluetooth, функцію блокування буде відключено, а її значок згасне.

· Торкніть (🔒) у програмі, щоб заблокувати мотор, після цього кнопка живлення працювати не буде. Якщо електричний самокат буде переміщуватися з докладанням зусилля, заднє колесо не рухатиметься нормально, при цьому лунатиме оповіщення зумера і вібраційний сигнал тривоги в телефоні. Ця функція не може запобігти крадіжці електричного самоката, зберігайте його безпечно. Електричний самокат автоматично вимкнеться, коли мотор буде заблокований протягом 24 годин. Після повторного увімкнення електричного самоката мотор залишатиметься заблокованим. Щоб користуватися електричним самокатом, потрібно розблокувати мотор у програмі. Блокування мотора споживає енергію електричного самоката, використовуйте цю функцію належним чином. Примітка: телефон вібрує, лише якщо відкрита сторінка електричного самоката в програмі Xiaomi Home.

PT · Sempre que a trotinete estiver bloqueada, o motor também fica bloqueado e todos os ícones do painel de controlo irão desligar-se automaticamente, exceto o ícone de Bluetooth e o ícone de bloqueio. Caso a trotinete ultrapasse o alcance da ligação Bluetooth, o Bluetooth será desligado bem como o respetivo ícone.

· Toque em (🔒) na aplicação para bloquear o motor e, em seguida, o botão de energia não irá funcionar. Se a trotinete for deslocada à força, a roda traseira não pode mover-se normalmente, sendo também acionado um aviso sonoro e enviado um alerta vibratório para o telemóvel. Esta função não consegue prevenir a trotinete de ser roubada, por favor mantenha a sua trotinete segura. A trotinete desliga automaticamente depois de o motor estar bloqueado há 24 horas, e o motor permanecerá bloqueado quando voltar a ligar a trotinete. Terá de desbloquear o motor na aplicação para utilizar a trotinete. Bloquear o motor irá consumir a energia da mesma. Utilize esta função de forma sensata. Nota: o telemóvel irá vibrar apenas se a página da trotinete na aplicação Xiaomi Home estiver aberta.

CS · Když je motor uzamčen, všechny ikony na ovládacím panelu automaticky zhasnou, kromě ikony Bluetooth a zámku motoru. Pokud koloběžka překročí dosah připojení Bluetooth, Bluetooth se odpojí a ikona Bluetooth zhasne.

· Klepnutím na (🔒) v aplikaci uzamknete motor a tlačítko napájení nebude fungovat. Při násilném pohybu koloběžky se její zadní kolo nemůže normálně pohybovat, což je doprovázeno zvukovým signálem a vibračním upozorněním na telefonu. Tato funkce nemůže zabránit odcizení koloběžky, udržteje prosím koloběžku v bezpečí. Koloběžka se automaticky vypne po uzamčení motoru po dobu 24 hodin a motor zůstane uzamčený i po opětovném zapnutí koloběžky. Chcete-li koloběžku použít, musíte v aplikaci odemknout motor. Uzamčení motoru bude spotřebovávat energii koloběžky, používejte prosím tuto funkci správně. Poznámka: Telefon bude vibrovat pouze v případě, že je otevřena stránka koloběžky v aplikaci Xiaomi Home.

SR · Kada je motor zaključan, svi simboli na kontrolnoj tabli osim simbola Bluetooth-a i zaključavanja motora automatski se gase. Ako trotinet napusti domet Bluetooth veze, Bluetooth veza se prekida i Bluetooth simbol se gasi.

· Dodirnite (🔒) u aplikaciji da zaključate motor i dugme za uključivanje/isključivanje više neće raditi. Pomeranje trotineta na silu prati blokada njegovog zadnjeg točka i sprečavanje normalnog kretanja, kao i alarm zujalice i vibracija na telefonu. Ova funkcija ne može sprečiti krađu trotineta, te stoga čuvajte pažljivo vaš trotinet. Trotinet će se automatski isključiti nakon što je motor zaključan 24 sata, a motor će ostati zaključan pri ponovnom uključivanju trotineta. Motor morate otključati u aplikaciji kako biste koristili trotinet. Zaključavanje motora troši snagu trotineta, pa vodite računa da ovu funkciju koristite ispravno. Napomena: Telefon vibrira samo kada je strana trotineta otvorena u aplikaciji Xiaomi Home.

- HR · Kada je motor zaključan, sve ikonice na kontrolnoj ploči će se automatski ugasiti osim Bluetootha i ikone za zaključavanje motora. Ako romobil izade izvan dometa Bluetooth veze, Bluetooth će se prekinuti i Bluetooth ikona će se ugasiti.
- Dodirnite (🔒) u aplikaciji za zaključavanje motora i tada gumb za napajanje neće raditi. Ako se romobil nasilno pomiče, njegov stražnji kotač se ne može normalno pomicati, popraćen alarmom zujalice i vibracijom na telefonu. Ova funkcija ne može spriječiti krađu romobila, čuvajte svoj romobil na sigurnom. Romobil će se automatski isključiti nakon što je motor zaključan 24 sata, a motor će ostati zaključan kada se romobil ponovno uključi. Za rabljenje romobila morate otključati motor u aplikaciji. Zaključavanje motora trošit će snagu romobila, molimo koristite ovu funkciju ispravno.
- Napomena: Telefon će vibrirati samo ako je otvorena stranica romobila u aplikaciji Xiaomi Home.
- HU · Amikor a motor zárólván, a vezérlőpanelen az összes ikon automatikusan kialszik, a Bluetooth és a motorzár ikonok kivételével. Ha a roller a Bluetooth csatlakozási tartományon kívül kerül, a Bluetooth kapcsolat megszakad, és a Bluetooth ikon kialszik.
- A motor zárólasához koppintson a (🔒) ikonra az alkalmazásban, és azután a főkapcsoló gomb nem működik. Ha a rollert erővel elmozdítják, a hátsó kerekét nem lehet normál módon mozgatni, továbbá berregő zúzalaj és rezgéses figyelmeztetés kap a telefonján. Ez a funkció nem tudja megakadályozni, hogy elloplják a rollert, ezért kérjük, tartsa biztonságos helyen a rollert. Miután a motor 24 óráig zárólván van, a roller automatikusan kikapcsol, és a motor zárólván marad, amikor a rollert újra bekapcsolja. A roller használatához először fel kell oldania az alkalmazásban a motor zárólasát. A motor zárólasa fogyasztja a roller energiáját; kérjük, megfelelő körültekintéssel használja ezt a funkciót.
- Megjegyzés: A telefon csak akkor rezeg, ha a Xiaomi Home alkalmazásban meg van nyitva a roller oldala.
- EL · Όταν ο κινητήρας είναι κλειδωμένος, όλα τα εικονίδια στον πίνακα ελέγχου σβήνουν αυτόματα εκτός από το Bluetooth και το εικονίδιο κλειδώματος κινητήρα. Εάν το πατίνι ξεπεράσει την εμβέλεια σύνδεσης Bluetooth, το Bluetooth θα αποσυνδεθεί και το εικονίδιο Bluetooth θα σβήσει.
- Πατήστε (🔒) στην εφαρμογή για να κλειδώσετε τον κινητήρα και, στη συνέχεια, το κουμπί ισχύος δεν θα λειτουργεί. Εάν το πατίνι μετακινηθεί με τη βία, ο πίσω τροχός του δεν μπορεί να κινηθεί κανονικά, συνοδεύόμενος από τον συναγερμό βομβητή και μια δυναμική ειδοποίηση στα τηλέφωνα. Αυτή η λειτουργία δεν μπορεί να αποτρέψει την κλοπή ή το πατίνι, παρακαλώ κρατήστε το πατίνι σας ασφαλές. Το πατίνι θα απενεργοποιηθεί αυτόματα αφού ο κινητήρας έχει κλειδώσει για 24 ώρες και ο κινητήρας θα παραμείνει κλειδωμένος όταν το πατίνι ενεργοποιηθεί ξανά. Πρέπει να ξεκλειδώσετε τον κινητήρα στην εφαρμογή για να χρησιμοποιήσετε το πατίνι. Το κλειδίωμα του κινητήρα θα καταναλώσει την ενέργεια στο πατίνι, παρακαλώ να χρησιμοποιήσετε αυτήν την λειτουργία κατάλληλα.
- Σημείωση: Το τηλέφωνο θα δονείται μόνο εάν η οθόνη του πατίνιού στην εφαρμογή Xiaomi Home είναι ανοιχτή.
- RO · Când motorul este blocat, toate pictogramele de pe panoul de control se vor stinge automat, cu excepția Bluetooth și a pictogramei de blocare a motorului. Dacă trotinetă depășește raza de conectare Bluetooth, Bluetooth va fi deconectat și pictograma Bluetooth se va stinge.
- Atingeți (🔒) în aplicație pentru a bloca motorul și apoi butonul de pornire nu va funcționa. Dacă trotinetă este mișcată forțat, roata din spate nu se poate mișca normal, însoțită de alarma sonoră și o alertă de vibrație pe telefon. Această funcție nu poate împiedica furtul trotinetei, vă rugăm să păstrați trotinetei în siguranță. Trotinetă se va opri automat după ce motorul a fost blocat timp de 24 de ore, iar motorul va rămâne blocat când trotinetă este pornită din nou. Trebuie să deblocați motorul în aplicație pentru a utiliza trotinetă. Blocarea motorului va consuma energia trotinetei, vă rugăm să utilizați această funcție în mod responsabil.
- Notă: Telefonul va vibra numai dacă pagina trotinetei din aplicația Xiaomi Home este deschisă.
- DE · Wenn der Motor gesperrt ist, erlöschen automatisch alle Symbole auf dem Bedienfeld mit Ausnahme von Bluetooth und dem Symbol für die Motorsperre. Wenn der Roller den Bereich des Bluetooth-Anschlusses verlässt, wird der Bluetooth-Anschluss getrennt und das Bluetooth-Symbol erlischt.
- Tippen Sie in der App auf (🔒), um den Motor zu sperren. Dann funktioniert die Ein/Aus-Taste nicht mehr. Wenn der Roller gewaltsam bewegt wird, kann sich sein Hinterrad nicht normal bewegen, begleitet von einem Summton und einem Vibrationsalarm auf dem Telefon. Diese Funktion kann den Roller jedoch nicht vor Diebstahl schützen, bitte bewahren Sie den Roller daher an einem sicheren Ort auf. Der Roller schaltet sich automatisch aus, nachdem der Motor 24 Stunden lang gesperrt war, und der Motor bleibt gesperrt, wenn der Roller wieder eingeschaltet wird. Sie müssen den Motor in der App entsperren, um den Roller zu verwenden. Das Sperren des Motors verbraucht die Leistung des Rollers, bitte verwenden Sie diese Funktion richtig.
- Hinweis: Das Telefon vibriert nur, wenn die Seite des Rollers in der Xiaomi Home-App geöffnet ist.

## Folding & Carrying & Unfolding/Pliage, transport et dépliage/Plegado, transporte y desplegado/Складывание/переноска/раскладывание/الطي والحمل والفتح/Inklappen & Dragen & Uitklappen/Складання, перенесення та розкладання/Dobrar e transportar e desdobrar/Skládání, přenášení a rozkládání/Sklapanje, nošenje i rasklapanje/Sklapanje, nošenje i rasklapanje/Összecsukás, hordozás és felnyitás/Αναδίπλωση & Μεταφορά & Ξεδίπλωμα/Pliere, transport și desfacere/Zusammenklappen, Tragen und Entfalten

- EN Do not perform the following operations until the scooter is turned off.
- FR N'effectuez pas les opérations suivantes tant que la trottinette n'est pas éteinte.
- ES No realice las siguientes operaciones hasta que el patinete eléctrico esté apagado.
- RU Следующие операции можно выполнять только после того, как самокат будет выключен.
- AR لا تقم بالعمليات التالية حتى يتم إيقاف تشغيل السكوتر.
- NL De volgende handelingen niet uitvoeren totdat de step is uitgeschakeld.
- UA Не виконуйте наступні дії, доки самокат не буде вимкнений.
- PT Não realize as seguintes operações até a trotinete estar desligada.
- CS Následující operace provádějte až po vypnutí koloběžky.
- SR Nemojte obavljati sledeće radnje pre nego što se trotinet isključi.
- HR Nemojte izvoditi sljedeće radnje dok se romobil ne isključi.
- HU Ne végezze el az alábbi műveleteket, amíg ki nem kapcsolta a rollert.
- EL Μην εκτελέτε τις ακόλουθες λειτουργίες μέχρι η απενεργοποιηθεί το πατίνι.
- RO Nu efectuați următoarele operațiuni până când trotineta nu este oprită.
- DE Führen Sie die folgenden Vorgänge erst aus, wenn der Roller ausgeschaltet ist.

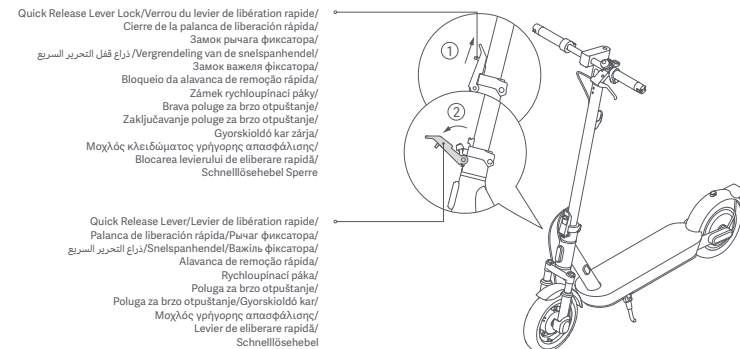

- 1 EN Hold the stem, lift the quick release lever lock, and pull the quick release lever outward.
- FR Tenez la potence, soulevez le verrou du levier de libération rapide, et tirez le levier de libération rapide vers l'extérieur.
- ES Sujete el caballete, levante el bloqueo de la palanca de liberación rápida y tire de la palanca de liberación rápida hacia afuera.

- RU Удерживая стойку, поднимите фиксатор рычага быстрого разблокирования и поднимите этот рычаг наружу.
- AR احمّل القضيبة، وارفع قفل الذراع سريع الفك، واسحب الذراع سريع الفك للخارج.
- NL Houd de stuurpen vast, til de vergrendeling van de snelspanhendel op en trek de snelspanhendel naar buiten.
- UA Утримуйте шток, підніміть фіксатор важеля швидкого звільнення та потягніть важіль швидкого звільнення назовні.
- PT Segure o avanço, levante o bloqueio da alavanca de remoção rápida e abra a alavanca de remoção rápida.
- CS Přidrže tyč, zvedněte zámek rychloupínací páky a vytáhněte rychloupínací páku směrem ven.
- SR Držite cev, podignite bravu poluge za brzo otpuštanje i povucite polugu za brzo otpuštanje ka spolja.
- HR Držite vreteno, podignite ključ poluge za brzo otpuštanje i povucite polugu za brzo otpuštanje prema vani.
- HU Tartsa meg a kormányzárat, emelje fel a gyorskioldó karos zárat, és húzza kifelé a gyorskioldó kart.
- EL Κρατήστε το λαμίο, ανασηκώστε το μοχλό κλειδώματος γρήγορης απασφάλισης και τραβήξτε το μοχλό γρήγορης απασφάλισης προς τα έξω.
- RO Țineți tija, ridicați blocarea levierului de eliberare rapidă și trageți levierul de eliberare rapidă spre exterior.
- DE Halten Sie den Vorbau fest, heben Sie die Verriegelung des Schnellspanhebels an, und ziehen Sie den Schnellspanhebel nach außen.

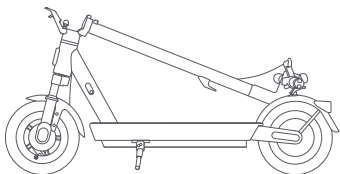

- 2 EN Fold the stem.
- FR Pliez la potence.
- ES Pliegue el eje.
- RU Сложите рулевую стойку.
- AR قم بطي الساق.
- NL De stang inklappen.
- UA Складіть стійку.
- PT Dobre a haste.
- CS Tyč přeložte.
- SR Presavijte cev.
- HR Presavijte vreteno.
- HU Hajtsa le a kormányzárat.
- EL Διπλώστε το λαμίο.
- RO Pliati tija.
- DE Falten Sie den Vorbau.

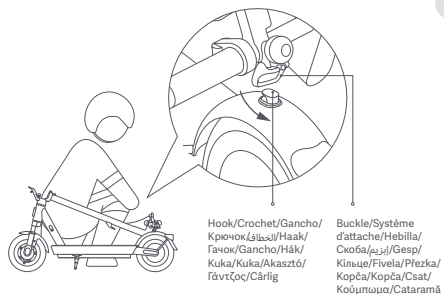

- 3 EN Align the buckle with the hook and secure them together.
- FR Aligned le système d'attache avec le crochet et fixez-les ensemble.
- ES Alinee la hebilla con el gancho y fíjelos.
- RU Совместите скобу с крючком и соедините их.
- AR قم بمحاذاة المشبك مع الخفاف وثبتهما معًا.
- NL Klik de haak in de gesp om ze aan elkaar vast te maken.
- UA Вирівняйте кільце відносно гачка та скріпіть їх.
- PT Alinhe a fivela com o gancho e prenda-os juntos.
- CS Zarovnejte přezku s hákem a zajistěte je k sobě.
- SR Poravnajte kopču sa kukom i pričvrstite ih zajedno.
- HR Poravnajte kopču s kukom i pričvrstite ih zajedno.
- HU Igazítsa egymáshoz a csatot és az akasztót, és rögzítse egymáshoz azokat.
- EL Ευθυγραμμίστε το κούμπωμα με τον γάντζο και στερεώστε τα μαζί.
- RO Aliniați catarama cu cârligul și fixați-le împreună.
- DE Bringen Sie die Schließvorrichtung und den Haken zusammen und verbinden Sie diese.

Hook/Crochet/Gancho/  
Крючок/الخفاف/Haak/  
Гаччо/Ганчо/Հահ/  
Kuka/Kuka/Akaszto/  
Γάντζος/Cârlig

Buckle/Système  
d'attache/Hebilla/  
Скоба/البريم/Gesp/  
Κλιμακί/Fivela/Přezka/  
Κορδέλα/Κορδέλα/Csat/  
Κομπώμα/Cataramă

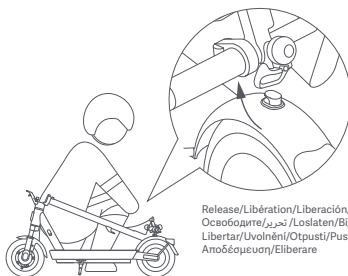
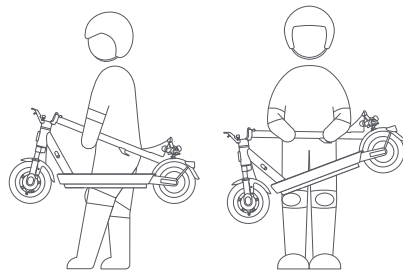

Release/Libération/Liberación/  
Osoboadite/تحرير/Loslaten/Biancyrin/  
Libertar/Uvolnění/Otpusti/Pustite/Kiadás/  
Αποδέσμευση/Eliberare

- HU Amikor felnyitja a rollert, húzza felfelé a csatot, hogy kiakadjon az akasztóból.
- EL Όταν ξεδιπλώνετε το πατίνι, τραβήξτε το κομπώμα προς τα πάνω για να το απελευθερώσετε από τον γάντζο.
- RO Când desfaceți trotineta, trageți catarama în sus pentru a o elibera din cârlig.
- DE Wenn Sie den Roller aufklappen möchten, ziehen Sie die Schließvorrichtung nach oben, um sie vom Haken zu lösen.

- 4 EN Hold the stem with either one hand or both hands to carry.
- FR Pour le transport, tenez la potence du guidon d'une seule main ou des deux mains.
- ES Sujete el manillar con una mano o con ambas.
- RU Для транспортировки удерживайте рулевую стойку одной или обеими руками.
- AR احمّل قضيبة المقود إما بيد واحدة أو بكلتا اليدين.
- NL Houd de stuurpen met één of beide handen vast om de step te dragen.
- UA Під час транспортування тримайте кермову стійку однією чи обома руками.
- PT Para transportar, segure na haste do guidador com uma mão ou com as duas.
- CS Při přenášení držte tyč buď jednou, nebo oběma rukama.
- SR Držite cev jednom ili obema rukama za nošenje.
- HR Držite vreteno jednom rukom ili objema rukama za nošenje.
- HU A hordozáshoz tartsa fél kézzel, vagy két kézzel a kormányzárat.
- EL Κρατήστε το λαμίο είτε με το ένα χέρι είτε και με τα δύο χέρια για να το μεταφέρετε.
- RO Țineți tija fie cu o mână, fie cu ambele mâini pentru a o transporta.
- DE Halten Sie den Lenkervorbau zum Tragen mit einer oder beiden Händen.

- 5 EN When unfolding the scooter, pull the buckle upwards to release it from the hook.
- FR Lorsque vous dépliez la trottinette, tirez la boucle vers le haut pour la libérer du crochet.
- ES Al desplegar el patinete, tire de la hebilla hacia arriba para soltarla del gancho.
- RU Разложите самокат, потянув скобу вверх, чтобы освободить ее от крючка.
- AR عند فك طي السكوتر، اسحب المشبك إلى الأعلى لفكها من الخفاف.
- NL Trek bij het uitvouwen van de step de gesp naar boven om deze van de haak los te maken.
- UA Розкладаючи самокат, потягніть кільце вгору, щоб зняти його з гачка.
- PT Ao dobrar a trotineta, puxe a fivela para cima para removê-la do gancho.
- CS Při rozkládání koloběžky zatáhněte za přezku směrem nahoru, aby se uvolnila z háku.
- SR Kada rasklapate trotinet, povucite kopču nagore kako biste je oslobodili od kuke.
- HR Kada rasklapate romobil, povucite kopču prema gore kako biste je oslobodili s kuke.

Click/Clic/Clic/Щелчок/القليق/كليك/Кликаш/Клацаня/Clicse/Kliknutí/Клик/Клик/Κατάνάσ/Κλκ/Clic/Clic/Kliknutí

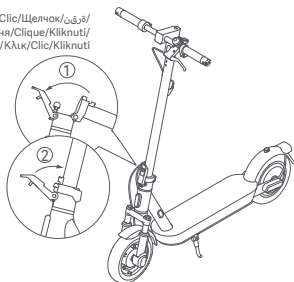

- 6 EN Lift up the stem and push it forward until you hear a click, and then push the quick release lever upwards to secure the stem. Note: When unfolding or folding, do not put your hands in the gap between different parts to avoid the risk of pinching.
- FR Soulevez la potence et poussez-la vers l'avant jusqu'à ce que vous entendiez un clic, puis poussez le levier de dégage­ment rapide vers le haut pour fixer la potence. Remarque : Lors du dépliage ou du pliage, ne mettez pas vos mains dans l'espace entre les différentes pièces pour éviter tout risque de pincement.
- ES Levante el vástago y empújelo hacia delante hasta que oiga un clic y, a continuación, empuje la palanca de liberación rápida hacia arriba para fijar el vástago. Nota: Al desplegarlo o plegarlo, no ponga las manos en el hueco entre las distintas piezas para evitar el riesgo de pinzamiento.
- RU Поднимите рулевую стойку и толкните ее вперед, пока не услышите щелчок, затем поднимите фиксатор быстроразъемного механизма вверх, чтобы зафиксировать рулевую стойку. Примечание: при складывании или раскладывании самоката не размещайте руки между различными деталями, чтобы их не зажало.
- AR ارفع الساق وادفعه لأعلى حتى تسمع صوت نقرة، ثم ادفع ذراع التحرير السريع لأعلى لتأمين الساق. ملاحظة: عند الفتح أو الطي، لا تضع يديك في الفجوة بين الأجزاء المختلفة لتجنب العرض لخطر الضغط.
- NL Til de stuurpen op en duw deze naar voren totdat u een klik hoort. Duw vervolgens de snelspanhendel omhoog om de stuurpen vast te zetten. Opmerking: Bij het uit- of inklappen moet u uw handen niet in het gat tussen de verschillende onderdelen steken om te voorkomen dat deze bekneld raken.
- UA Підніміть шток і штовхніть його вперед, доки не почуєте клацання, а потім натисніть важіль швидкого вивільнення вгору, щоб зафіксувати шток. Примітка: розкладаючи або складаючи, не просовуйте руки в щілину між різними частинами, щоб уникнути ризику защемлення.
- PT Levante o eixo e empurre-o para a frente até ouvir um clique e, em seguida, empurre a alavanca de desbloqueio rápido para cima para fixar o eixo. Nota: quando desdobrar e dobrar, não coloque as mãos no espaço entre partes diferentes para evitar que fiquem entaladas.
- CS Zvedněte tyč a tlačte ji dopředu, dokud neuslyšíte cvaknutí, a poté zatlačte rychloupínací páku směrem nahoru, abyste tyč zajistili. Poznámka: Při rozkládání nebo skládání nevkládejte ruce do mezery mezi jednotlivými díly, abyste předešli riziku skřípnutí.
- SR Podignite cev na gore i unapred dok ne čujete klik, a zatim podignite polugu za brzo otpuštanje nagore da učvrstite cev. Napomena: Nemojte stavljati ruke u prostor između različitih delova prilikom savijanja i rasklapanja kako biste izbegli rizik od priklještenja.

- HR Podignite vreteno i gurnite ga prema naprijed dok ne čujete klik, a zatim gurnite polugu za brzo otpuštanje prema gore kako biste učvrstili vreteno. Napomena: Kod rasklapanja ili sklapanja ne stavljajte ruke u razmak između različitih dijelova kako biste izbjegli opasnost od priklještenja.
- HU Emelje fel a kormányzásrát, és nyomja előre, amíg egy kattánást nem hall, majd a kormányzásrágőzítéséhez nyomja felfelé a gyorskioldó kart. Megjegyzés: Összecsukás vagy felnyitás közben ne tegye a kezét a különböző alkatrészek közötti résbe, így elkerülheti a becsípődés kockázatát.
- EL Ανασηκώστε το λαϊμό και απλώστε το προς τα εμπρός μέχρι να ακούσετε ένα κλικ και, στη συνέχεια, απλώστε το μοχλό γρήγορης απασφάλισης προς τα πάνω για να ασφαλίσετε το λαϊμό. Σημείωση: Όταν ξεδιπλώνετε ή διπλώνετε, μην βάζετε τα χέρια σας στο κενό μεταξύ των διαφόρων τμημάτων για να αποφύγετε τον κίνδυνο τσιμπήματος.
- RO Ridicați tija și împingeți-o înainte până când auziți un clic, apoi împingeți levierul de eliberare rapidă în sus pentru a fixa tija. Notă: Când desfaceți sau pliați, nu puneți mâinile în spațiul dintre diferite părți pentru a evita riscul de prindere.
- DE Heben Sie den Vorbau an und schieben Sie ihn nach vorne, bis Sie ein Klicken hören. Drücken Sie dann den Schnellspannerhebel nach oben, um den Vorbau zu sichern. Haken zu lösen. Hinweis: Wenn Sie den Roller entfalten oder zusammenklappen, sollten Sie Ihre Hände nicht in den Spalt zwischen den verschiedenen Teilen halten, um das Risiko von Quetschungen zu vermeiden.

Adjust the Mechanical Brake/Ajustement du frein mécanique/Ajustar el freno mecánico/Регулировка тормозного механизма/اضبط الفرمال الميكانيكية/De mechanische rem afstellen/Регулювання механічного гальма/Ajustar o travão mecânico/Nastavte mechanickou brzdu/Podešavanje mehaničke kočnice/Podesite mehaničku kočnicu/Άλλιστα be a féktársát/Ρύθμιση της μηχανικής πέδησης/Reglați frâna mecanică/Mechanische Bremse einstellen

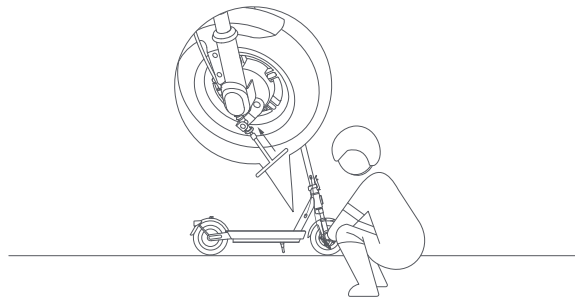

EN Tool: 14 mm T-handle socket wrench (the tool needs to be prepared by the user).

FR Outil : Clé à douille en T de 14 mm (outil à préparer par l'utilisateur).

ES Herramienta: Llave de tubo con mango en T de 14 mm (la herramienta debe ser preparada por el usuario).

RU Инструмент: Торцевой ключ с T-образной рукояткой на 14 мм (инструмент должен быть подготовлен пользователем).

AR الأداة: مفتاح 14 مم بسقاطة ومقبض على شكل حرف T (تحتاج الأداة إلى الإعداد من قبل المستخدم).

NL Gereedschap: Dopsleutel van 14 mm met T-vormige handgreep (het gereedschap moet worden klaargezet door de gebruiker).

UA Інструмент: Торцевий ключ на 14 мм з T-подібною рукояткою (інструмент збирається користувачем).

PT Ferramenta: chave de caixa em T de 14 mm (a ferramenta terá de ser preparada pelo utilizador).

CS Nástroj: nástrčný klíč s T-rukojetí 14 mm (nástroj si musí připravit uživatel).

SR Alat: Nasadni ključ od 14 mm sa T-ručkom (alat mora obezbediti korisnik).

HR Alat: Nasadni ključ s T-ručicom od 14 mm (korisnik treba pripremiti alat).

HU Szerszám: 14 mm-es T-markolatós dugókulcs (a szerszámot a felhasználónak kell előkészítenie).

EL Εργαλείο: Κορυδακί 14 mm με λαβή T (το εργαλείο πρέπει να προετοιμαστεί από τον χρήστη).

RO Unealtă: Cheie tubulară cu mâner în T de 14 mm (instrumentul trebuie pregătit de utilizator).

DE Werkzeug: 14-mm-Steckschlüssel mit T-Griff (Werkzeug muss vom Nutzer bereitgehalten werden).

EN Before adjustment, make sure the scooter is powered off and not charging. When the brake is too tight, use the tool to turn the nut on the screw rod counterclockwise, so as to slightly shorten the brake cable's exposed bottom part. When the brake is too loose, use the tool to turn the nut on the screw rod clockwise, so as to slightly lengthen the brake cable's exposed bottom part.  
Warning: Do not adjust the brake too tightly; otherwise, the front wheel may lock up when braking, resulting in the scooter tipping forward.

FR Avant tout réglage, assurez-vous que la trottinette est éteinte et qu'elle n'est pas en charge. Lorsque le frein est trop serré, à l'aide de l'outil, tournez l'écrou sur la tige fileté dans le sens inverse des aiguilles d'une montre pour raccourcir légèrement la partie inférieure exposée du câble de frein. Lorsque le frein est trop lâche, à l'aide de l'outil, tournez l'écrou sur la tige fileté dans le sens des aiguilles d'une montre pour allonger légèrement la partie inférieure exposée du câble de frein.  
Avertissement : Ne réglez pas le frein trop serré, sinon la roue avant peut se bloquer pendant le freinage, entraînant le basculement vers l'avant de la trottinette.

ES Antes de realizar ajustes, asegúrese de que el patinete está apagado y que no está en carga. Si el freno está demasiado apretado, utilice la herramienta para girar la tuerca del tornillo roscado en sentido antihorario, para acortar ligeramente la parte inferior expuesta del cable de freno. Si el freno está demasiado flojo, utilice la herramienta para girar la tuerca del tornillo roscado en sentido horario, de modo que se alargue ligeramente la parte inferior expuesta del cable de freno.  
Advertencia: No ajuste el freno con demasiada fuerza; de lo contrario, la rueda delantera podría bloquearse al frenar, lo que provocaría que el patinete eléctrico se inclinara hacia adelante.

RU Перед регулировки убедитесь, что самокат выключен и не находится на зарядке. Если тормоз затянут слишком сильно, используйте инструмент, чтобы повернуть гайку на стержне винта против часовой стрелки, чтобы немного укоротить открытую нижнюю часть тормозного троса. Если тормоз затянут слишком слабо, используйте инструмент, чтобы повернуть гайку на стержне винта по часовой стрелке, чтобы немного удлинить открытую нижнюю часть тормозного троса.  
Предупреждение: не нажимайте на рычаг тормоза слишком сильно — во время торможения может произойти блокировка переднего колеса, в результате чего самокат может перевернуться.

AR قبل الضبط، تأكد من إيقاف تشغيل السكوتر وعدم توصيله بالشاحن. عندما تكون الفرمال شديدة جدًا، استخدم الأداة للف الصامولة الموجودة على قضيب البرغي عكس عقارب الساعة. لتقصير الجزء السفلي المكشوف من كابل الفرمال قليلاً. عندما تكون الفرمال مفكوة جدًا، استخدم الأداة لللف الصامولة الموجودة على قضيب البرغي مع عقارب الساعة، لإطالة الجزء السفلي المكشوف من كابل الفرمال قليلاً.

NL Voordat u de step bijstelt, moet u ervoor zorgen dat deze is uitgeschakeld en niet aan het opladen is. Wanneer de rem te strak is aangehaald, gebruikt u het gereedschap om de moer op de schroefstang linksom te draaien, zodat het blootgelegde onderste gedeelte van de remkabel enigszins wordt ingekort. Wanneer de rem niet strak genoeg is aangehaald, gebruikt u het gereedschap om de moer op de schroefstang rechtsom te draaien, zodat het blootgelegde onderste gedeelte van de remkabel enigszins wordt verlengd.  
Waarschuwing: Stel de rem niet te strak af; anders kan het voorwiel blokkeren tijdens het remmen, waardoor de step naar voren kantelt.

UA Перед регулюванням переконайтеся, що самокат вимкнений і не заряджається. Якщо гальмо працює занадто туго, скористайтеся інструментом і поверніть гайку на різьбовому стрижні проти годинникової стрілки, щоб відрегулювати гальмівний трос, трохи вкоротивши його видиму нижню частину. Якщо гальмо працює занадто слабо, поверніть гайку на різьбовому стрижні за годинниковою стрілкою, щоб відрегулювати гальмівний трос, трохи подовживши його видиму нижню частину.

Попередження: не регулюйте гальмо надто туго, в іншому разі переднє колесо може заблокуватися під час гальмування, що спричинить перекидання електричного самоката вперед.

PT Antes de ajustar, certifique-se de que a trotinete está desligada e não está a carregar. Sempre que o travão estiver demasiado apertado, utilize a ferramenta para rodar a porca da haste roscada no sentido contrário ao dos ponteiros do relógio, de modo a reduzir ligeiramente a parte inferior exposta do cabo do travão. Sempre que o travão estiver demasiado solto, utilize a ferramenta para rodar a porca da haste roscada no sentido dos ponteiros do relógio, de modo a aumentar ligeiramente a parte inferior exposta do cabo do travão.

Aviso: não aperte muito o travão; caso contrário, a roda dianteira pode bloquear ao travar, fazendo com que a trotinete caia para a frente.

CS Před nastavením se ujistěte, že je koloběžka vypnutá a nenabíjí se. Pokud je brzda příliš utažená, otočte pomocí nástroje maticí na šroubové tyči proti směru hodinových ručiček, abyste mírně zkrátili odkrytou spodní část brzdového lanka. Pokud je brzda příliš volná, otočte pomocí nástroje maticí na šroubové tyči ve směru hodinových ručiček, abyste mírně prodloužili odkrytou spodní část brzdového lanka.  
Varování: Nenastavujte brzdu příliš pevně, jinak může dojít k zablokování předního kola při brzdění a následnému převrácení koloběžky dopředu.

SR Pre podešavanja, proverite da li je trotnet isključen i isključen sa punjenja. Ako je kočnica previše zategnuta, pomoću alata okrenite maticu na navojnoj šipki u smeru suprotnom od kazaljke na satu, tako da se otkriveni donji deo kočione sajle malo skрати. Ako je kočnica previše labava, pomoću alata okrenite maticu na navojnoj šipki u smeru kazaljke na satu tako da se otvoreni donji deo kočione sajle malo izvuče.

Upozorenje: Ne podešavajte kočnicu previše čvrsto; u suprotnom prednji točak može da blokira pri kočenju, uzrokujući prevrtanje trotneta unapred.

HR Prije podešavanja proverite je li romobil isključen i ne puni li se. Kada je kočnica previše stegnuta, koristite alat za okretanje matice na navojnoj šipki u smjeru suprotnom od kazaljke na satu kako biste malo skratili izloženi donji dio kabela kočnice. Kada je kočnica previše labava, koristite alat za okretanje matice na navojnoj šipki u smjeru kazaljke na satu kako biste malo produljili izloženi donji dio kabela kočnice.

Upozorenje: Nemojte kočnicu podešavati previše usko; inače, prednji kotač se može zaključati kod kočenja čime se romobil može prevrnuti naprijed.

HU Beállítás előtt győződjön meg róla, hogy a roller ki van kapcsolva, és nem töltődik. Ha a fék túl szoros, a szerszám segítségével fordítsa el a csavarmentes rúdán az anyacsavart az óramutató járásával ellentétes irányban, hogy kissé lerövidítse a fékzábot szabadon álló alsó részét. Ha a fék túl laza, a szerszám segítségével fordítsa el a csavarmentes rúdán az anyacsavart az óramutató járásával megegyező irányban, hogy kissé hosszabbá tegye a fékzábot szabadon álló alsó részét.

Figyelmeztetés: Ne állítsa túl szorosra a féket; máskülönben az első kerék lezárhat fékezéskor, aminek eredményeként a roller előrebukik.

EL Πριν από τη ρύθμιση, βεβαιωθείτε ότι το πατίνι είναι απενεργοποιημένο και δεν φορτίζει. Όταν η πέδηση είναι πολύ σφιχτή, χρησιμοποιήστε το εργαλείο για να περιστρέψετε το παξιμάδι στη βιδωτή ράβδο αριστερόστροφα, ώστε να κουνήσετε ελαφρώς το εκτεθειμένο κάτω μέρος του καλωδίου πέδησης. Όταν η πέδηση είναι πολύ χαλαρή, χρησιμοποιήστε το εργαλείο για να περιστρέψετε το παξιμάδι στη βιδωτή ράβδο δεξιόστροφα, ώστε να επιμηκύνετε ελαφρώς το εκτεθειμένο κάτω μέρος του καλωδίου πέδησης.

Προειδοποίηση: Μην ρυθμίζετε τη πέδηση πολύ σφιχτά, αλλιώς ο μπροστινός τροχός μπορεί να κλειδώσει κατά την πέδηση, με αποτέλεσμα το πατίνι να αναποδογυρίσει προς τα εμπρός.

RO Înainte de reglare, asigurați-vă că trotneta este oprită și nu se încarcă. Când frâna este prea strânsă, utilizați instrumentul pentru a roti piulița țijeii șurubului în sens invers acelor de ceasornic, astfel încât să scurtați ușor partea inferioară expusă a cablului de frână. Când frâna este prea slabă, utilizați unealta pentru a roti piulița țijeii șurubului în sensul acelor de ceasornic, astfel încât să prelungeți ușor partea inferioară expusă a cablului de frână.

Avertizare: Nu reglați frâna prea strâns; în caz contrar, roata din față se poate bloca la frânare, ceea ce duce la răsturnarea trotnetei înainte.

DE Bevor Sie Einstellungen vornehmen, stellen Sie sicher, dass der Roller ausgeschaltet ist und nicht lädt. Wenn die Bremse zu fest angezogen ist, drehen Sie mit dem Werkzeug die Mutter am Gewindestift gegen den Uhrzeigersinn, um den freiliegenden unteren Teil des Bremskabels leicht zu verkürzen. Wenn die Bremse zu locker ist, drehen Sie mit dem Werkzeug die Mutter am Gewindestift im Uhrzeigersinn, um den freiliegenden unteren Teil des Bremskabels leicht zu verlängern.

Warnung: Justieren Sie die Bremse nicht zu fest, sonst könnte das Vorderrad beim Bremsen blockieren und der Roller nach vorne kippen.

Inflate the Tire/Gonflage du pneu/Inflar las ruedas/Подкачка колес/نفخ الإطار/Pomp de band op/Накачывання шин/Encher o pneu/Nahustěte pneumatiku/Naduvavanje gume/Narumpajte gumu/A gumiabroncs felfújása/Φουσκώστε το ελαστικό/Umfleiß anvelope/Nahustěte pneumatiku

Valve Cap/Capuchon de la soupape/Tapón de la válvula/Копчик вентиля шины/الغطاء/ Ventieldop/Копчик вентиля/Тампа да вълвула/Čepička ventilu/Poklopac ventila/Čepič ventilu/Szelepszapka/Καπάκι βαλβίδας/ Capac supapă

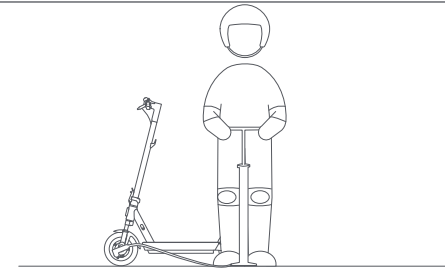
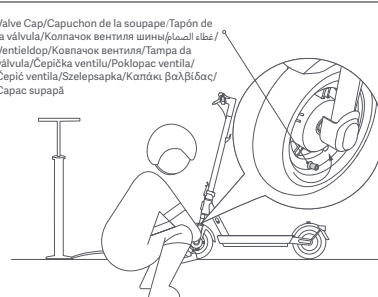

- EN Remove the tire valve cap, and connect the pump and the valve securely together.

FR Retirez le bouchon de la valve du pneu, et connectez solidement la pompe et la valve ensemble.

ES Retire el tapón de la válvula del neumático y conecta la bomba y la válvula de forma segura.

RU Отсоедините колпачок клапана шины и надежно соедините насос и клапан.

AR قم بإزالة غطاء صمام الإطار، وقم بتوصيل المضخة بالصمام بإحكام.

NL Verwijder het ventieldopje van de band en sluit de pomp en het ventiel stevig op elkaar aan.

UA Зніміть ковпачок вентиля шини й щільно з'єднайте шланг насоса з вентиляем.

PT Retire a tampa da válvula do pneu e ligue a bomba e a válvula de forma segura.

CS Odstraňte čepičku ventilu pneumatiky a pevně spojte pumpu s ventilem.

SR Skinite čepičku ventilu sa gume i čvrsto povežite pumpu i ventil.

HR Uklonite kapicu ventila gume i čvrsto povežite crpku i ventil.

HU Távolítsa el a gumiabroncs szelepszapkáját, és stabilan csatlakoztassa egymáshoz a pumpa fűvókás toldócsövét és a szelepet.

EL Αφαιρέστε το καπάκι της βαλβίδας του ελαστικού και συνδέστε την αντλία και τη βαλβίδα με ασφάλεια μεταξύ τους.

RO Scoateți capacul supapei anvelopei și conectați pompa și supapa în siguranță.

DE Entfernen Sie die Reifenventilkappe und verbinden Sie die Pumpe und das Ventil fest zusammen.

- EN Inflate the tire.

FR Gonflez le pneu.

ES Infle la rueda.

RU Накачайте шину.

AR انفخ الإطار.

NL Pomp de band op.

UA Накачайте шину.

PT Encha o pneu.

CS Nahustěte pneumatiku.

SR Naduvavanje gume.

HR Narumpajte gumu.

HU Fújja fel a gumiabroncsot.

EL Φουσκώστε το ελαστικό.

RO Umflați anvelope.

DE Reifen aufpumpen

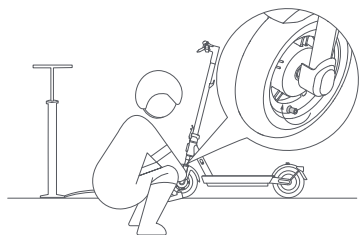

- 3 EN Remove the pump and install the tire valve cap.  
 FR Retirez la pompe et installez le bouchon de la valve du pneu.  
 ES Retire la bomba e instale el tapón de la válvula del neumático.  
 RU Отсоедините насос и установите колпачок клапана шины.  
 AR قم بإزالة المضخة وتثبيت غطاء صمام الإطار.  
 NL Verwijder de pomp en plaats het ventieldopje van de band terug.  
 UA Зніміть насос і встановіть колпачок вентиля шини.  
 PT Retire a bomba e instale a tampa da válvula do pneu.  
 CS Odstraňte pumpičku a nainstalujte čepičku ventilu pneumatiky.  
 SR Uklonite pumpu i pričvrstite poklopac ventila na gumu.  
 HR Uklonite crpku i postavite poklopac ventila gume.  
 HU Távolítsa el a púmpát, és helyezze vissza a gumiabroncs szelepszapkáját.  
 EL Αφαίρεστε την αντλία και τοποθετήστε το καπάκι της βαλβίδας του ελαστικού.  
 RO Scoateți pompa și instalați capacul supapei anvelopei.  
 DE Entfernen Sie die Pumpe und installieren Sie die Reifenventilkappe des Reifens.



- EN Check the tire pressure every month, and inflate the tires if the pressure is too low. The recommended tire pressure is 45–50 psi.  
 FR Vérifiez la pression des pneus tous les mois, et gonflez les pneus si la pression est trop basse. La pression recommandée pour les pneus est de 45–50 psi.  
 ES Compruebe la presión de las ruedas cada mes, e infle las ruedas si es demasiado baja. La presión recomendada de las ruedas es de 45–50 psi.  
 RU Проверьте давление в шинах каждый месяц. Если давление слишком низкое, накачайте шины. Рекомендуемое давление в шинах составляет 45–50 psi.  
 AR احرص ضغط الإطارات كل شهر، وافخخ الإطارات إذا كان الضغط منخفضاً جداً. ضغط الإطارات الموصى به هو 45–50 رطل لكل بوصة مربعة.  
 NL Controleer de bandenspanning elke maand en pomp de banden op als de spanning te laag is. De aanbevolen bandenspanning is 45–50 psi.  
 UA Перевіряйте тиск у шинах щомісяця. Якщо тиск занадто низький, накачайте шини. Рекомендований тиск у шинах складає 45–50 фунтів на квадратний дюйм.  
 PT Verifique a pressão do ar nos pneus uma vez por mês e encha-os caso a pressão esteja demasiado baixa. A pressão dos pneus recomendada é de 45–50 psi.  
 CS Kontrolujte tlak v pneumatikách každý měsíc, a pokud je příliš nízký, nahustěte pneumatiky. Doporučený tlak v pneumatikách je 45–50 psi.  
 SR Proveravajte pritisak u gumama svakog meseca i naduvajte gume ukoliko je pritisak prenizak. Preporučeni pritisak u gumama je 45–50 psi.  
 HR Svaki mjesec provjerite tlak u gumama i napumpajte ih ako je tlak prenizak. Preporučeni tlak u gumama je 45–50 psi.  
 HU Havonta ellenőrizze a keréknyomást, és fújja fel a gumiabroncsokat, ha a nyomás túl alacsony. Az ajánlott keréknyomás 45–50 psi.  
 EL Ελέγχετε την πίεση του ελαστικού κάθε μήνα και φυσοκονέτε τα ελαστικά εάν η πίεση είναι πολύ χαμηλή. Η συνιστώμενη πίεση του ελαστικού είναι 45–50 psi.  
 RO Verificați presiunea în anvelope în fiecare lună și umflați anvelopele dacă presiunea este prea scăzută. Presiunea recomandată în anvelope este de 45–50 psi.  
 DE Prüfen Sie einmal im Monat den Reifendruck und pumpen Sie die Reifen bei zu niedrigem Druck auf. Der empfohlene Reifendruck beträgt 45–50 psi.

EN Illustrations of product, accessories, and user interface in the user manual are for reference purposes only. Actual product and functions may vary due to product enhancements.  
 For further information, please go to [www.mi.com](http://www.mi.com)  
 For detailed e-manual, please go to [www.mi.com/global/support/user-guide](http://www.mi.com/global/support/user-guide)

- FR Les illustrations du produit, les accessoires et l'interface utilisateur présents dans le manuel d'utilisation sont uniquement fournis à titre indicatif. Le produit actuel et les fonctions effectives peuvent varier en raison des améliorations apportées au produit.  
 Pour plus d'informations, rendez-vous sur [www.mi.com](http://www.mi.com)  
 Pour obtenir un manuel électronique détaillé, rendez-vous sur le site [www.mi.com/global/support/user-guide](http://www.mi.com/global/support/user-guide)
- ES Las ilustraciones del producto, los accesorios y la interfaz de usuario del manual de usuario son solo para fines de referencia. El producto y las funciones actuales pueden variar debido a las mejoras del producto.  
 Para obtener más información, visite [www.mi.com](http://www.mi.com)  
 Para un manual electrónico detallado, vaya a [www.mi.com/global/support/user-guide](http://www.mi.com/global/support/user-guide)
- RU Иллюстрации изделия, комплектующих и пользовательского интерфейса в руководстве пользователя представлены исключительно в ознакомительных целях. Фактические характеристики изделия и его функции могут отличаться в связи с улучшениями продукта.  
 Чтобы получить дополнительную информацию, посетите сайт [www.mi.com](http://www.mi.com)  
 Подробное электронное руководство см. по адресу [www.mi.com/global/support/user-guide](http://www.mi.com/global/support/user-guide)
- AR الرسوم التوضيحية للمنتج والملحقات وواجهة المستخدم في دليل المستخدم يتم توفيرها كمرجع فقط، وقد يختلف المنتج والوظائف الفعلية بسبب إدخال تحسينات على المنتج.  
 لمزيد من المعلومات، الرجاء الانتقال إلى موقع [www.mi.com](http://www.mi.com)  
 للحصول على دليل إلكتروني مفصل، يرجى الانتقال إلى [www.mi.com/global/support/user-guide](http://www.mi.com/global/support/user-guide)
- NL Afbeeldingen van het product, accessoires en UI in de gebruikershandleiding zijn alleen ter referentie. Het daadwerkelijke product en de functionaliteit kunnen variëren door productverbeteringen.  
 Ga voor meer informatie naar [www.mi.com](http://www.mi.com)  
 Een uitgebreide elektronische handleiding vindt u op [www.mi.com/global/support/user-guide](http://www.mi.com/global/support/user-guide)
- UA Ілюстрації виробу, приладдя та користувацького інтерфейсу, наведені в цьому посібнику користувача, призначено виключно для довідки.  
 Фактичний виріб і його функції можуть відрізнятись через подальше вдосконалення.  
 Щоб дізнатись більше, відвідайте сайт [www.mi.com](http://www.mi.com)  
 Докладний електронний посібник можна знайти за адресою [www.mi.com/global/support/user-guide](http://www.mi.com/global/support/user-guide)
- PT As ilustrações do produto, os acessórios e a interface de utilizador no manual do utilizador são apenas para referência. O verdadeiro produto e respetivas funções podem variar consoante os melhoramentos.  
 Para mais informações, consulte o site [www.mi.com](http://www.mi.com)  
 Para consultar o manual detalhado online, visite [www.mi.com/global/support/user-guide](http://www.mi.com/global/support/user-guide)
- CS Ilustrace výrobku, příslušenství a uživatelského rozhraní v uživatelské příručce slouží pouze k referenčním účelům. Skutečný výrobek a jeho funkce se mohou díky vylepšením výrobku lišit.  
 Další informace naleznete na webových stránkách [www.mi.com](http://www.mi.com)  
 Podrobnou elektronickou příručku najdete na stránce [www.mi.com/global/support/user-guide](http://www.mi.com/global/support/user-guide)
- SR Slike proizvoda, dodatne opreme i korisničkog interfejsa u korisničkom priručniku su date samo kao ilustracija. Stvarni proizvod i funkcije mogu da se razliku u zavisnosti od poboljšanja proizvoda.  
 Više informacija potražite na adresi [www.mi.com](http://www.mi.com)  
 Detaljni elektronski priručnik dostupan je na [www.mi.com/global/support/user-guide](http://www.mi.com/global/support/user-guide)
- HR Ilustracije proizvoda, dodatne opreme i korisničkog sučelja u korisničkom priručniku služe samo u svrhu reference. Stvarni proizvod i funkcije mogu se razlikovati zbog poboljšanja proizvoda.  
 Detaljne informacije dostupne su na [www.mi.com](http://www.mi.com)  
 Detaljni elektronički priručnik dostupan je na [www.mi.com/global/support/user-guide](http://www.mi.com/global/support/user-guide)
- HU A használati útmutatóban termék, a tartozékok és a felhasználói felület ábrái csak tájékoztató jellegűek. A tényleges termék és funkciók a termékfejlesztések miatt eltérhetnek.  
 További információkért látogasson el az alábbi címre: [www.mi.com](http://www.mi.com)  
 A részletes elektronikus használati útmutató a [www.mi.com/global/support/user-guide](http://www.mi.com/global/support/user-guide) címen érhető el.
- EL Ορίστε ποιόν είναι το προϊόντος, των αξεσουάρ και της διεπαφής χρήστη που περιέχονται στο εγχειρίδιο χρήστη προορίζονται μόνο για αναφορά. Το πραγματικό προϊόν και οι λειτουργίες ενδέχεται να διαφέρουν, λόγω βελτιώσεων του προϊόντος.  
 Για περισσότερες πληροφορίες, επισκεφθείτε τη διεύθυνση [www.mi.com](http://www.mi.com)  
 Μπορείτε να βρείτε το λεπτομερές ηλεκτρονικό εγχειρίδιο στη διεύθυνση [www.mi.com/global/support/user-guide](http://www.mi.com/global/support/user-guide)
- RO Ilustrațiile produsului, accesoriilor și interfeței cu utilizatorul din manualul de utilizare sunt doar cu titlu de referință. Produsul și funcțiile reale pot varia din cauza îmbunătățirilor aduse produsului.  
 Pentru mai multe informații, accesați adresa [www.mi.com](http://www.mi.com)  
 Pentru manualul în format electronic detaliat, accesați [www.mi.com/global/support/user-guide](http://www.mi.com/global/support/user-guide)
- DE Abbildungen des Produkts, des Zubehörs und der Benutzeroberfläche in dem Betriebsanleitung dienen nur als Referenz. Die tatsächlichen Produkte und Funktionen können aufgrund von Produktverbesserungen variieren.  
 Weitere Informationen finden Sie auf [www.mi.com](http://www.mi.com)  
 Eine detaillierte elektronische Betriebsanleitung finden Sie unter [www.mi.com/global/support/user-guide](http://www.mi.com/global/support/user-guide)  
 Hergestellt in China

- EN This QR code is unique to your scooter and can also be found on the labels attached to the control panel and to the right side of the deck. It is used to connect the scooter with the Xiaomi Home app and contains important information about activating your scooter. Please keep this code safe.
- FR Le code QR est propre à votre trottinette et se trouve également sur les étiquettes apposées sur le tableau de bord et sur le côté droit du plateau. Il sert à connecter la trottinette à l'application Xiaomi Home et contient des informations importantes sur l'activation de votre trottinette. Veuillez garder ce code en sécurité.
- ES Este código QR es único para su patinete. También se puede encontrar en las etiquetas adheridas al panel de control y al lado derecho de la cubierta. Se utiliza para conectar el patinete con la aplicación Xiaomi Home y contiene información importante sobre la activación de su patinete. Guarde este código.
- RU Этот QR-код для вашего самоката уникален, его также можно найти на этикетках, прикрепленных к блоку управления и к правой стороне деки. Он необходим для подключения самоката к приложению Mi Home/Xiaomi Home и содержит важную информацию об активации вашего самоката. Сохраните этот код.
- AR QR code unique to your scooter and can also be found on the labels attached to the control panel and to the right side of the deck. It is used to connect the scooter with the Xiaomi Home app and contains important information about activating your scooter. Please keep this code safe.
- NL Deze QR-code is uniek voor uw step en staat ook op de labels die op het bedieningspaneel en aan de rechterzijde van het plateau zijn aangebracht. Deze wordt gebruikt om de step te verbinden met de Xiaomi Home-app en bevat belangrijke informatie om uw step te activeren. Bewaar deze code op een veilige plek.
- UA Цей QR-код є унікальним для вашого самоката. Його також можна знайти на етикетках, прикріплених до панелі керування та на правому боці платформи. Він потрібен, щоб підключити самокат до додатку Xiaomi Home, і містить важливу інформацію про активацію самоката. Не втрачайте цей код.
- PT Este código QR é exclusivo da sua trottineta. Poderá também encontrá-lo nas identificações fixas ao painel de controlo e no lado direito da plataforma. O código é utilizado para ligar a trottineta à aplicação Xiaomi Home e contém informações importantes sobre a ativação da trottineta. Mantenha o código em segurança.
- CS Tento QR kód je jedinečný pro vaši koloběžku a najdete ho také na štítcích připevněných na ovládacím panelu a na pravé straně desky. Slouží k připojení koloběžky k aplikaci Xiaomi Home a obsahuje důležité informace o aktivaci koloběžky. Uchovejte tento kód v bezpečí.
- SR Ovaj QR kod je jedinstven za vašu trolineta i takođe se može naći na nalepnicama pričvršćenim na kontrolnoj tabli i na desnoj strani platforme. Koristi se za povezivanje trolineta sa aplikacijom Xiaomi Home i sadrži važne informacije za aktiviranje vašeg trolineta. Čuvajte ovaj kod na bezbednom mestu.
- HR Ovaj QR kod je jedinstven je za vaš romobil, a može se pronaći i na naljepnicama pričvršćenim na kontrolnoj ploči i na desnoj strani platforme. Koristi se za povezivanje romobila s aplikacijom Xiaomi Home i sadrži važne informacije o aktiviranju vašeg romobila. Molimo čuvajte ovaj kod na sigurnom.
- HU Ez a QR-kód egyedi az Ön rolleréhez, és a vezérlőpanelel és a táposelőmező jobb oldalára ragasztott címkéken is megtalálhatja. Ennek segítségével csatlakoztathatja a rollert a Xiaomi Home alkalmazással, és fontos információkat tartalmaz a rollere aktiválásával kapcsolatban. Kérjük, tartsa biztonságos helyen ezt a kódot.
- EL Αυτός ο κωδικός QR είναι μοναδικός για το πατινιό σας και μπορεί επίσης να βρεθεί στις ετικέτες που είναι προσαρτημένες στον πίνακα ελέγχου και στη δεξιά πλευρά της βάσης. Χρησιμοποιείται για τη σύνδεση του πατινιού με την εφαρμογή Xiaomi Home και περιέχει σημαντικές πληροφορίες σχετικά με την ενεργοποίηση του πατινιού σας. Παρακαλώ κρατήστε αυτόν τον κωδικό ασφαλή.
- RO Acest cod QR este unic pentru trottineta ta și poate fi găsit și pe etichetele atașate panoului de control și în partea dreaptă a punții. Este folosit pentru a conecta trottineta cu aplicația Xiaomi Home și conține informații importante despre activarea trottinetei. Vă rugăm să păstrați acest cod în siguranță.
- DE Dieser QR-Code ist eindeutig Ihrem Roller zugeordnet. Sie finden ihn auch auf den Schildern am Bedienfeld und rechts am Trittbrett. Er dient zur Verbindung Ihres Rollers mit der Xiaomi Home-App und enthält wichtige Informationen zur Aktivierung Ihres Rollers. Bitte schützen Sie den Code vor dem Zugriff durch Dritte.

