



# *KUKiTiN G2 Pro*

USER MANUAL

EN



[www.kugookirin.com](http://www.kugookirin.com)

# Používateľská príručka

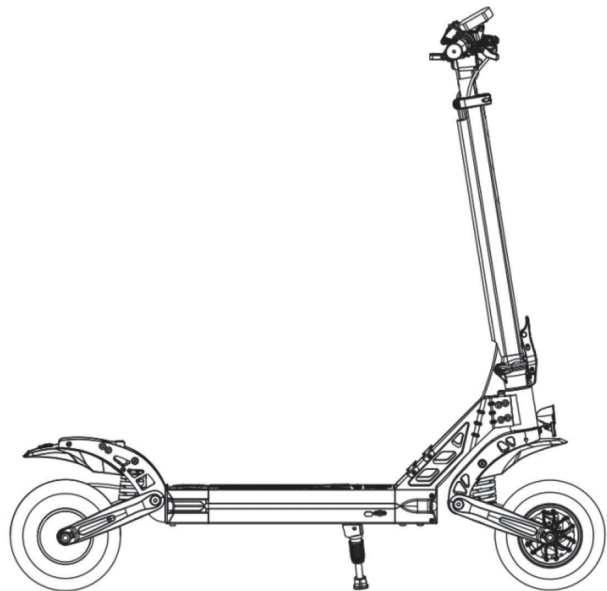

01

## 1. Obsah balenia

Elektrická kolobežka

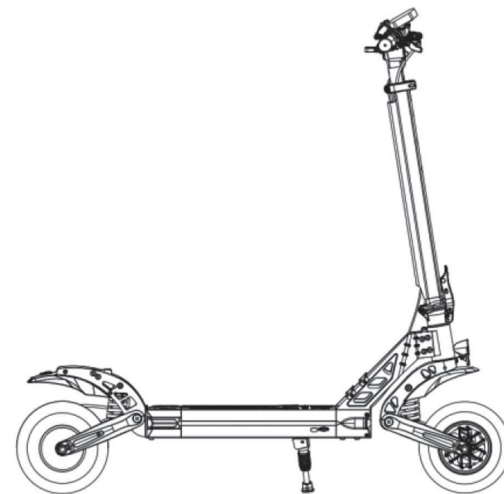

Balenie



Manuál

Pumpa

Sada skrutkovačov, nabíjačka, sedadlo, šrouby

02

## 2.Funkcie

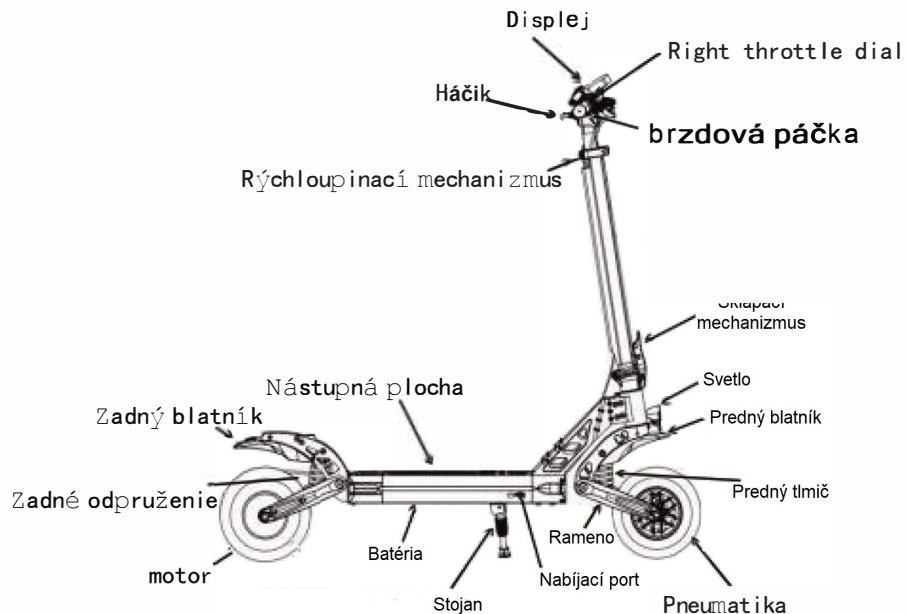

03

## 3.Bezpečnostné upozornenie

Poznámka: Pred použitím si pozorne prečítajte dôležité bezpečnostné informácie

1. Elektrická kolobežka slúži na prepravu jednej osoby. Je zakázaná jazda viac osôb



2. Počas jazdy noste bezpečnostné prvky

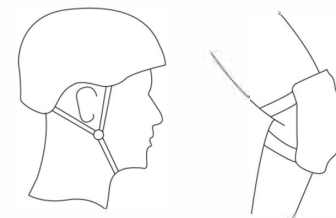

3. Nejazdite na kolobežke na miesta ktoré nie su na to určené!

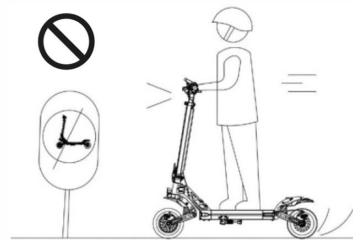

4. Prvú jazdu si vyskúšajte na miestach kde nie su iné vozidlá a naučte sa ju dobre ovládať predtým ako pôjdete na cestu.



04

5. Je veľmi nebezpečné počas jazdy na kolobežke jazdiť s jednou rukou alebo jednou nohou, vždy pevne držte riadidlá a nohy majte na nástupnej ploche

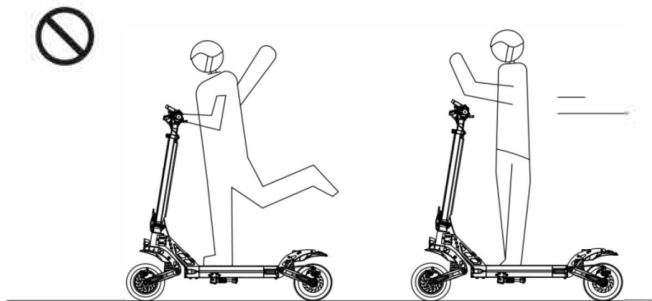

6 Pre vaše bezpečie v noci jazdite max.25km/h a vždy majte zapnuté svetla  
7. Nejazdite na kolobežke keď je zlé počasie napr. dážď, sneh, hmla a keď mrzne.

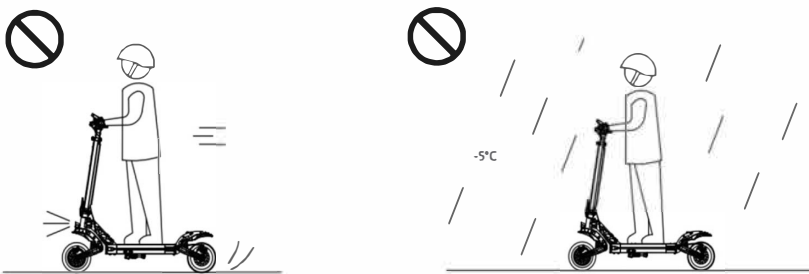

05

8. Pred nespevnenou cestou alebo zjazd z obrubníka vždy vystúpte z kolobežky a nejazdite po veľkých hrboľoch.

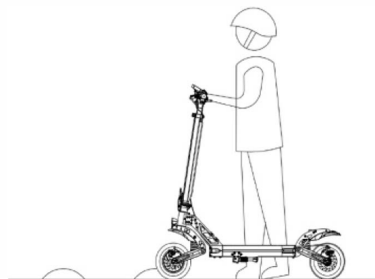

10. Nejazdite na kolobežke po vode, kolobežku nenamáčajte do vody. Môže to spôsobiť nefunkčnosť vašej kolobežky.



9. Nejazdite po vode a nejazdite keď je vonku mráz.

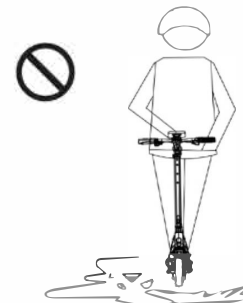

11. Prosím nikdy nejazdite keď von fúka, prší, padá sneh alebo je hmla.



06

12. Používajte kolobežku tak ako je opísané v tomto manuály, nezaťažujte kolobežku viac ako je jej maximálne zaťaženie.

13. Pri uskladňovaní kolobežky dbajte na správne miesto uskladnenia. Kolobežku nevystavujte priamemu slnečnému žiareniu alebo vysokým teplotám .

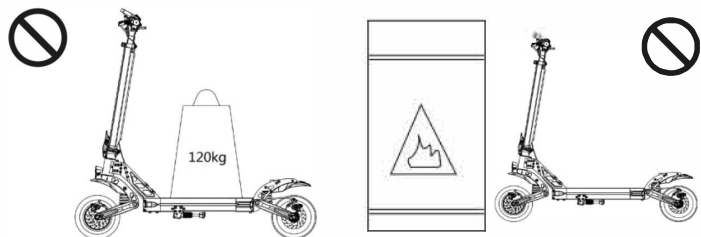

14. Jazdite po hladkých cestách a bez výmoľov.

### 15. Vždy jazdite po cestách na ktorých môžete

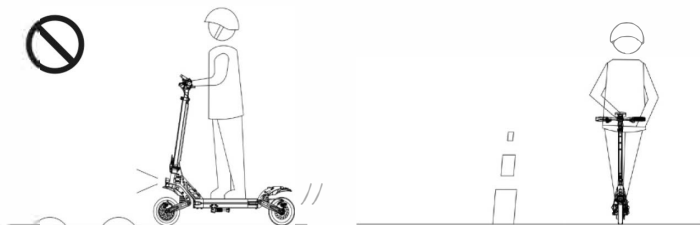

## 4. Produkt

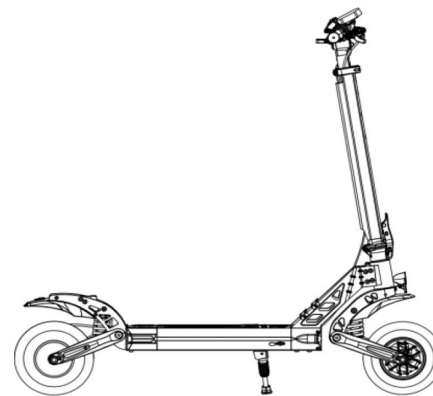

Rozložený stav kolobežky

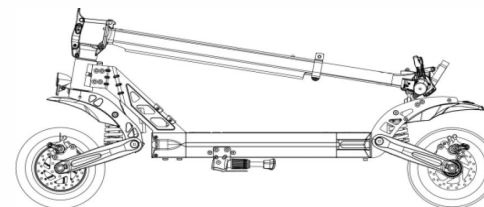

Zložený stav kolobežky

## 5. Zmontovanie kolobežky

1. Vytiahnite háčik ktorý je zaistený o zadný blatník, Rozložte tyč riadidiel v smere šípky

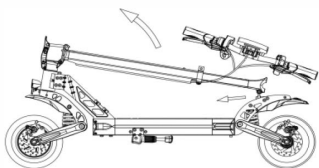

2. Zaisťte sklápací mechanizmus



3. Riadidlá vložte do tyče riadidiel a priskrutkujte šrouby



4. Po dotiahnutí skontrolujte či vám ide kolobežka zapnúť či svietia svetlá atď.



## 6. Tyč riadidiel

1. Na tyči riadidiel je možné nastaviť 3 polohy výšky riadidiel.

2. V prvom rade odistite rýchloupínací mechanizmu smerom von, pre nastavenie výšky riadidiel stačí stlačiť guličku a riadidlá vysunúť alebo zasunúť na danú výšku. Po nastavení stačí znovu zaistiť rýchloupínací mechanizmus

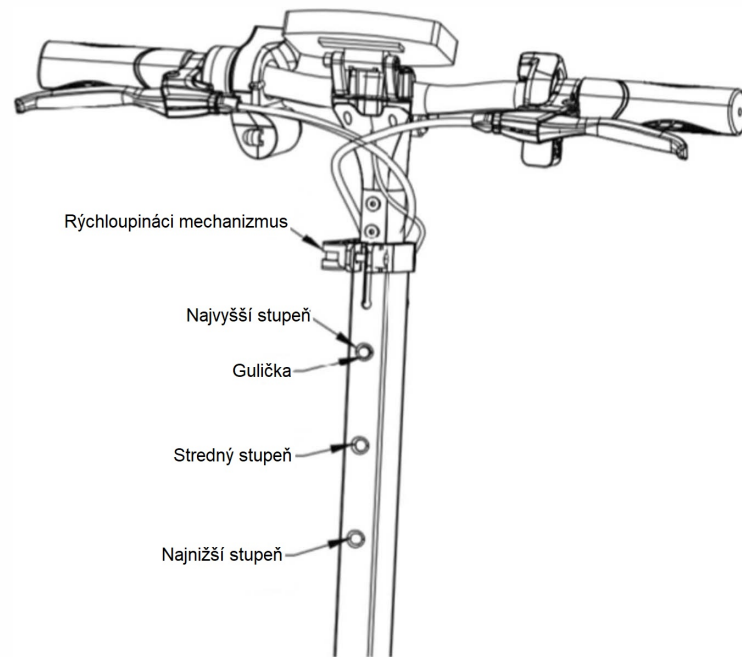

## 7. Rozloženie

1. Vytiahnite háčik ktorý je zaistený o zadný blatník,

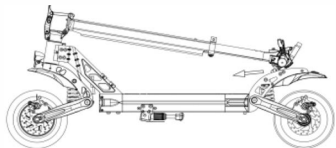

2. Rozložte tyč riadiel v smere šípky

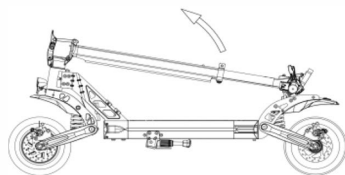

3. Zaisťte sklápací mechanizmus



4. Pred každou jazdou skontrolujte či máte zaistené všetky skrutky a či máte všetko zaistené a jazda bude bezpečná



## 8. Zloženie

Note: Pre bezpečnosť vždy pred zložením koľobežku vypnite.

1. Z bočnej strany sklápacieho mechanizmu je páčka ktorú treba tlačiť v smere šípky a uvoľniť sklápací mechanizmus.

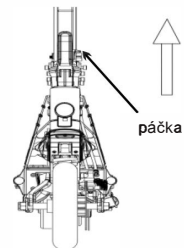

2. Odistite sklápací mechanizmus a zložte riadidlá.

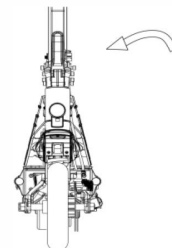

3. Zložte riadiacu tyč v smere šípky

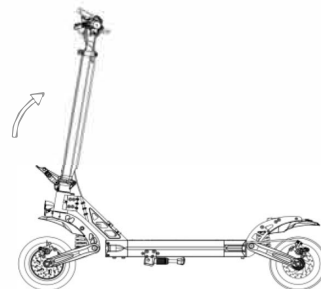

4. Háčik na riadidlách zaistíte o zadný blatník

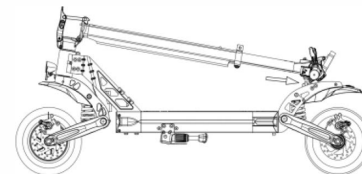

## 9. Nabíjanie

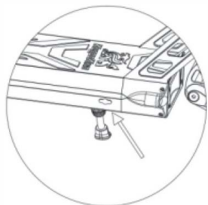

kryt nabíjacieho portu



nabíjaci port

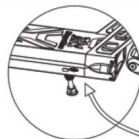

Kryt nabíjacieho portu vždy po nabíjaní zavrite



1. Otvorte kryt nabíjacieho portu pre nabíjanie kolobežky
2. Vložte nabíjačku do portu a nabíjačku zapojte do zásuvky.
3. Keď sa batéria nabíja indikátor na nabíjačke svieti na červeno, keď sa nabíjanie dokončí indikátor zasvieti na zeleno.

**Prosím nikdy nezapínajte kolobežku keď sa nabíja!!**

## 10. Prenášanie

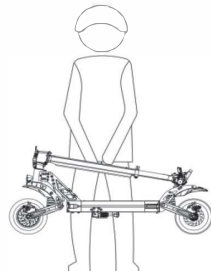
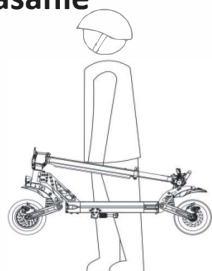

Po zložení a zaistení môžete kolobežku prenášať v jednej a lebo dvoch rukách.

## 11. Inštalácia sedadla

1. Pripevnite držiak sedadla k nástupnej ploche štyrmi skrutkami

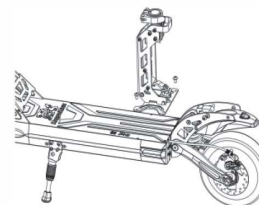

- 3 Vložte sedadlo do držiaku.

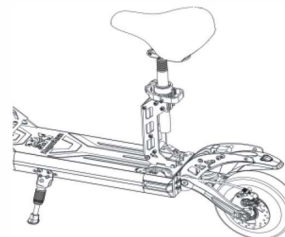

2. Po upevnení stojana otvorte rýchlopínací mechanizmus v smere von

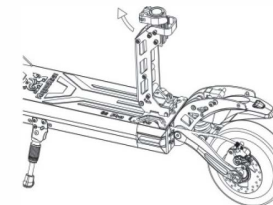

- 4 Zaisťte rýchlopínací mechanizmus a sedadlo je nainštalované





## 12. Zloženie sedadla

1. Uvoľnite zápatku ktorá sa nachádza za sedadlom ako je na obrázku.



3. Zložte sedadlo na nástupnú plochu

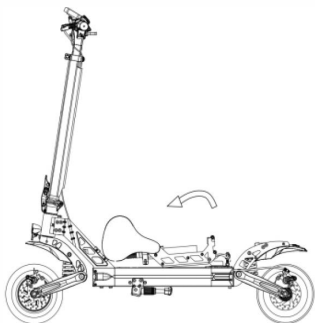

2. Stlačte zápatku ako je na obrázku.

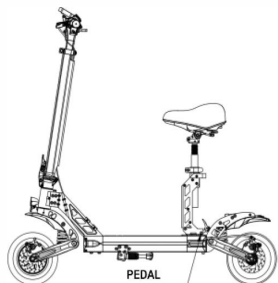

## 13. Rozloženie sedadla

1. Vystrite sedadlo pre jazdu



3. Potraste sedadlom aby ste sa uistili že sedadlo drží.



2. Uvoľnite zápatku pre správne zaistenie



4. Nastavte si výšku sedadla ktorá vám vyhovuje.



## 14. Riadidlá

1. Riadidlo 2. Lavá brzdová páčka 3. Handlebar tube 4. Displej 5. Pravá brzdová páčka 6. Tlačidlo svetiel 7. Spínacia skrinka 8. Plyn

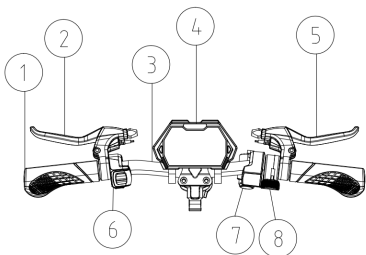

### GE Pro Informácie

1. Vložte kľúč, zapnite ho otočením kľúča doprava.
2. Stlačte a podržte tlačidlo prepínača funkcií, aby ste zapli a vypli kolobežku.
3. Po naštartovaní skútra jedenkrát krátko stlačte tlačidlo prepínača funkcií, aby ste preradili rýchlostné stupne rozdelené na tri rýchlostné stupne
4. Po zapnutí trikrát za sebou krátko stlačte tlačidlo prepínania funkcií, aby ste vstúpili do

skrýteho menu

rozhranie nastavenia, displej zobrazí P1, P2, P3, P4, P6, P7, P8, Pa, Pb, Pc.

P1: km/míľu nastavenie výberu, predvolené km

P2: Nastavenie úrovne napätia: 36V/48/52/60V/72V

P3: Priemer kolesa: jednotka, palec; možno nastaviť na 080-160 (080 znamená 8 palcov, 100 znamená 10 palcov atď.), zakaždým zvyšuje o 5

P4 : Počet magnetických pólov pre meranie rýchlosti: Rozsah: 1-100, prednastavené 30

P5:Tempomat : 0 znamená bez tempomatu, 1 znamená zapnutý tempomat. Keď nie je tempomat zapnutý, tempomat

ikona na displeji je vypnutá; keď je tempomat zapnutý, ikona tempomatu blíkajú; predvolená hodnota nie je tempomat

P6 : štart z miesta, štart z odrazenia , 0: štart z miesta; 1: štart po odrazení (štart z miesta nezobrazí ikonu, štart z odrazenia sa zobrazí ikona NON); štart z miesta, po zapnutí stlačte plyn, aby ste priamo išli pri štarte z odrazenia sa musíte nohou odraziť a dosiahnuť nad 5 km/h a následne stlačiť plyn pre jazdu;

P7: nastavenie rýchlostného limitu: rozsah 0-100 percent rýchlostného limitu

P8: čas spánku nastavenie: 0, bez spánku; ďalšie čísla sú Čas spánku, rozsah: 1-60; jednotka minút, predvolených 5 minút ,

PA :Nastavenie štartovacej sily: 1-5, 1 minimálne, 5 maximálne

PB: Nastavenie brzdnnej sily: 1-5, 1--20 %, 2-35 %, 3-50 %, 4- 70 %, 5 – 100 %.

Keď sa zobrazí P1, zobrazí sa 0 km alebo 1 míľa

nižšie s uvedením voľiteľného nastavenia km/míľu; dlho stlačte tlačidlo napájania na 3 sekundy, hodnota bude blíkajú; v tomto čase, krátkym stlačením tlačidla napájania vyberte 1 míľu alebo 0 km; keď sa zobrazí 0-km, vyberte km a zobrazia sa km/h; keď sa zobrazí 1 míľa, vyberte míľu a zobrazí sa míľa; potom dlho

stlačením tlačidla napájania ukončíte a vyberte ďalšie parametre na ladenie; ak neprebehne žiadna operácia

vykonané na 8 sekúnd Automaticky opustí nastavenie parametrov (ďalšie nastavenia parametrov sú

rovnaké); po vstupe do nastavenia menu, ak aktuálny parameter nie je potrebné upraviť, stlačte raz tlačidlo a prepnite na ďalšie rozhranie na nastavenie parametrov, ako napríklad aktuálny P1,

## 15. Inštrukcie

### 1. Spínacia skrinka

Pre zapnutie vložte kľúč do spínacej skrinky a pootočte do prava, pre vypnutie pootočte do ľava a vytiahnite kľúč.

### 2. Tlačidlo funkcií

Keď je kolobežka zapnutá, stlačením tlačidla funkcií prepnete režim rýchlosti: 1 (pomalá jazda) 2 (stredná) 3 (najrýchlejšia)

### 3. Štart z miesta / z odrazenia

Pre štart z odrazenia sa musíte odraziť od zeme a následne stlačiť plynovú páčku pre jazdu. (Pri zapnutej funkcií svieti na displeji kontrolka NON) Pre štart z miesta stačí jemne stlačiť plynovú páčku pre jazdu.

### 4. Kontrolka brzdy

Pri stlačení brzdovej páčky sa zobrazí na displeji kontrolka brzdzenia.

### 5. Svetlá

Stlačte tlačidlo na zapnutie predného a zadného brzdového svetla.

### 6. Tempomat

Táto funkcia je od výrobcu vypnutá, pre jej zapnutie musíte nastaviť skrýte menu. Po zapnutí funkcie tempomatu na displeji svieti kontrolka Tempomatu. Pre aktivovanie tempomatu stačí 5 sekúnd udržiavať rovnakú rýchlosť. Pre vypnutie tempomatu stačí jemne stlačiť brzdu alebo plynovú páčku.

### 7. Štart z miesta

Pre jazdu stačí jemne stlačiť plynovú páčku, pri stlačení plynovej páčky príliš silno môže dôjsť ku zraneniu alebo pádu.

## 16. Inštrukcie pred prvou jazdou

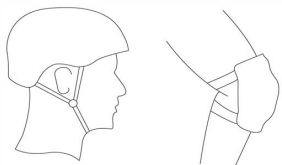

### Riding prepare

1. Pri prvej jazde zvolte otvorený priestor bez prekážok a iných vozidiel.
2. Noste vždy bezpečnostné prvky ako je prilba a chrániče.

1. Otočte kľúč a zapnite kolobežku
2. Dajte nohu na nástupnú plochu
3. Jemne sa odrazte smerom do predu a vložte si aj druhú nohu na nástupnú plochu. Jemne stlačte plynovú páčku
4. Pri brzdení stačí pustiť plynovú páčku a kolobežka bude spomaľovať.
5. Čím silnejšie stlačíte brzdomú páčku tým je brzdenie silnejšie.

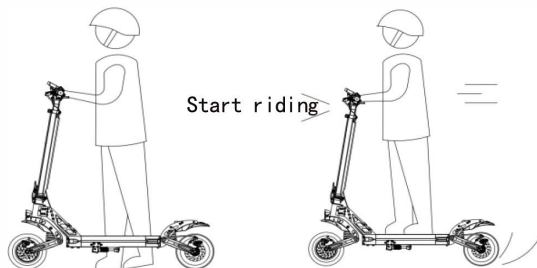

## 17. Batéria a nabíjanie

Každá kolobežka Kugoo Kirin **G2PRO** má litiovú batériu a k nej originálnu nabíjačku. Pre nabíjanie nikdy nepoužívajte iné nabíjačky, inak môžete poškodiť batériu.

### 1. Batéria



**G2PRO vybavená lítiová batéria vydrží najmenej 800-krát, pri normálnom používaní sa môže predĺžiť až 1000-krát. Lítiová batéria môže byť pri nabíjaní nebezpečná, nabíjajte ju prosím vonku.**

### 2. Nabíjačka

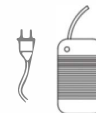

Špeciálna nabíjačka od KugooKirin má funkciu ochrany nabíjania, keď je batéria nabitá, automaticky sa vypne. Doba nabíjania je približne 7–8 hodín. Na poškodenie batérie abnormálnymi faktormi sa nevzťahuje záruka.

## 18. Displej

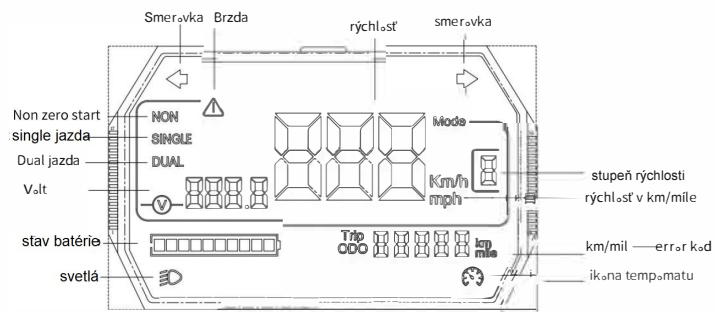

## 19. Ikona svetiel

Svetlá:

zapnuté	vypnuté
Keď sú svetlá zapnuté, ikona svetla na displeji svieti.	Keď sú svetlá vypnuté, ikona svetla na displeji nesvieti.

Tri rýchlostné stupne:

1. stupeň	2. stupeň	3. stupeň
Prvý stupeň rýchlosti je najpomalší (ECO)	Druhý stupeň rýchlosti je stredná rýchlosť (D)	Tretí stupeň rýchlosti je najrýchlejší (S)

## 20. Údržba

### LUBRIKÁCIA

Na všetky pohyblivé časti kolobežky by ste mali používať vazelínu alebo mazací olej. Mazanie by ste mali vykonávať každé 4 až 6 mesiace , skontrolujte kolobežku pred každou jazdou, aby ste zaistili či sú všetky skrutky na svojom mieste a či su pevne zašroubované. Ak sú skrutky uvoľnené, pevne ich priskrutkujte.

### BATÉRIA

Keď prvýkrát dostanete elektrickú kolobežku značky KugooKirin, prosím pred použitím úplne nabite batériu. Batériu je možné nabíjať kedykoľvek. Batériu prosím po jazde nabíjajte až po 20 minútach aby ste zaistili správnu životnosť batérie, ak batériu dáte nabíjať skôr môže sa stať že si poškodíte batériu a jej životnosť. Kolobežku vždy odkladajte nabitú a pri nepoužívaní ju raz za 3 mesiace dajte dobiť. Ak ju uschováte vybitú batéria stratí svoju kapacitu a môže sa úplne pokaziť. (Na tieto závady sa nevzťahuje záruka)

### ÚSCHOVA

Kolobežku neskladujte na slnku alebo vo vlhkom prostredí. Kolobežka by mala byť skladovaná v teplých a suchých podmienkach. Pre lepšiu životnosť kolobežku skladujte zakrytú a vždy suchú a čistú.

## 21.ERROR KÓD

Na displeji kolobežky zasvieti jeden z error chýb :

E01 :Chyba motora

E02 :Chyba plynovej páčky

E03 :Motor alebo displej

E04 :Batéria

E05 :Motor alebo batéria

E06 :Brzdové páčky

E07 :Motor alebo brzdové páčky

E08 :Odpojený kábel od motora

E09 :Zlý kontakt motora

E10 :Riadiaca jednotky

E11 :Motor a riadiaca jednotky

E 13 :Riadiaca jednotka alebo plynová páčka

E20 :correspondent malfunction

E30 :Riadiaca jednotka alebo correspondent malfunction

E31 :Riadiaca jednotka motora

E40 :Brzda

E50 :Riadiaca jednotka alebo brzda

E60 :Correspondent alebo brzda

E70 :Riadiaca jednotka alebo brzdová páčka

## 22. Riešenia na normálne problémy

Keď sa na koľobežke vyskytne problém, postupujte podľa nasledujúceho postupu

01 Display nesvieti

Dôvod: Vystavujte sa na slnku príliš dlho.

Riešenie: Po určitom čase v tme sa vráťte do normálu

02 Číslice zobrazené na displayi nie sú v súlade so skutočnými informáciami

Dôvod: Nastavenie parametra je nesprávne

Riešenie: Dlhým stlačením tlačidla napájania sa vypne, potom stlačením tlačidla napájania reštartujte skúter.

03 Číslice sú nevyrazné

Dôvod: Zlé pripojenie displaya a lebo slabá batéria.

Riešenie: Vypnite napájanie a reštartujte ho, ak problém stále pretrváva, kontaktujte distribútora.

04 Ak koľobežka nefunguje, skontrolujte, či sú nasledujúce kroky dokončené a lebo nie.

A. Napájanie je zapnuté a lebo nie

B. Skontrolujte, či je batéria pod napätím a lebo nie cez obrazovku.

C. Ľavá brzda a pravá brzda sú v pôvodnej polohe a lebo nie.

D. Všetky konektory a spojovacie pólly sú správne a lebo nie sú pripojené.

## 23. Parametre

Produkt	<b>KuKirin G2 Pro</b> elektrická koľobežka	
Model	<b>KuKirin G2 Pro</b>	
Veľkosť	Zložená: dĺžka * šírka * výška	1187x620x560mm
	Rozložená: dĺžka * šírka * výška	1187x620x1315mm
Parametre	Max. rýchlosť	≤45 KM/H
	Max. dojazd	≤55 KM (závisí od prostredia, t.j. rýchlosti, jazdného prostredia atď)
	Max. stúpanie	20°
	Pneumatiky	9palcové
	Tlmiče	Predná pružina + zadná pružina
	Vodeodolnosť	IP54
	Brzdy	Elektronická + kotúčová
	LCD display	rýchlosť, stav batérie, rýchlostný stupeň, volt, atď
	Svetlá	LED svetlá
	Nabíjačka	100–240V
Lithium batéria	48V15AH	
Čas nabíjania	About 7–8 hours	
Max. zaťaženie	120KG	
Váha	26.7KG	