

**KugooKirin M4 Pro**  
USER MANUAL

EN



[www.KugooKirin.com](http://www.KugooKirin.com)



# **Používateľská príručka Kugoo Kirin M4 PRO**

# Časti elektrickej kolobežky

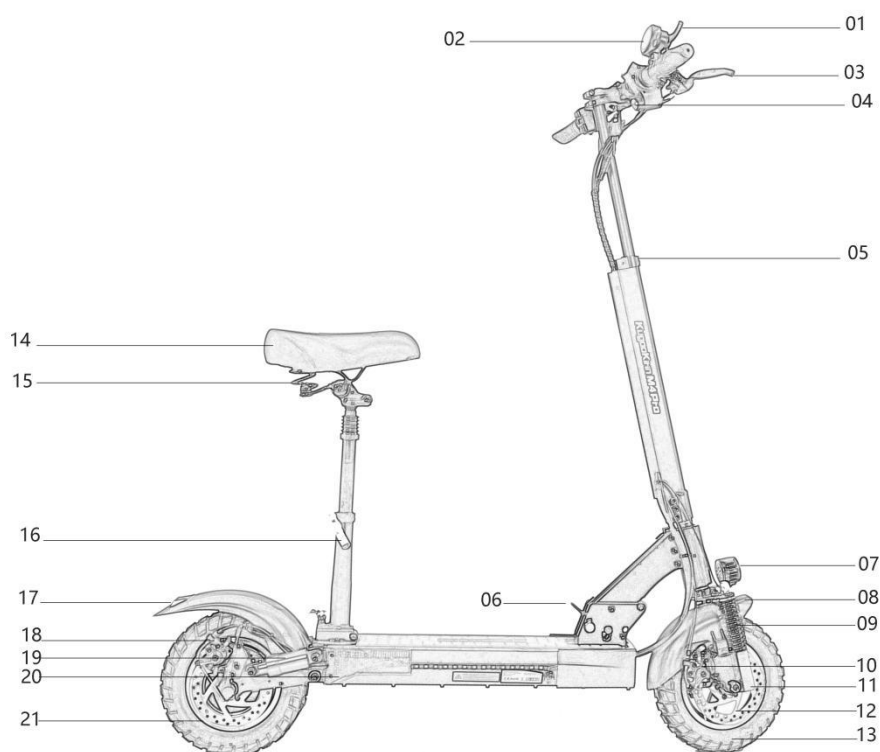

- |                                  |                              |
|----------------------------------|------------------------------|
| 01: Plynová páčka                | 12: Predný brzdový kotúč     |
| 02: Displej                      | 13: Predné koleso            |
| 03: Brzdová páčka                | 14: Sedadlo                  |
| 04: Zámok na kľúč                | 15: Tlmič sedadla            |
| 05: Rýchlopínací mechanizmus     | 16: Rýchlopínací mechanizmus |
| 06: Páčka sklápacieho mechanizmu | 17: Brzdové svetlo           |
| 07: Predné svetlo                | 18: Zadná kotúčová brzda     |
| 08: Predný blatník               | 19: Zadný tlmič              |
| 09: Predný tlmič                 | 20: Smerovky                 |
| 10: Predný strmeň                | 21: Motor                    |
| 11: Odrazky                      |                              |

## Obsah balenia

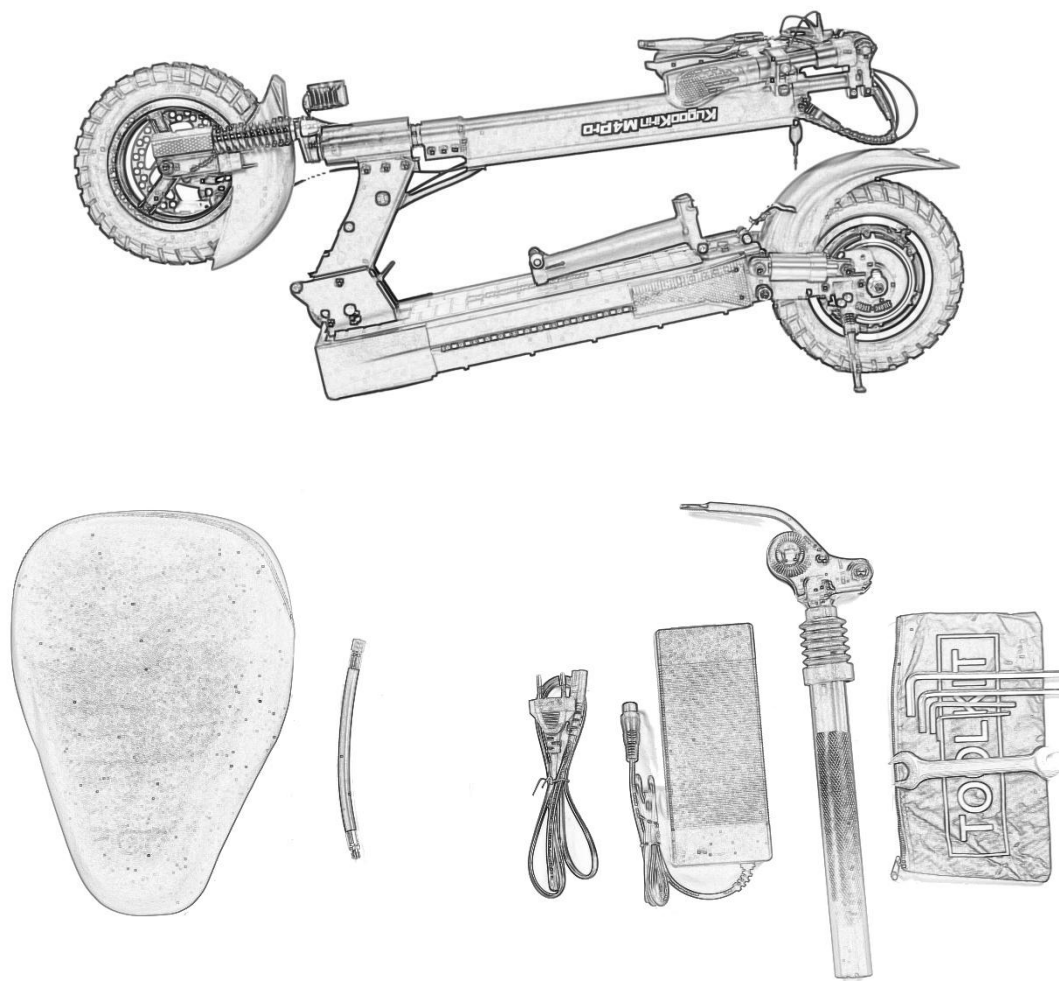

1/ Elektrická kolobežka  
2/ Sedadlo  
3/ Redukcia na fúkanie  
pneumatík

4/ 110-240V Nabíjačka  
5/ Sedlová tyč  
6/ Montážna sada

● Zloženie a rozloženie kolobežky

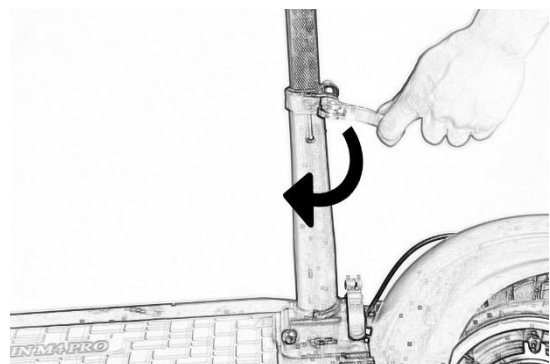
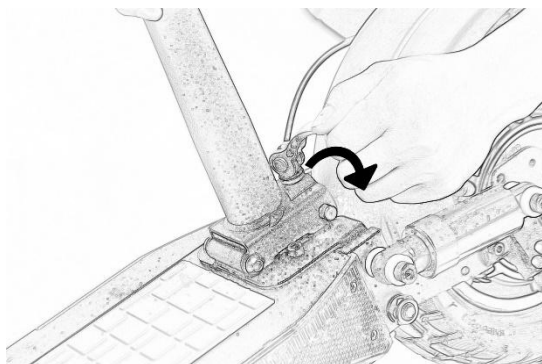
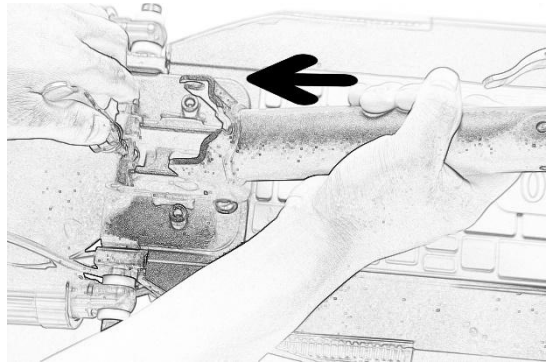
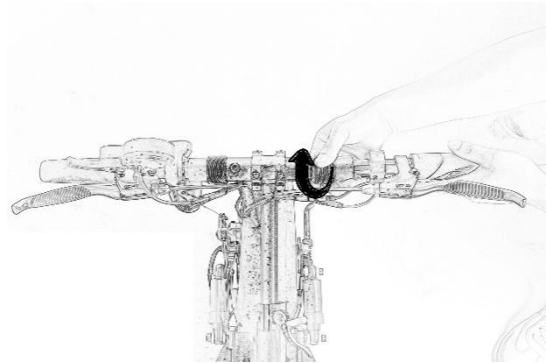
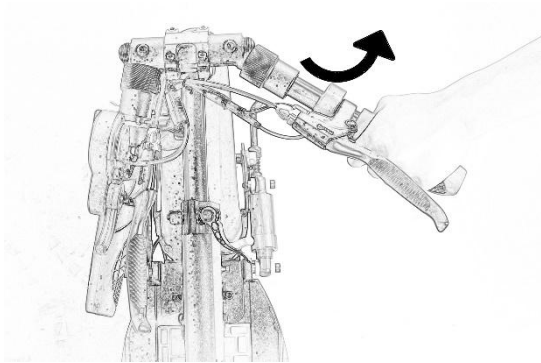
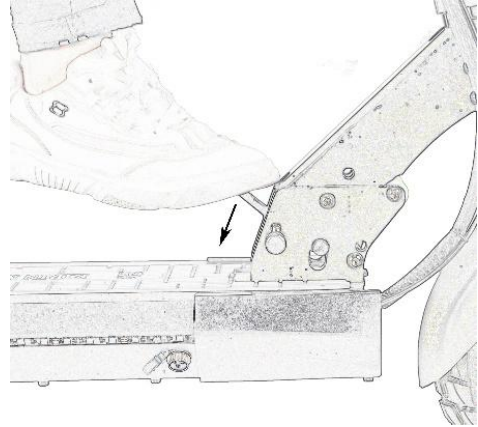
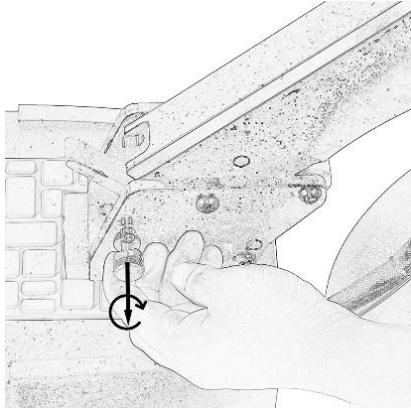

## ● Funkcie

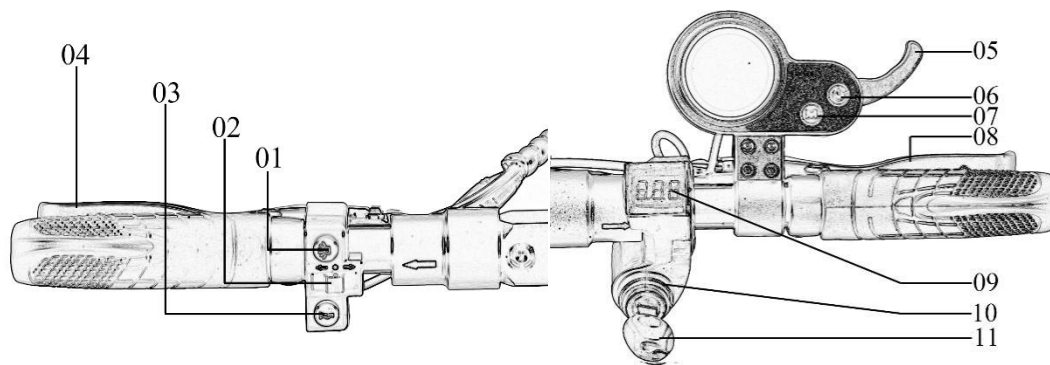

- 01: Predné svetlo
- 02: Smerovky
- 03: Klaksón
- 04: Brzdová páčka
- 05: Plynová páčka
- 06: Tlačidlo na zapnutie/vypnutie

- 07: MODE tlačidlo
- 08: Brzdová páčka
- 09: Ukazovateľ voltov batérie
- 10: Zámok
- 11: Kľúč na zámok

## Kontrola pred jazdou

1. Kontrola rozbehu akcelerátora a volantu. Po vypnutí napájania niekoľkokrát potiahnite páku plynu. Uistite sa, že sa vráti do pôvodnej polohy. Nestláčajte páčku rýchlo, pracujte hladko.
2. Kontrola brzd a káblov. Skontrolujte brzdnu silu. Ak je brzdový systém slabý, pred použitím ho nastavte. Ak je brzda zaseknutá alebo je počuť nezvyčajný zvuk, skontrolujte opotrebovanie a deformáciu vnútorného brzdového lanka.
3. Skontrolujte tlak a stav pneumatík. Skontrolujte predné a zadné pneumatiky, či nie sú prepichnuté a či nie sú opotrebované. Uistite sa, že tlak v pneumatikách je na odporúčanej úrovni. Vymeňte pneumatiky podľa stupňa opotrebovania (poškodenie, opotrebovanie dezénu atď.).
4. Kontrola sklopnej časti a volantu. Skladanie/rozkladanie: uistite sa, že páčka zámku skladania je zaistená a vo vzpriamenej polohe. Uistite sa, že sa stojan hladko skladá.
5. Kontrola celkového stavu: Niektoré časti elektrokolobežky vyžadujú pravidelnú údržbu: vidlica podvozku, pneumatiky, ložisko, lanko, iné diely.

# Bezpečnosť

Postupujte podľa našich prevádzkových rád, aby ste sa vyhli nežiaducim škodám a následkom.

## Odporúčania

- Uistite sa, že jazda na elektrickej kolobežke nie je v rozpore s miestnymi dopravnými predpismi.
- Vyhnite sa jazde pri zlej viditeľnosti a v zlom počasí
- Na elektrickej kolobežke nerobte rôzne triky.
- Dôrazne neodporúčame šoférovať pod vplyvom alkoholu
- Výrobca nezodpovedá za poruchy spôsobené nesprávnym používaním elektrokolobežky.

### **Prečo potrebujete návod na použitie?**

**Manuál vám umožní lepšie sa naučiť funkcie elektrokolobežky, aby ste si naplno užili jazdu. Pri prvej jazde buďte na ceste maximálne opatrní.**

**Nepripájajte nabíjačku, ak je nabíjací port poškodený alebo ak je batéria už plne nabitá.**

# Batéria a nabíjanie

## Batéria

NEZAPÍNAJTE motor počas nabíjania.

Indikátor nabitia zobrazuje iba dva stupne (vybité / nabité).

Nenechávajte plne nabitú batériu dlhší čas (viac ako dva mesiace).

Batériu je možné vybiť počas jazdy, brzdenia, zapnutého svetlometu.

### **NEPOUŽÍVAJTE batériu:**

- Ak je batéria poškodená.
- Ak sa batéria zahrieva alebo je zdeformovaná.
- Ak batéria vytečie.

ak batéria vytečie, v žiadnom prípade sa jej nedotýkajte.

batéria nesmie byť prístupná deťom a zvieratám.

Chybná batéria môže byť výbušná a spôsobiť nenapraviteľné poškodenie zdravia.

Batériu nabíjajte v určených a vybavených priestoroch.

## Nabíjanie

Batéria elektrokolobežky je určená na viacnásobné dobíjanie. Vložte nabíjací kábel do batérového portu umiestneného vpredu vpravo pod nástupnou plochou a potom pripojte kábel k sieti.

Počas nabíjania sa indikátor rozsvieti na červeno.

Keď je batéria úplne nabitá, indikátor sa rozsvieti na zeleno.

Nepoužívajte už použité batérie alebo batérie tretích strán.

Pri uskladnení kolobežky sa odporúča nabíjať batériu aspoň raz za mesiac po dobu 9 hodín, po každej jazde môže dobitie trvať až 12 hodín.

Pred inštaláciou, opravou alebo vybratím batérie SA UISTITE, že je elektrická kolobežka odpojená. V opačnom prípade môže dôjsť ku skratu a elektrická kolobežka sa úplne vyradí z prevádzky.

NEPOUŽÍVAJTE na nabíjanie rôznorodé predmety a zariadenia iných výrobcov, ktoré nie sú konštrukčne špecifikované; môže to viesť k vznieteniu alebo úniku toxických prvkov z batérie. POUŽÍVAJTE iba vybavenie dodávané s elektrickou kolobežkou.



# Disple



		<p>Úroveň nabitia batérie</p>
<p>START NON ZERO</p>		<p>Základné znaky: ODO: celkový počet najazdených kilometrov</p>
<p>USB порт используется</p>	<p>TRIP: Počet najazdených kilometrov od zapnutia</p>	
	<p>V: Tlakový signál</p>	
	<p>TIME: Čas jazdy</p>	
	<p>Error 1: Chyba motora</p>	
	<p>Error 2: Chyba páky rýchlosti</p>	
	<p>Error 3: Chyba riadiacej jednotky</p>	
	<p>Error 4: Chyba brzdy</p>	
	<p>Error 5: Vysoký tlak</p>	
	<p>Error 6: Žiadne údaje na počítadle</p>	
	<p>Rýchlosť</p>	
	<p>Šifram rýchlosti</p>	
	<p>Svetlá</p>	
	<p>Tempomat</p>	
	<p>Udržujte rýchlosť 5sekund pre zapnutie</p>	

# Odporúčania

## **Odporúčaný tlak v pneumatikách:**

Uistite sa, že tlak v pneumatikách je na odporúčanej úrovni: 20-25 kg na SQCM.

## **Odporúčaná výbava: prilba**

Dôrazne odporúčame, aby ste pri riadení elektrickej kolobežky nosili ochrannú prilbu, pretože pri väčšine dopravných nehôd dochádza k vážnym zraneniam na hlave. Pred použitím si prečítajte pokyny, ako správne nosiť prilbu.

Pred použitím vizuálne skontrolujte, či sú všetky skrutky na svojom mieste, či sú všetky diely na svojom mieste, ak sa vás niečo nezdá, pošlite elektrickú kolobežku na servis. Odporúčaná pneumatika a jej tlak: Kolesá niekoľkokrát ručne pretočte, ak vás rotácia kolies znepokojuje, pošlite elektrokolobežku na servis

## **TIP:**

Počas jazdy sa nakloňte dopredu, aby ste zrýchlili, a ak potrebujete spomaliť, nakloňte sa dozadu.

## Kontrola

- Pre bezpečnú jazdu by ste sa mali najskôr dobre zoznámiť s produktom, vybrať si vhodné otvorené miesto na jazdu. Jazdite opatrne, pred zákrutou znížte rýchlosť a pri znížení rýchlosti brzďte pomaly.
- Položte jednu nohu vedľa elektrického skútra; druhú nohu na palube bližšie ku kormidlu. Uistite sa, že stojíte pevne, potom jemne zatlačte elektrickú kolobežku dopredu s nohou na zemi, rovnako ako pri bežnej kolobežke. Druhú nohu položte na palubu bližšie k zadnému blatníku. Keď je telo naklonené dopredu, stlačte tlačidlo zrýchlenia. Začnite zvyšovať rýchlosť.
- Sadnite si na sedadlo elektrického skútra, položte jednu nohu na palubu, druhú nechajte na zemi. Jemne stlačte tlačidlo zrýchlenia a keď sa elektrická kolobežka začne pohybovať potrebnou rýchlosťou, položte druhú nohu na palubu.
- Na otáčanie používajte volant, ale nezabudnite držať ruky rovnobežne s telom, keď sa budete pozeráť okolo seba a uistite sa, že je manéver bezpečný
- Pomaly brzďte a zapamätajte si ťažisko. Odporúčame sa trochu nakloniť, keď potrebujete zabrzdíť.

## Údržba

Mazivo:

Každých 6 mesiacov by ste mali namazať skladanie a tlmenie nárazov silikónom.

Tiež skontrolujte skrutky; v prípade potreby dotiahnite.

Upozornenie: Nepoužívajte mazivo odolné voči hrdzi. Nemažte kolesa.

Skontrolujte brzdú silu. Ak je brzdový systém slabý, pred použitím ho nastavte. Ak je brzda zaseknutá alebo sa ozýva nezvyčajný zvuk, skontrolujte opotrebovanie a deformáciu vnútorného brzdového lanka.

Batéria dodávaná so zariadením sa môže nabiť najmenej 500-krát. V prípade potreby (strata najazdených kilometrov) vymeňte batériu.

# Špecifikácie

Model:	KugooKirin M4 Pro
Telo:	Hliníková zliatina
Motor:	48V 500W
Batéria	48V 16AH
Nabíjačka:	100-240 V, 54.6 V 2A
Brzdy:	Mechanické kotúčové brzdy
Pneumatiky:	80/65-6 dušové pneumatiky
Svetlá:	Predné LED svetlo, smerovky, led pásiky, brzdové svetlo
Max. zaťaženie:	150 kg
Max. rýchlosť:	40-50 Km / h
Max. dojazd:	60 Km
Nabíjací čas:	8 hours
Stúpanie:	15°
Kolesá:	10-palcové.
Veľkosť:	119.5*26*50.5cm
Váha:	23.9 kg