



# *KUKirin G3 Pro*

USER MANUAL

EN



[www.kugookirin.com](http://www.kugookirin.com)

## **KUKiTiN G3 Pro** Používateľská príručka

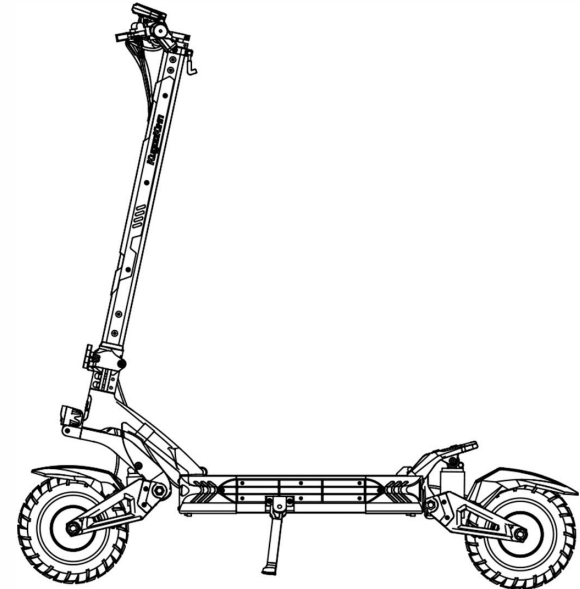

---

**KUKiTiN** slová a ochranné známky sú ochranné známky alebo registrované ochranné známky našej spoločnosti. ďalšie spomínané spoločnosti. Názvy produktov alebo služieb môžu byť ochrannými známkami alebo registrovanými ochrannými známkami ich príslušných vlastníkov. Podnik patrí spoločnosti, všetky práva vyhradené.

Obrázky sú len orientačné, pred použitím produktu si prečítajte návod na použitie produktu .

## 1 PRODUKT A PRÍSLUŠENSTVO

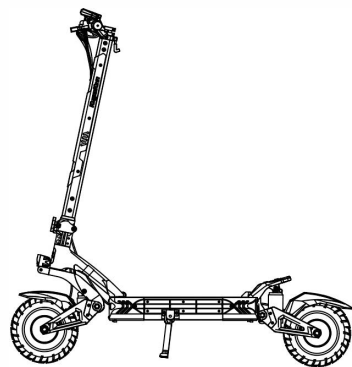

Príslušenstvo



Manuál



Pumpa



Montovacia sada a šrouby

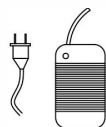

Nabíjačka

Prosím skontrolujte si obsah balenia.

03

## 2 Elektrická kolobežka

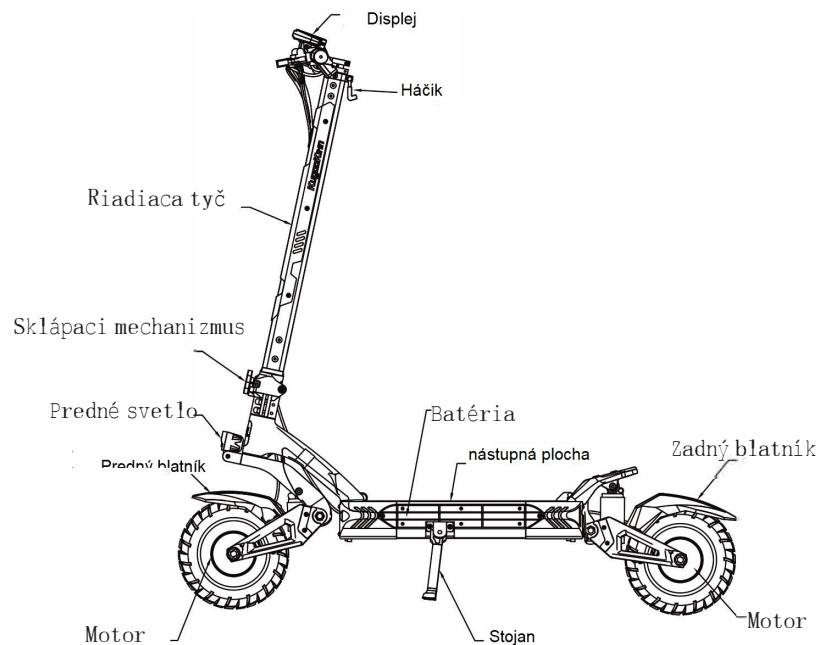

04

### 3. Bezpečnostné inštrukcie

Poznámka: Pred použitím si pozorne prečítajte nasledujúce dôležité bezpečnostné informácie a riadte sa nimi.

1. Tento elektrický skúter je určený pre dospelých, prosím nejazdite na koľobežke viacery.

2. Vždy noste ochranné pomôcky.

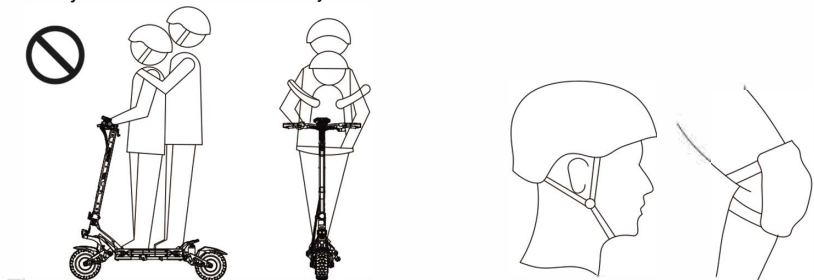

3. Prosím nejazdite po ceste ktorá nieje nato určená. 4. Prosím nejazdite po diaľnici a po cestách kde to je nebezpečné.

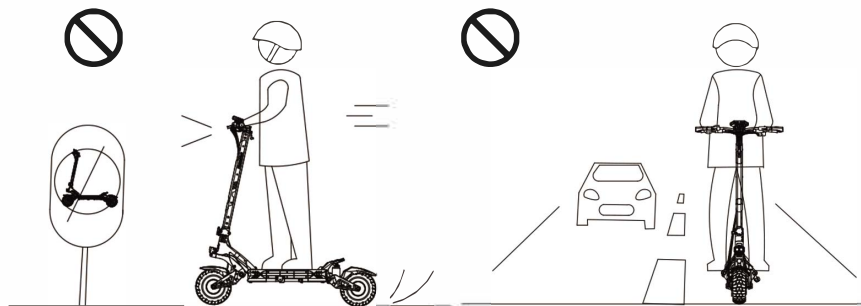

05

5. Nejazdite s jednou nohou alebo rukou. Vždy držte pevne riadidlá aby ste sa nezranili.

6. Prosím nejazdite po zlej ceste, neskáčte z obrubníkov alebo schodov. Nepoužívajte koľobežku na skákanie, hrozí poškodenie alebo zranenie.

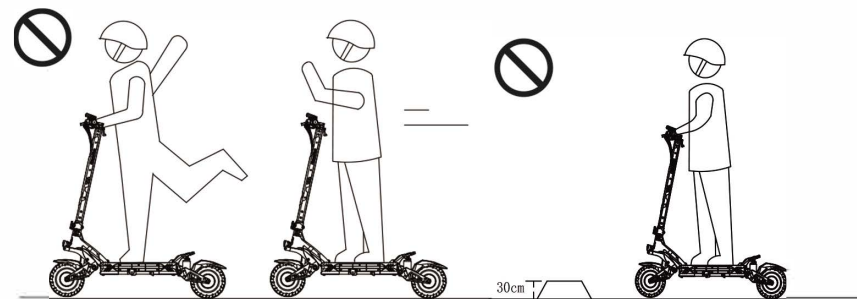

7. Pre vašu bezpečnosť vždy používajte zapnuté svetlá.

8. Prosím nepoužívajte koľobežku v zlom počasí alebo keď je mráz, sneh, dážď alebo zlá viditeľnosť.

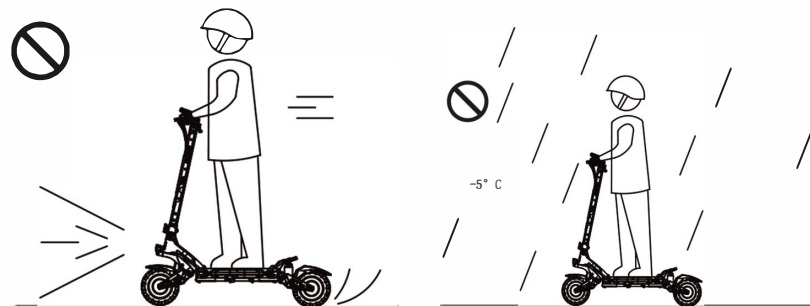

06

9. Pri jazde cez nerovnosti vždy spomaľte a vystúpte z kolobežky

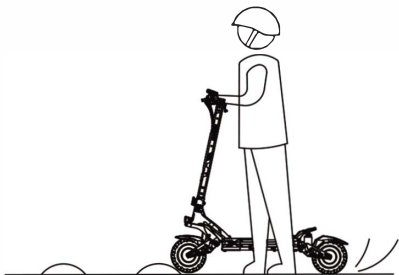

11. Kolobežku nenamáčajte alebo nejazdite do vody, môže to spôsobiť skrat alebo poškodenie elektrických častí a nefunkčnosť zariadenia.



10. Nejazdite po vode a iných tekutinách.



12. V zlom počasí ako je dážď, sneh, hmla prosím nejazdite.

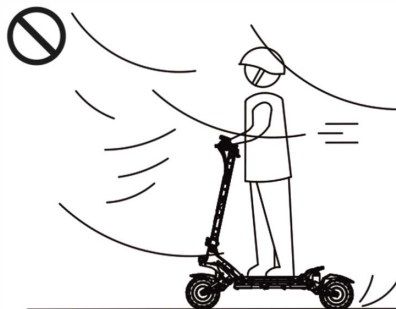

13. Na kolobežku prosím nedávajte náklad väčšej váhy ako je uvedené maximálne zaťaženie v tejto príručke. Max. 120Kg

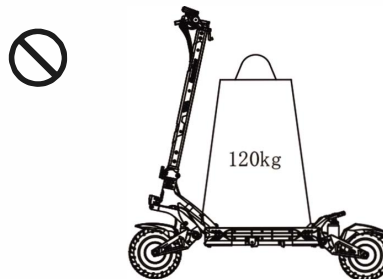

15. Elektrická kolobežka je špeciálny jazdecký produkt, skúste jazdiť na hladkej ceste bez výmoľov.



14. Vyhnite sa používaniu alebo umiestneniu v prostredí s vysokou alebo nízkou teplotou. Nedávajte tento výrobok spolu s horľavými predmetmi, aby ste predišli požiaru za mimoriadne náhodných okolností.

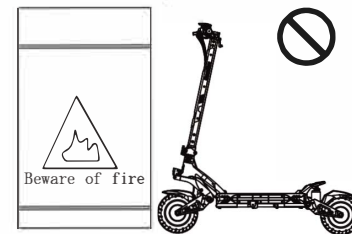

16. Používatelia by mali jazdiť v prísnom súlade s dopravnými cestami a ak existujú špeciálne miestne zákony a nariadenia, mali by jazdiť legálne v súlade s miestnymi zákonmi a nariadeniami.

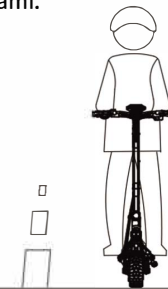

## 4. Produkt

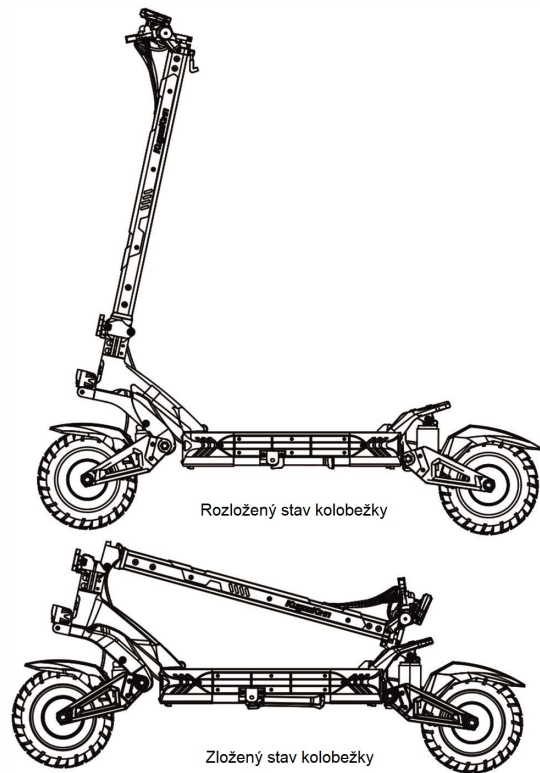

## 5. Rozloženie kolobežky

1. Rozložte skúter a otvorte stojan, aby ste skúter rozložili (pozrite si 6 krokov rozloženia).

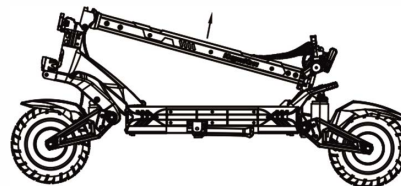

3. Uistite sa, že sklápací mechanizmus je na svojom mieste a otočením rukoväte doprava ho utiahnite.

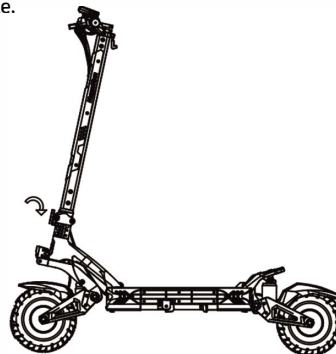

2. Narovnajete tyč riadenia silou do predu.

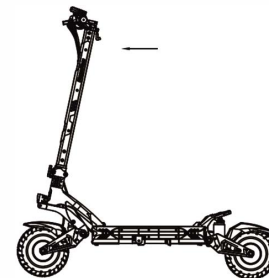

4. Pomocou nástrojov, ktoré sú súčasťou balenia, utiahnite skrutky a po dokončení montáže skontrolujte, či všetko funguje správne.

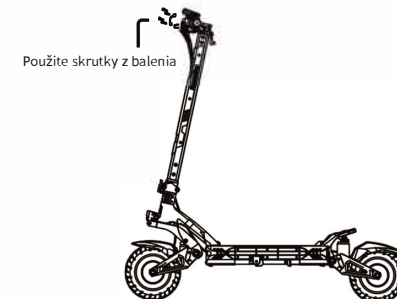

## 6. Rozloženie kolobežky

1. Jednou rukou zatlačte na háčik a druhou zdvihnite tyč riadenia

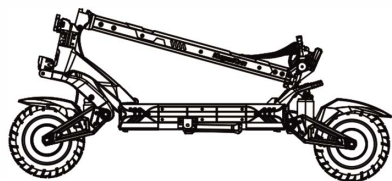

2. Zdvihnite tyč v smere šípky

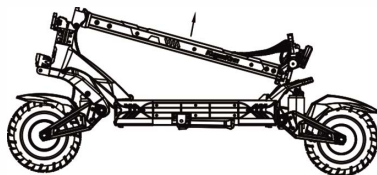

3. Narovnajete tyč riadenia a použite silu dopredu

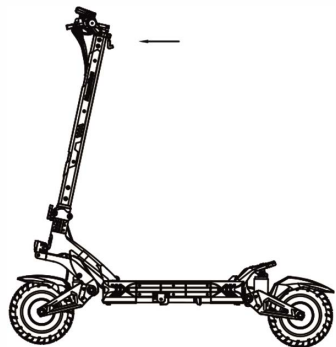

4. Uistite sa, že sklápací mechanizmus je sna svojom mieste a otočte ho doprava, aby ste ho utiahli.

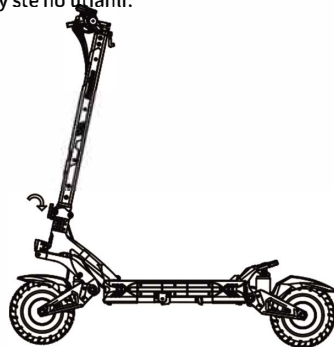

## 7. Zloženie kolobežky

1. Povolte sklápací mechanizmus smerom doľava. 2. Vytiahnite sklápací mechanizmus na maximum

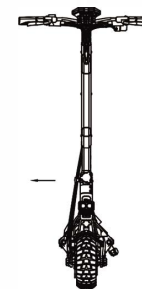
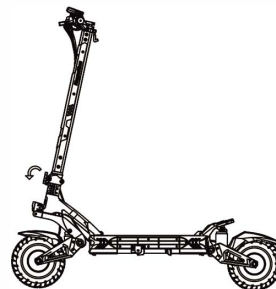

3. Zložte riadiacu tyč v smere šípok

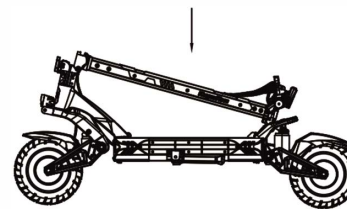

4. Nastavte tyč riadenia, aby ste sa uistili, že háčik zapadne do štrbinky na zadnej časti nástupnej plochy a zapadne na miesto.

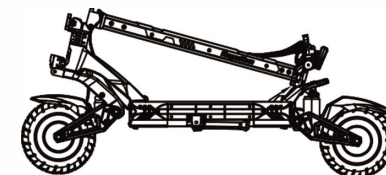

## 8. Nabíjanie

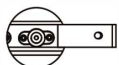

Otvorte kryt nabíjacieho portu



Pripojte nabíjačku



Po nabití zavrite kryt nabíjania



1. Otvorte vodotesný kryt nabíjacieho portu a zasunite konektor nabíjačky do nabíjacieho otvoru na tele.

2. Zasuňte nabíjačku do elektrickej zásuvky.  
3. Keď je kontrolka nabíjačky červená, znamená to nabíjanie, a keď sa kontrolka nabíjačky rozsvieti na zeleno, znamená to, že batéria je plne nabitá a po ukončení opäť zavrite vodotesný kryt nabíjacieho portu.

## 9. Prenášanie

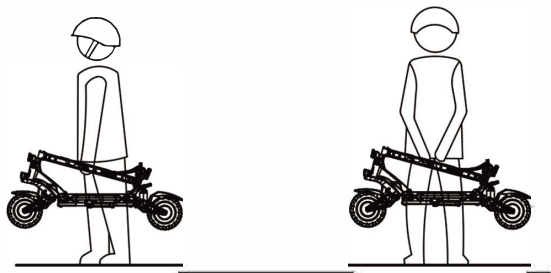

V zloženom stave môžete kolobežku nosiť jednou alebo dvoma rukami.

## 10. Funkcie

1. Vložte kľúč, otočte kľúčom doprava, aby ste zapli kolobežku.
2. Stlačte a podržte tlačidlo prepínača funkcií, aby ste zapli a vyplli kolobežku
3. Po zapnutí krátko stlačte tlačidlo prepínača funkcií, aby ste prepli prevodové stupne rozdelené na tri prevodové stupne.
4. Po zapnutí krátko stlačte prepínač jedného pohonu, aby ste prepli medzi režimom s jedným pohonom a režimom s dvomi pohonmi.
- 5.5. Po zapnutí stlačte tlačidlo prepínača funkcií trikrát za sebou, aby ste vstúpili do rozhrania skrytého nastavenia menu (neodporúča sa meniť hodnoty)  
zobrazí sa P1, P2, P3, P4, P6, P7, P8, Pa, Pb, Pc.  
P1: nastavenie výberu km/míľu, predvolené km  
P2: Nastavenie úrovne napätia: 36V /48/52/60V /72V  
P3: Priemer kolesa: jednotka, palec; možno nastaviť na 080-160 (080 znamená 8 palcov, 100 znamená 10 palcov atď.), zakaždým sa zvýši o 5  
P4: Počet magnetických pólov na meranie rýchlosti: rozsah: 1-100, štandardne 30  
PS: Výber tempomatu: O znamená bez tempomatu 1 zapnutý. Keď nie je tempomat zapnutý, ikona tempomatu sa nerozsvieti; keď je tempomat zapnutý, ikona blíkajú; P6: štart z miesta nastavenia spustenia, O: štart z miesta spustenia; 1: štart po odrazení spustenia, pri štarte sa zobrazí režim spustenia (štart z miesta nezobrazí ikonu, štart z odrazenia zobrazí NON); Akcelerátor sa spustí priamo; v režime štartu z miesta je potrebné kolobežku posunúť nad SKM/h a stlačiť plyn pre jazdu.  
P7: nastavenie rýchlostného limitu: rozsah 0-100 percent rýchlostného limitu  
PS: Nastavenie času spánku: O, bez spánku; ostatné čísla sú čas spánku, rozsah: 1-60; jednotka minúta, predvolených 5 minút  
PA: Nastavenie počiatkovej sily: 1-5, 1 minimálne, 5 maximálne  
PB: Nastavenie brzdného sily: 1-5, 1--20%, 2-35%, 3-50%, 4-70 %5-100% Keď sa zobrazí P1,

O-km alebo 1-míľa sa zobrazí dole, označujúce voliteľné nastavenie km/míľu; dlho stlačte tlačidlo napájania na 3 sekundy, hodnota bude blikať; v tomto čase krátkym stlačením tlačidla napájania vyberte 1 míľu alebo 0 km; keď sa zobrazí O-km, vyberte km a zobrazia sa km/h; keď sa zobrazí 1 míľa, vyberte míľu a zobrazia sa míľa; potom dlho stlačte tlačidlo vypínača pre ukončenie a

vyberte ďalšie parametre na ladenie; ak nedôjde k žiadnej operácii 8 sekúnd Automatické opustenie nastavenia parametrov (ostatné nastavenia parametrov sú rovnaké); po vstupe do nastavenia menu, ak nie je potrebné upraviť aktuálny parameter, stlačte raz tlačidlo a prepnete sa na ďalšie rozhranie nastavenia parametrov, ako je aktuálny P1, ak nepotrebuje upravovať nastavenie Ak chcete upraviť P1, potom krátko jedným stlačením tlačidla prepnete na P2.



## 11 METÓDA ÚPRAVY HESLA

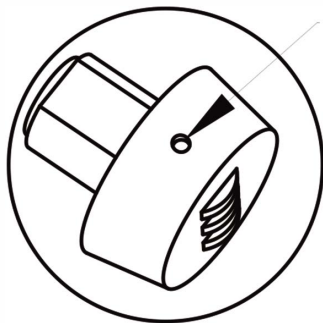

1. Pôvodné heslo je 000, Zarovnajzte čísla

2. Špicatým predmetom stlačte otvor, potom upravte heslo, ktoré chcete nastaviť, a potom ho uvoľnite, nastavenie hesla je dokončené.

## 12. Riadidlá

- A . Tlačidlo zapnutia B. Jeden alebo dva pohony C. Plynová páčka  
D. Riadidlo  
E. Displej F. Brzda G. Bvetlá H. Bmerovky I. Klaksón  
J. Tlačidlo na funkcie

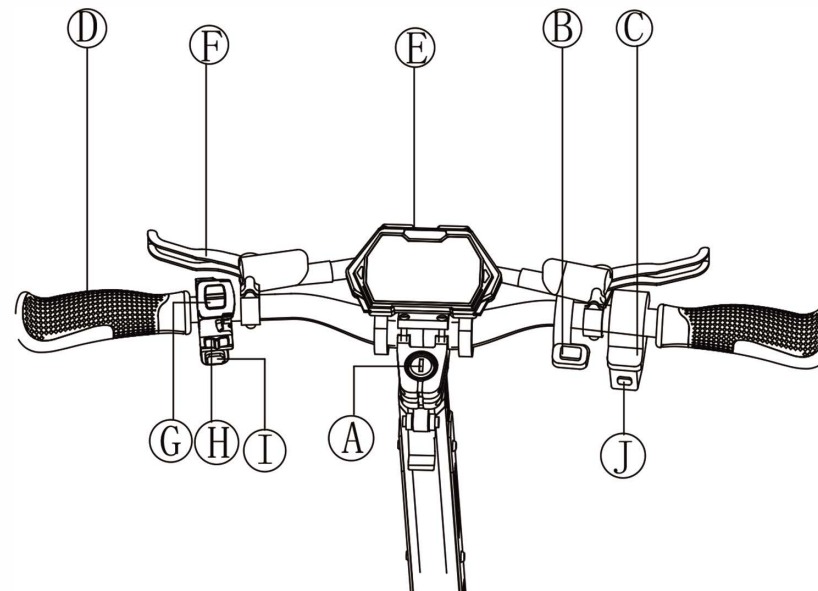

## 13. Inštrukcie

### Zapnutie a vypnutie kolobežky

Vložte kľúč, otočte kľúčom doprava pre zapnutie, stlačením a podržaním tlačidla prepínača funkcií na 3 sekundy zapnete vozidlo a dlhým stlačením tlačidla prepínača funkcií na 3 sekundy otočte kľúčom doľava pre vypnutie kolobežky.

### Zmena stupna rýchlosti

Stlačte raz tlačidlo zmeny funkcie, rozsah nastavenia je 1. prevodový stupeň, 2. prevodový stupeň a 3. prevodový stupeň.

### Brzdy

Čím väčší tlak na brzdovú páku, tým väčšia brzdná sila.

### Svetlá

V zapnutom stave kolobežky zapnite svetlomety stlačením tlačidla spínača svetiel nahor.

### NÚDZOVÁ BRZDA

Keď sa ocitnete v núdzovej situácii, pevne držte brzdovú páčku prstami, v tomto okamihu je možné súčasne realizovať trecie brzdenie zadného kola. Za normálnych okolností prosím nepoužívajte núdzovú brzdú po intenzívnej jazde vysokou rýchlosťou, aby sa predišlo poškodeniu. Spoločnosť nezodpovedá za škody spôsobené rizikom jazdy alebo poškodením zadného kola.

### Tempomat

Pre spustenie tempomatu je potrebné udržiavať aspoň 5 sekúnd rovnakú rýchlosť. Pre vypnutie znova stlačte plyn alebo stlačte brzdový pedál, ak potrebujete vypnúť tempomat, vstúpte do rozhrania nastavenia ponuky a nastavte P5 na 0.

## 14. Inštrukcie pre jazdu

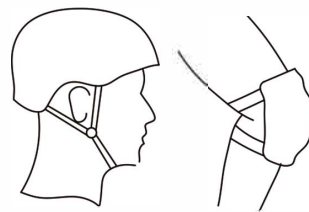

### Bezpečnostné prvky

1. Vyberte si miesto vhodné na jazdenie.
2. Rozložte výrobok podľa pokynov na rozkladanie a noste ochranné pomôcky

### Začiatok jazdy

1. Vložte kľúč, otočte kľúčom doprava pre zapnutie, dlho stlačte tlačidlo prepínača funkcií na 3 sekundy, aby ste zapli kolobežku.
2. Jednu nohu dajte na nástupnú plochu, ďalšiu na zem.



3. Po zapnutí v režime štartu z miesta stlačte plyn pre priame zapnutie. V režime štartu z odrazenia je potrebné posunúť kolobežku nad 5KM/H a potom stlačiť plyn pre zapnutie. Pomaly stlačte plyn a kolobežka sa bude pomaly pohybovať dopredu.

Po rozjazde môžete dať druhú nohu na nástupnú plochu a stlačte pravým palcom akcelérátor. Čím väčší je uhol, tým vyššia je rýchlosť.

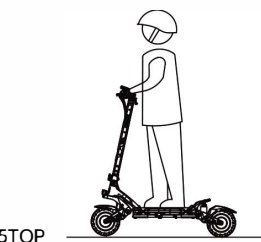

STOP

1. Za normálnych okolností držte brzdovú páčku pevne, kolobežka sa okamžite vypne a zabrzdí, a čím väčší je uhol stlačenia, tým väčšia je brzdná sila.

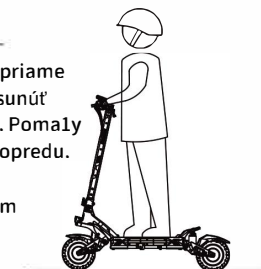

## 15. Batéria a nabíjanie

Kolobežky Kukurin G3PRO sú vybavené vyhradenými lítiovými batériami a vyhradenými inteligentnými nabíjačkami. Každá kolobežka a jej príslušenstvo majú špeciálne číslo, na nabíjanie nepoužívajte iné nabíjačky a iné typy produktov by sa nemali nabíjať nabíjačkami inej spoločnosti. Spoločnosť nezodpovedá za poškodenie batérie alebo nabíjačky týmto spôsoben.

### BATTERY

LÍTIOVÉ BATÉRIE POSKYTOVANÉ SPOLOČNOSŤOU KUGOOKIRIN JE MOŽNÉ DOBIŤ DO 600 KRÁT BEZ AKEJKOL'VEK ZMENY KAPACITY; VIAC AKO 600-KRÁT, KAPACITA POMALY klesne NA 80 %; BEŽNÉ POUŽÍVANIE MÔŽE VO VŠEOBECNE DOSIAHNUŤ VIAC AKO 1000-KRÁT, LÍTIOVÁ BATÉRIA MÔŽE BYŤ PRI NABÍJANÍ NEBEZPEČNÁ, NABÍJAJTE JU PROSÍM VON.

### Nabíjačka

Špeciálne nabíjačky od KugooKirin majú funkciu ochrany nabíjania. Keď je batéria nabitá na 100%, automaticky sa vypne. Doba nabíjania 2A nabíjačky je približne 10 hodín, doba nabíjania 3A nabíjačky je približne 7 hodín a doba nabíjania 5A nabíjačky je približne 4 hodiny. Na poškodenie batérie v dôsledku abnormálnych faktorov, ako je voda, kolízia atď., sa nevzťahuje záruka.

## 16. LED DISPLEJ

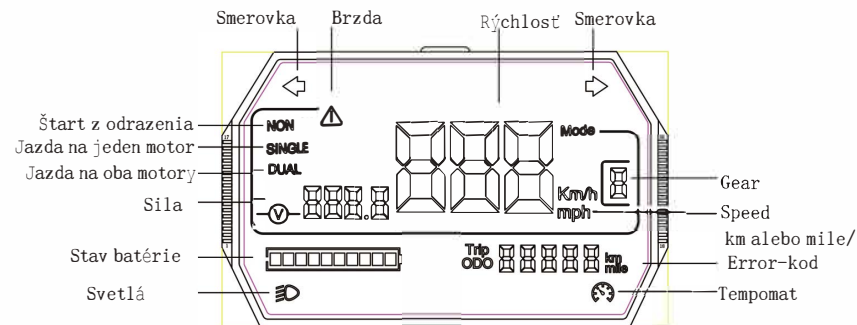

## ERROR KÓD

Blikajú výstražné svetlá a hodnota zobrazuje E00l-E0l 7 a bliká

Chyba	Kód	Riešenie
Zadný motor	E-001	Skúste vymeniť motor ak chyba stále pretrváva vymente aj riadiacu jednotku
Chyba plynovej páčky	E-002	Vymente plynovu páčku za novú
Riadiaca jednotka	E-003	Vymente riadiacu jednotku
Voltage	E-005	Bateria je prázdna, nabite ju.
Receive fault	E-006	Patrí k zlyhaniu príjmu prístroja, skúste to znova
Send fault	E-007	Patrí k zlyhaniu príjmu prístroja, skúste to znova
Controller over temperature protection	E-009	Teplota riadiacej jednotky je príliš vysoká . Nechajte kolobežku vychladieť controller is fixed/heated well.
Predný motor	E-011	Vymeňte prednú a zadnú hlavu motora, aby ste zistili, či sa tento kód stále zobrazuje.
Porucha sekundárneho ovládača	E-013	
Porucha príjmu pomocného ovládača	E-017	

## 17. Údržba

### Lubrikácia



Každých šesť mesiacov musíte mechanizmus na zloženie a jeho časti premasť mazivom . Skontrolujte kolobežku každé tri mesiace, aby ste zistili, či nie sú uvoľnené skrutky. Ak sú uvoľnené, utiahnite ich.

### BATERIA



Keď dostanete elektrickú kolobežku prvýkrát, pred použitím úplne nabite batériu. Batériu je možné kedykoľvek nabíjať, aby sa zabezpečilo, že batéria bude mať elektrickú energiu. Počas tejto doby nabíjanie nespôsobí žiadne poškodenie batérie. Keď sa batéria nepoužíva, nabíjajte u raz za 3 mesiace.

### Úschova a starostlivosť

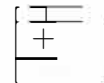

Nenechávajte kolobežku dlhší čas na prudkom slnku alebo na iných veľmi vlhkých miestach. Udržujte povrch kolobežky čistý, nikdy na čistenie kolobežky nepoužívajte vodu alebo iné chemikálie. Neumývajte kolobežku tlakom vody a ani ju neponárajte do vody. Na čistenie používajte iba vlhkú jemnú handričku.

## 18. PROBLÉM A RIEŠENIE

### Možné javy a spôsoby opravy

1. Nedá sa zapnúť, môže to byť preto, že je batéria vybitá, zapojte ju do nabíjačky, aby ste ju nabili, a potom ju zapnite stlačením tlačidla operácie a skúste to znova.
2. Brzdy sú relatívne uvoľnené, môže to byť tým, že brzdová kvapalina nestačí, doplňte brzdovú kvapalinu a skúste to znova
3. Na displeji je chybový kód. Riešenie problémov nájdete v príručke

## 19 Parametre

Parametre	Meno	<b>KuKirin G3 Pro</b> electric scooter
	Modell	<b>G3 Pro</b>
Velkosc	dĺžka*šírka*výška	1295*630*1360mm
	Zložená: dĺžka*šírka*výška	1295*630*595mm
Váha	Váha	40 KG
	Max záťaž	120 KG
	Max rýchlosť	bez zatavenia 70 km/h, so zatavením 55 km/h
	DOjazd G3 Pro speed	Dosah 80 (závisí od prostredia, Uhol, Rýchlosť, Jazdné návyky, hmotnosť, atď.)
	data settings	voľnobeh, 25, 45, 70, zaťaženie jednoduchý pohon:
	Max Stúpanie	25, 45, 55, zaťaženie dvojitý pohon: 25, 45, 65.
	Pneumatiky	10 Inch Off-road tire
	Tlmiče	Predné a zadné hydraulické odpruženie
	Dustproof waterproof level	IP54
	Brzdový systém	predné a zadné hydraulické brzdy
	LED display	rýchlosť, Stav baterie, kilometre
	Light system	LED
	Motor	1200W
Nabíjanie	Nabíjačka	100-240V
	Lithium battery	23.2Ah
	čas nabíjania	Doba nabíjania nabíjačky 2A je približne 10 hodín. doba nabíjania nabíjačky 3A je približne 7 hodín. doba nabíjania nabíjačky 5A je približne 4 hodiny.