

Používateľská príručka pre elektrickú kolobežku



Prečítajte si ma skôr než začnete používať Vašu elektrickú kolobežku

Vážený používateľ, ďakujeme, že ste si kúpili tento elektrický skúter. Tento elektrický skúter je ekologicky šetrný high-tech produkt a je ideálnym dopravným prostriedkom, ktorý sa vyznačuje vynikajúcim tlmením nárazov, efektívnym vzhľadom, prenosnosťou a flexibilitou, dobrým jazdným komfortom, vysokou bezpečnosťou a spoľahlivosťou. Pre lepšie pochopenie charakteristík, technických parametrov, správneho používania a údržby, preventívnych opatrení a služieb bezpečného predaja tejto kolobežky sa uistite, že ste si pred použitím pozorne prečítali tento návod na použitie.

1. NEPOUŽÍVAJTE skúter skôr, ako sa dozviete o jeho výkonnosti.
2. NEPOŽIČAJTE svoj skúter nikomu, kto ho nemôže obsluhovať, mladistvým, tehotným ženám alebo zdravotne postihnutým.
3. Použité batérie NEVYHADZUJTE svojvoľne, aby ste zabránili znečisťovaniu životného prostredia; postarajte sa o to, aby s nimi zaobchádzal váš distribútor alebo poskytovateľ služieb.
4. V záujme vlastnej bezpečnosti si pred použitím skútra skontrolujte, či brzdový systém dobre funguje.
5. Z bezpečnostných dôvodov NEZAKRÝVAJTE nabíjačku a počas nabíjania ju udržiavajte dobre vetranú.
6. Pri výmene poškodenej pneumatiky nezabudnite, že upevnenie kolesa je utiahnuté v prípade sekundárnej nehody v dôsledku uvoľnenia kolesa.
7. Pre bezpečné použitie tohto produktu NEDOVOLTE svojvoľne rozoberať ani upravovať obvod častí skútra.
8. V prípade akýchkoľvek abnormalít kolobežku vypnite, aby ste ju zastavili, aby sa zaistila vaša bezpečnosť.
9. Obrázky uvedené v tejto používateľskej príručke sú určené na demonštráciu funkčnosti a nemôžu byť použité na účely kontroly produktu.
10. Obrázky uvedené v tejto používateľskej príručke nemusia zodpovedať skutočnému produktu.
11. Výkon a konfigurácia produktu, ktoré sa môžu z času na čas vylepšiť, môžu byť zmenené bez predchádzajúceho upozornenia. Užite si Vašu jazdu!

Obsah

1. Prečítajte si ma skôr než začnete používať Vašu elektrickú kolobežku
2. Obsah
3. Obsah balenia
4. Popis častí
5. Prípady nesprávneho použitia
6. Právne vyhlásenie
7. Popis displeja
8. Parametre
9. Ako správne používať elektrickú kolobežku
10. Riešenie problémov

Obsah balenia

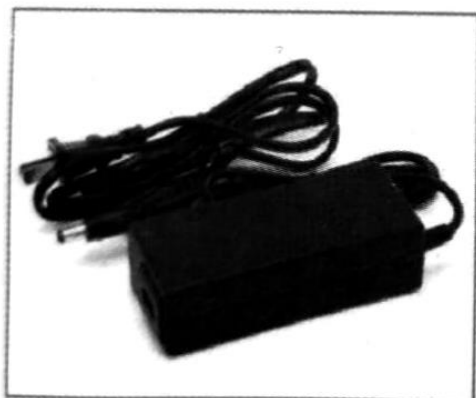

Elektrická kolobežka	1	Manuál	1
Nabíjačka	1		

Popis častí

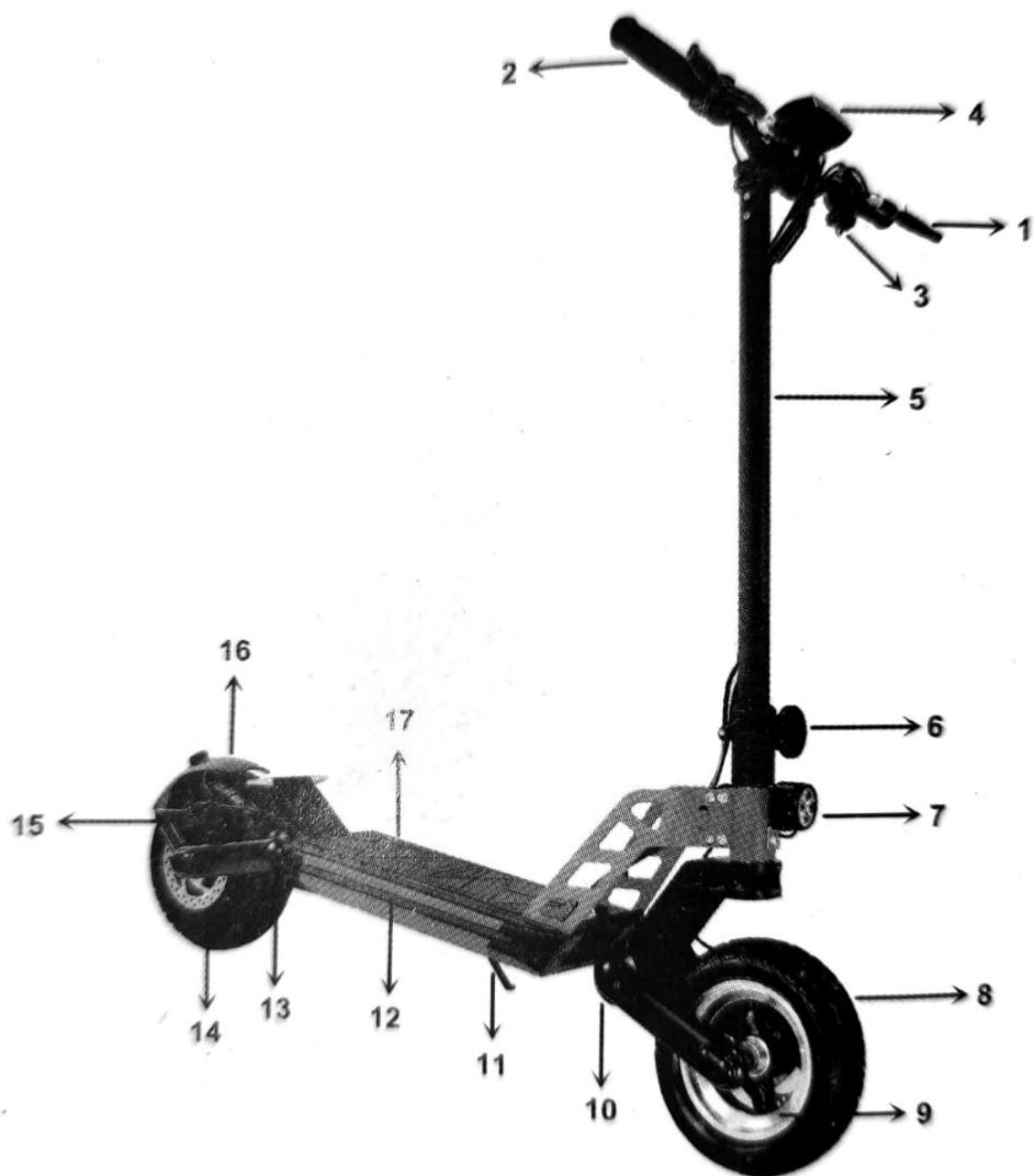

- | | | | |
|----------------------|-------------------------|------------------|-----------------------|
| 1. Brzdová páčka | 4. Displej | 7. Svetlo | 10. Predné odpruženie |
| 2. Riadidlá | 5. Hlavná tyč | 8. Pneumatiky | 11. Stojan |
| 3. Ovládanie svetiel | 6. Skladací mechanizmus | 9. Presné koleso | 12. Led pásiky |
| 13. Zadné odpruženie | 14. Motor | 15. Brzda | 16. Zadný blatník |
| 17. Nástupná plocha | | | |

Prípady nesprávneho použitia

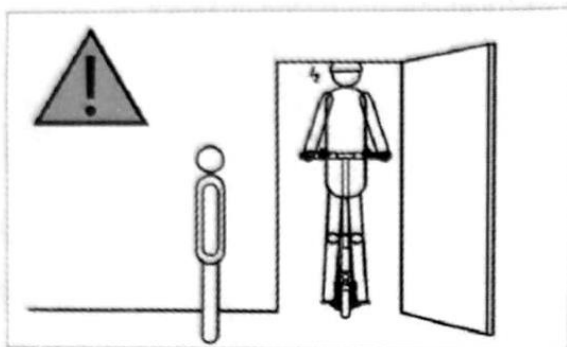

Dajte pozor na prekážky nad hlavou, napríklad neprechádzajte rámom dverí alebo výťahom

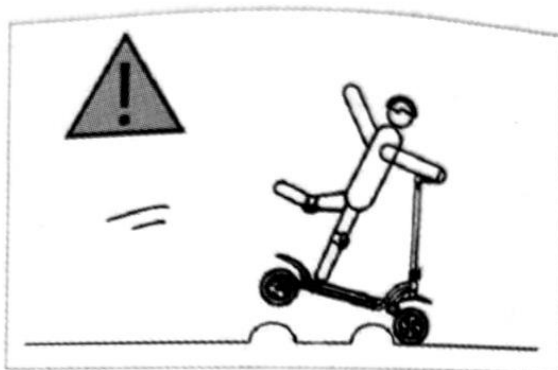

Neprechádzajte prekážky vysokou rýchlosťou!

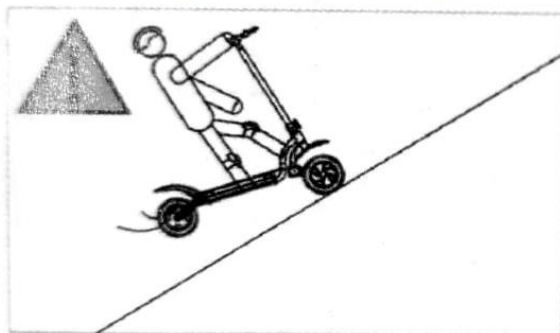

Nejzdite dlhodobo do kopcov a prevýšení

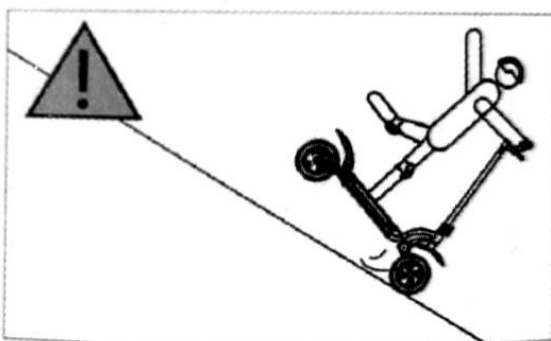

Nepričítajte plyn pri jazde z kopca! Nepoužívajte prednú brzdu pri vysokej rýchlosti!

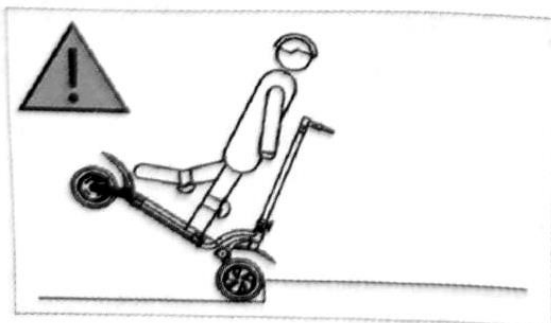

Nejzdite na kolobežke po schodoch alebo vysokých prekážkach

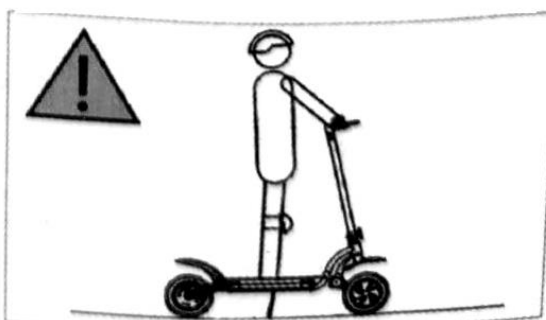

Nestojte na kolobežke pokiaľ je opretá o stojan



Nejzdite v daždi

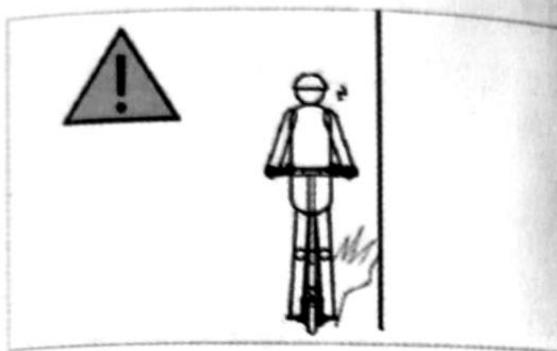

Nejzdite blízko prekážok



Nejzdite s jednou rukou alebo nohou

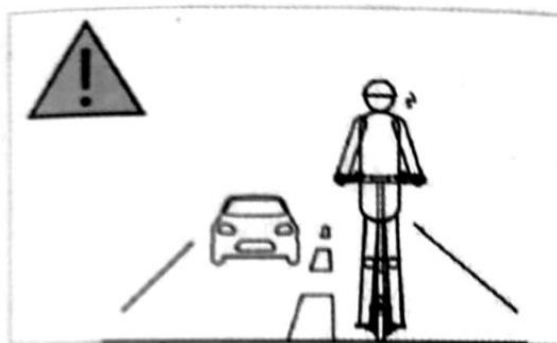

Nejzdite po diaľnici

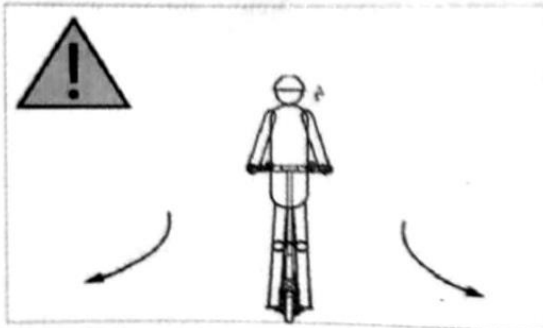

Neotačajte prudko riadidlami pri vysokej rýchlosti



Nejzdite vo vode hlbšej ako 2 centimetre

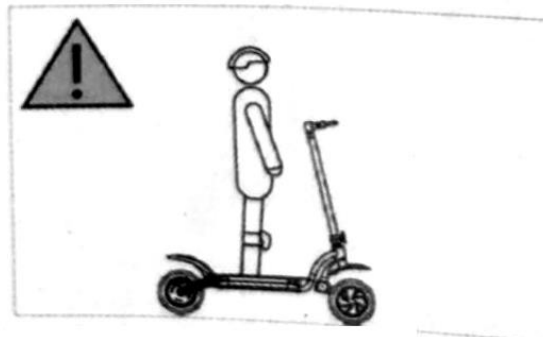

Nejzdite bez rúk

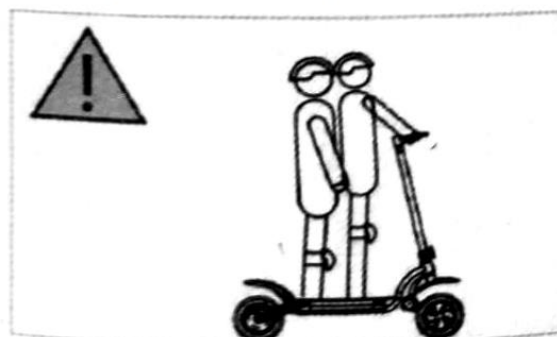

Nejzdite dvaja

Právne vyhlásenie

Právne vyhlásenie Ako ste sa oboznámili s týmto skútrom s väčšími jazdnými schopnosťami:

1. Pred použitím v praxi si pozorne prečítajte tento návod na použitie.
2. Tí, ktorí si túto používateľskú príručku vopred pozorne neprečítali, nemôžu skúter používať.
3. Nainštalujte všetky časti tohto skútra správne podľa tohto návodu na obsluhu, inak môže nesprávna inštalácia viesť k zlyhaniu riadenia, kolízii alebo havárii. Pred inštaláciou, opravou alebo údržbou vypnite napájanie. Nainštalujte diely primerane, ani príliš voľne, ani pevne, inak by to mohlo spôsobiť poškodenie alebo zlyhanie.
4. NENABÍJAJTE, keď je zásuvka / zásuvka mokrá. Nabite skúter správnym zdrojom napájania (200 - 240 V / 50 - 60 Hz). Počas nabíjania zabráňte deťom, domácim zvieratám alebo horľavinám v dosahu skútra.
5. NEUMIESTŇUJTE jednotku batérie do prostredia, kde je teplota vyššia ako 50 ° C alebo nižšia ako -10 ° C.
6. Ak je batériová jednotka poškodená alebo horúca, neobvykle zapácha alebo dymí, okamžite ju prestaňte používať a uchovávajte mimo dosahu iných predmetov.
7. NEOTVÁRAJTE ani nerozoberajte batériu, obsahuje škodlivé látky.
8. Skúter, udržiajte nabitý. Vybitá batéria môže stratiť svoju kapacitu. V prípade neodstrániteľného poškodenia batérie je nutná jej výmena.
9. Je zakázané jazdiť von, kým nie ste dostatočne oboznámení s metódami obsluhy skútra. Čím viac krát trénujete, tým bezpečnejšie môžete jazdiť za zložitých okolností. Pri prvom cvičení sa odporúča, aby ste to robili s vedením skúsenej osoby alebo trénera.
10. Skúter pred jazdou starostlivo skontrolujte, aby ste sa uistili, že nie je uvoľnený alebo poškodený.
11. Pozorne sledujte priestor pred jazdou na skútri, počas jazdy alebo pri jazde aby ste predišli zbytočnému poškodeniu seba alebo predmetov, osôb alebo malých zvierat v okolí kolobežky.
12. Udržujte tlak v pneumatikách na úrovni popísanej v parametroch. Nadmerný tlak v pneumatikách zvyšujú riziko poruchy ovládania, kolízie alebo nárazu, zatiaľ čo nedostatočný tlak v pneumatikách vedie k poškodeniu kolies.
13. Tlak vzduchu v pneumatikách kontrolujte najmenej dvakrát mesačne a skôr ako jazdíte na dlhú vzdialenosť, inak môže nesprávny tlak v pneumatikách spôsobiť nestabilitu alebo poškodenie kolies, dokonca aj nehodu.

14. V prípade, že pneumatika počas jazdy neobvykle sfukuje, zastavte sa.
15. Noste špeciálne ochranné prostriedky pri jazde na skútri.
16. NEJAZDITE v topánkach na vysokom podpätku.
17. NENAMÁČAJTE rám akumulátora a skútra do vody, nevystavujte ho búrkam alebo nejazdite dlho v daždi. Skúter NEČISTITE silným prúdom vody ani vysokotlakovou vodnou pištoľou, aby nedošlo k zaplaveniu nabíjacieho portu. Ak je váš skúter dlhší čas vystavený búrkam, okamžite ho prestaňte používať a utrite ho kúskom suchej mäkkej látky a kontaktujte popredajný servisný personál.
18. Brzdny výkon skútra (vrátane iných vozidiel na tej istej ceste) sa môže v daždivých dňoch významne zhoršiť spolu s trením pneumatík, čo sťažuje kontrolu a tým vedie k zlyhaniu kontroly. Aby ste zaistili bezpečnú jazdu počas daždivých dní, jazdite s nižšou rýchlosťou ako obvykle a brzďte vopred.
19. V prípade vybitia batérie nemusí skúter bežať vysokou rýchlosťou nepretržite podľa očakávaní. Môžete ho nabiť pre lepší zážitok z jazdy.
20. Jazdite rozumne a spomaľte pri prejazde prekážok, nerovných alebo klzkých povrchov, mäkkého podkladu alebo prudkých svahov vysokou rýchlosťou. V inakšom prípade môžete v dôsledku zlyhania riadenia naraziť, spadnúť alebo sa zraniť. Jazdite opatrne v zložitých podmienkach na ceste.
21. Počas jazdy si všímajte zmeny terénu, napríklad cestu a trávu, terén atď.
22. Pri otáčaní buďte opatrní! Pri rýchlom otáčaní môžete stratiť kontrolu.
23. Neriskujte, že prejdete prudkým svahom, nerovným povrchom alebo inými neznámymi terénmi.
24. NEVYCHÁDZAJTE po diaľnici alebo neblinkajte na červeno. Dodržiavajte dopravné predpisy a dávajte prednosť chodcom.
25. Rešpektujte prosím práva ostatných, ktorí s vami zdieľajú cestu alebo cestu, vrátane motocyklistov, cyklistov, chodcov a iných jazdcov.
26. Posilnite si pri jazde povedomie o vlastnej ochrane. Dajte si pozor na seba, vozidlá a chodcov.
27. Buďte pripravení počas jazdy reagovať na nasledujúce situácie v premávke: vozidlo spomalí alebo zastaví, vozidlo s otvorenými dverami, chodec kráča blízko od chodníka, pri ceste sa hrajú deti alebo domáce zvieratá, otvory, koľajnice, dilatačné škáry, stavba cesty alebo chodníka, úlomky a iné prekážky a iné situácie, ktoré môžu rozptýliť vašu pozornosť. V týchto situáciách môže koleso nedobrovoľne zatočiť alebo sa o niečo zachytiť, prípadne môže dôjsť k inej nehode.
28. Jazdite po cyklistickej ceste alebo na okraji vozovky v smere dopravného prúdu alebo v zmysle smerníc určených miestnou vládou.

29. Skúter pomaly zastavte na parkovacej značke alebo na semafore a sledujte podmienky na priecestí. Majte na pamäti, že aj pri jazde po cyklistickej ceste dávate prednosť v jazde motorovým vozidlám, aby ste sa vyhli riziku kolízie.
30. Je absolútne zakázané, aby vás počas jazdy ťahalo iné vozidlo s rukami na vozidle.
31. NESKLADAJTE skúter počas jazdy.
32. NEJAZDITE na svojom skútri v žiadnej z nasledujúcich situácií: nepriaznivé počasie, slabá viditeľnosť, za úsvitu, večer, v tme alebo keď ste vyčerpaný, pretože v ktorejkoľvek z týchto situácií je pravdepodobnejšie, že dôjde k nehode.
33. NENECHÁVAJTE na skúter sám v odľahlej oblasti. Prosím, informujte ostatných o vašom ciele a predpokladanom čase príchodu, aj keď jazdíte do vzdialenej oblasti s niekým iným.
34. Keď jazdíte na skútri noste prilbu a dávajte si pozor.
35. Nenoste počas jazdy voľné oblečenie, aby sa nezamotalo do kolesa.
36. Odporúča sa nosiť ochranné okuliare, aby ste si chránili oči.
37. Nejazdite na kolobežke dvaja. Táto kolobežka je určená pre jedného jazdca. Je zakázané, aby na ňom jazdili dvaja. Z tohto dôvodu je potrebné, aby ste boli fyzicky spôsobilí obsluhovať tento skúter.
38. Tento skúter nie je možné použiť ako zdravotnícke zariadenie ani ako pomocný lekársky prostriedok.
39. NEPOUŽÍVAJTE skúter na to, aby ste vyšli na poschodie / dole, zviezli sa ním do výťahu alebo prešli cez otočné dvere.
40. NEJAZDITE za zlej viditeľnosti. Pred jazdou sa uistite, že ste navzájom viditeľní.
41. NEJAZDITE po diaľnici, pokiaľ to nie je povolené miestnymi zákonmi a predpismi.
42. NEPOUŽÍVAJTE skúter ako nákladný nosič.
43. Pri priblížení alebo prechode na križovatku, po diaľnici, pri odbočovaní alebo pri prechádzaní dverami / bránou, spomaľte a dajte prednosť chodcom, bicyklom a motorovým vozidlám.
44. Podobne ako pri iných dopravných prostriedkoch, aj pri jazde na skútri musíte byť ostražití. NEJAZDITE ak nemôžete úplne dodržiavať pokyny uvedené v tejto používateľskej príručke alebo po užití liekov alebo požití alkoholu.
45. Aby ste sa pri jazde nerozptyľovali, netelefonujte ani nerobte nič, čo by vás mohlo rušiť, aby ste sa mohli sústrediť na premávku.
46. Veková požiadavka: 16-50 rokov. Tipy pre rodičov: ako rodič alebo opatrovník nesiete zodpovednosť za aktivity a bezpečnosť svojho dieťaťa. Dôrazne sa odporúča, aby vaše dieťa nebolo v dosahu skútra.

47. Vyvarujte sa prudkého brzdenia, najmä na hladkých povrchoch, pretože by to mohlo viesť k strate trakcie a zvýšeniu možnosti, že zo skútra spadnete.
48. Kolobežka sa môže sklopiť na jednu stranu, ak ju zaparkujete bez použitia stojana.
49. Ak svoj skúter používate v lete, nezabudnite aby ste ho uskladnili na bezpečnom mieste, kde teplota nie je vyššia ako 45 ° C; NENECHÁVAJTE váš skúter dlhodobo na slnku.
50. Ak svoj skúter používate v zime, nezabudnite ho uschovať na bezpečnom mieste, kde teplota nie je nižšia ako -10 ° C; ak je teplota okolia nižšia ako 0 ° C, nechajte skúter aspoň na jednu hodinu pri izbovej teplote.
51. Akákoľvek úprava tohto skútra môže narušiť vašu bezpečnosť pri jazde. Akákoľvek neoprávnená úprava tohto skútra je zakázaná.
52. Ste povinní byť informovaní a dodržiavať zákony v mieste, kde sa nachádzate.
53. Nezaručujeme bezpečnosť, ak pre svoj skúter použijete akýkoľvek neoriginálny diel alebo príslušenstvo.
54. Údaje a parametre skútra, ktoré sa líšia v rôznych modeloch, sa môžu zmeniť bez predchádzajúceho upozornenia. Toto vyhlásenie sa vzťahuje na zákony Čínskej ľudovej republiky. Nenesieme žiadnu zodpovednosť za akékoľvek nároky, zodpovednosť alebo straty, ktoré vzniknú alebo môžu vzniknúť porušením ustanovení vyššie uvedeného právneho vyhlásenia spotrebiteľom. Jazdec sám prevezme zodpovednosť za akékoľvek nepredvídateľné alebo nevyhnutné riziko počas jazdy. Môžete slobodne pokračovať v používaní nášho produktu, ak prijmete doložky uvedené v našom právnom vyhlásení alebo ho vrátite, pokiaľ to nie je inak. Pred vrátením produktu k nám sa uistite, že produkt a jeho obal sú neporušené, aby nemali vplyv na ďalší predaj. V prípade, že svoj skúter niekedy predáte ďalej, nezabúdajte, že rovnaká kópia právneho vyhlásenia, ktorá sa považuje za legálnu súčasť tohto skútra, bude odovzdaná jeho novému majiteľovi. Ak máte akékoľvek otázky alebo ťažkosti, sme vám kedykoľvek k dispozícii.

Popis displeja

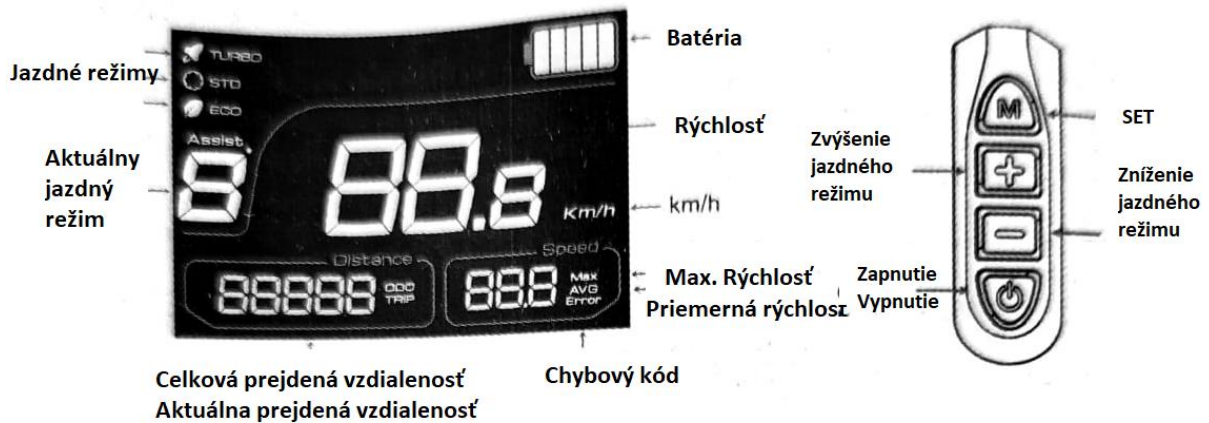

Indikácia stavu batérie

Na prístrojovej doske sa nachádza indikátor stavu batérie. Stav batérie bude označený piatimi pruhmi. Päť pruhov znamená, že úroveň nabitia batérie je medzi 100% - 85%, štyri pruhy znamenajú, že úroveň nabitia batérie je medzi 85% - 70% atď. Prúžky sa vypínajú jeden po druhom, pretože sa vybíja batéria. Ak zostane iba jeden prúžok, znamená to, že batéria je vybitá. Keď sa batéria úplne vybije, všetkých päť pruhov bude vypnutých a skúter sa po voľnom pohybe na určitú vzdialenosť prirodzene zastaví.

Indikácia prevodových stupňov

Na palubnej doske sa nachádza indikátor s tromi prevodovými stupňami. Preradíte rýchlosť pomocou tlačidiel hore a dole. Tretí prevodový stupeň označujú najrýchlejšiu rýchlosť a prvý prevodový stupeň znamená najpomalšiu rýchlosť.

Vypínač

Krátkym stlačením tlačidla napájania skúter zapnete alebo vypnete

Parametre

Špecifikácie	Obsah	Poznámka
Váha	23kg	Štandardná konfigurácia bez balenia a doplnkov
Max. Rýchlosť	50Km/h	
Max. Dojazd	50Km	Maximálny dojazd v plne nabitom stave na rovnej ceste so zaťažením 70kg
Štúpanie	30 Stupňov	Pri hmotnosti 70kg
Vhodná teplota pre použitie skútra	Od -10 do 40 Stupňov	Najvhodnejšia teplota pre použitie je 20 až 30 Stupňov
Batéria	48V 13 Ah	
Motor	800W	
Max Nosnosť	130Kg	
Čas nabíjania	5-6 Hodín	
Veľkosť v zloženom stave	120x62x53cm	
Plná veľkosť	120x62x121cm	
Veľkosť balenia	124x26,5x59cm	
Nástupná plocha	21cm	

Ako správne používať elektrickú kolobežku

1. Pred použitím skútra si pozorne prečítajte tento návod na obsluhu v prospech vás i ostatných. **NEPOUŽÍVAJTE** ho, kým nemáte dostatočné znalosti o jeho fungovaní. **NEPOŽIČIAVAJTE** ho tomu, kto nie je oboznámený s používaním tohto skútra.
2. Vedome dodržiavajte pravidlá cestnej premávky. **NEJAZDITE** s 2., 3. spolujazdcom.
3. Počas daždivých alebo zasnežených dní jazdite správnu rýchlosťou, pretože skúter dokáže jazdiť skutočne rýchlo. Ak je to potrebné, zabrzďte vopred, aby ste sa uistili, že skúter sa zastaví v rámci príslušnej brzdnnej dráhy
4. **NEJAZDITE** v podmáčaných oblastiach, kde hĺbka presahuje 1/3 priemeru kolesa.

Pred použitím skontrolujte:

1. Skontrolujte, či sa kolesá dobre otáčajú a či je tlak v pneumatikách v normálnom rozmedzí.
2. Skontrolujte, či je batéria úplne nabitá.
3. Skontrolujte, či brzdový systém funguje správne.
4. Skontrolujte, či je sklopný mechanizmus zaistený.
5. **NEDOTÝKAJTE** sa kovových kontaktov na zásuvke nabíjačky rukou alebo kovom, ktoré by mohli spôsobiť skrat.

Spustenie:

Stlačte hlavný vypínač, rozsvieti sa kontrolka na prístrojovej doske, to znamená, že je skúter zapnutý. Potom pomaly regulujte prah rýchlosti na vhodný prevodový stupeň a akcelerátor regulujúci rýchlosť, otočte do vhodnej polohy tak, aby ste kolobežku rozbehli bezpečnou rýchlosťou.

Počas jazdy sa vyhnite častému brzdeniu. Pre spomaľovanie uvoľnite akcelerátor, kým sa neodpojí výkon motora. V prípade núdze, ktorá si vyžaduje núdzové brzdenie, zatlačte brzdy tak aby sa kolobežka okamžite zastavila. Maximálna rýchlosť tohto skútra je na rovnej ceste 40 km/h.

Pri jazde v noci zapnite predné / zadné LED svetlo.

Používanie batérie a preventívne opatrenia:

Jednotka batérie sa skladá z utesnených 18650 lítium-iónových batérií, ktoré sa vyznačujú dlhou životnosťou a utesnenou štruktúrou chránenou proti úniku. Vzhľadom na to, že batéria bola dlho od výroby uskladnená, pred prvým použitím skútra sa uistite, že je úplne nabitá. V prípade vybitia batérie počas jazdy batériu včas nabite. pred dlhým uskladnením batériu úplne nabite a podľa možnosti nabíjajte / vybíjajte raz týždenne.

Používajte iba vyhradenú nabíjačku, inak by sa mohla znížiť životnosť batérie.

Indikácia stavu batérie:

Počas jazdy sledujte úroveň nabitia batérie, pretože pozorované výsledky pri státi sú nepresné. V prípade indikácie slabej batérie skúter včas nabite.

Používanie nabíjačky a preventívne opatrenia:

Zapojte nabíjačku do nabíjacieho otvoru na jednotke batérie, potom pripojte nabíjačku k zdroju napájania AC 220V / 50HZ a skontrolujte, či svieti indikátor nabíjania. Aby sa predišlo poškodeniu ovládača, kolobežku vypnite počas doby nabíjania, ktorá môže trvať 5 - 6 hodín.

Dojazdová vzdialenosť môže rýchlejšie klesať pri nízkej teplote.

Režim nabíjania:

Odporúča sa nabíjať skúter raz denne, ak je to možné. Celý proces nabíjania je riadený automaticky: keď sa indikátor nabíjania rozsvieti nazeleno, znamená to, že batérová jednotka bola úplne nabitá a je v stave plného nabitia.

V prípade poškodenia zabráňte používaniu nabíjačky.

NEUMIESTŇUJTE pod nabíjačku horľavé látky, pretože počas prevádzky sa vytvára teplo. Je zakázané zakrývať nabíjačku. Nabíjačka sa musí používať na dobre vetranom mieste.

V prípade, že z nabíjačky cítite zvláštny zápach, dym alebo má nadmernú teplotu (vyššia ako 60 ° C), okamžite nabíjanie prerušte.

V prípade, že indikátor nabíjania nezasvieti na zeleno (zvyčajne po nabíjaní dlhšom ako 8 hodín), keď je nabíjačka neustále v režime nabíjania, môžete mať poškodenú batériu alebo nabíjačku. Okamžite prestaňte nabíjať a nechajte skúter opraviť.

NENABÍJAJTE skúter s inou než originálnou nabíjačkou.

Používanie motora a preventívne opatrenia:

Plánovaná údržba: Motor za normálnych okolností nepotrebuje žiadnu zvláštnu údržbu.

Ak idete do kopca s veľkým zaťažením a skúter zastane, reštartujte skúter v prípade zablokovaného motora, aby nedošlo k poškodeniu motora alebo riadiacej jednotky.

Bežná údržba a preventívne opatrenia:

1. Akcelerátor otáčajte pomaly nie prudko.
2. NEJAZDITE V DAŽDI, aby nedošlo ku skratu elektrických / elektronických častí v dôsledku vlhkosti / vody.
3. Pri odstavení skútra z bezpečnostných dôvodov vypnite hlavný vypínač.
4. Ak jazdíte v zložitých podmienkach na ceste, napríklad na horskej ceste, prezujte skúter do terénnych pneumatík.
5. Ak sú opotrebované brzdové platničky a je ovplyvnený brzdný účinok, vymeňte ju ich za nové.

6. Odstráňte nečistoty nalepené na brzdovom kotúči alebo na iných povrchoch.
7. Skontrolujte, či je elektrická časť brzdy dobre pripojená a či nie sú uvoľnené spojovacie prvky.
8. Vykonajte pravidelné kontroly a údržbu, zvyčajne raz za tri mesiace.

Riešenie problémov

Príznaky	Príčina	Riešenie
Zníženie rýchlosti	<ol style="list-style-type: none"> 1. Slabé napätie batérie 2. Odpojenie konektoru akcelerátora 	<ol style="list-style-type: none"> 1. Nabite batériu 2. Zapojte konektor akcelerátora
Displej sa nezapne po zapnutí kolobežky	<ol style="list-style-type: none"> 1. Zlý kontakt medzi displejom a zdrojom napájania 2. Porucha displeja alebo zlý kontakt 	<ol style="list-style-type: none"> 1. Skontrolujte kontakt displeja 2. Vymeňte displej za nový
Kolobežka po zapnutí nefunguje správne	<ol style="list-style-type: none"> 1. Slabá batéria 2. Porucha akcelerátora 3. Odpojenie elektronickej brzdy (pravá, ľavá) 4. Chyba riadiacej jednotky, motoru 	<ol style="list-style-type: none"> 1. Nabite batériu 2. Vymeňte akcelerátor 3. Vymeňte brzdu 4. Vymeňte riadiacu jednotku, motor
Slabý dojazd	<ol style="list-style-type: none"> 1. Vybitá batéria 2. Nízky tlak v pneumatikách 3. Časté jazdenie do kopca, brzdenie, veľké zaťaženie 4. Degradovaná batéria 5. Trenie v brzdovom mechanizme 6. Normálne opotrebenie batérie v dôsledku používania 8. Jazda maximálnou rýchlosťou a plným výkonom 	<ol style="list-style-type: none"> 1. Batériu majte úplne nabitú 2. Nafúkajte kolesá 3. Vyvarujte sa častému brzdeniu a veľkému zaťaženiu kolobežky 4. Vymeňte batériu 5. Nastavte brzdy 6. Bežný jav 8. Jazdite ekonomickejšie, nižšou rýchlosťou
Porucha nabitia batérie	<ol style="list-style-type: none"> 1. Zlé zapojenie nabíjačky do nabíjacieho portu 2. Odpojenie kábla batérie 3. Porucha nabíjačky 	<ol style="list-style-type: none"> 1. Vymeňte nabíjací port 2. Opätovne zapojte kábel batérie 3. Vymeňte nabíjačku

