



KugooKirin S1 Pro
USER MANUAL

EN



www.KugooKirin.com

Používateľská príručka Kugoo Kirin S1 PRO

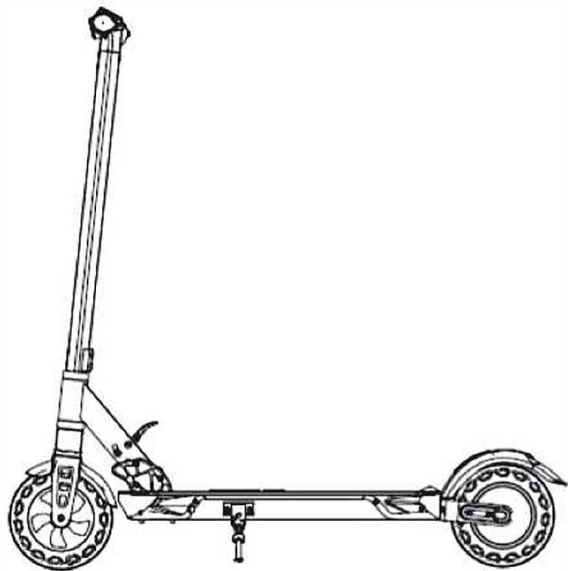

01

1 Obsah balenia

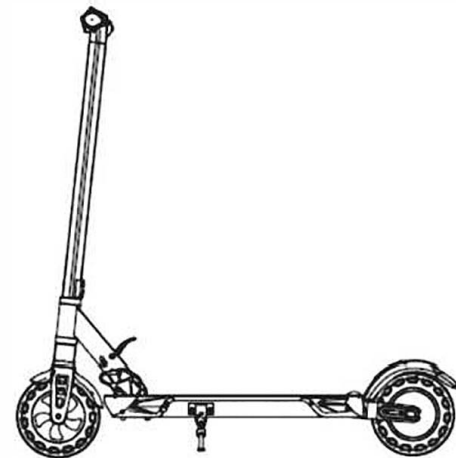

Balenie:



1. Manál



2. Skrutky

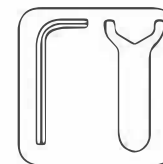

3. Sada

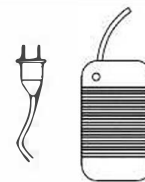

4. Nabíjačka

02

2 Časti elektrickej kolobežky

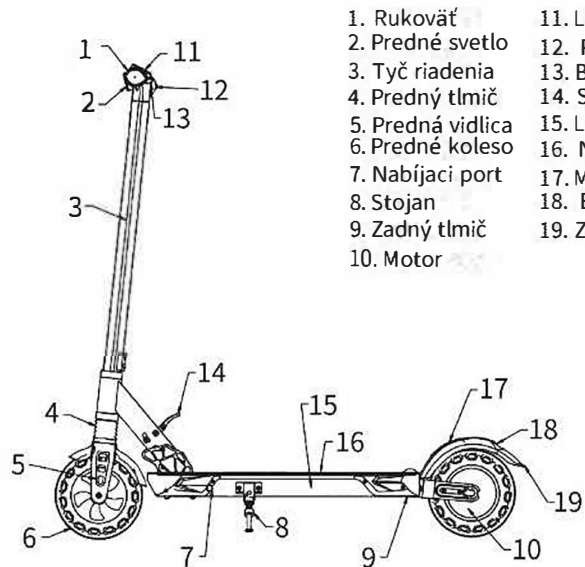

- | | |
|-------------------|--------------------------|
| 1. Rukoväť | 11. LED displej |
| 2. Predné svetlo | 12. Plynová páčka |
| 3. Tyč riadenia | 13. Brzdová páčka |
| 4. Predný tlmič | 14. Sklápací mechanizmus |
| 5. Predná vidlica | 15. Li-ion batéria |
| 6. Predné koleso | 16. Nástupná plocha |
| 7. Nabíjací port | 17. Mechanická brza |
| 8. Stojan | 18. Brzdové svetlo |
| 9. Zadný tlmič | 19. Zadný blatník |
| 10. Motor | |

3 Bezpečnostné opatrenia

Pred prvou jazdou si pozorne prečítajte tento manuál!

1. Jazdite vždy na kolobežke jeden



2. Prosím nosťe bezpečnostné prvky

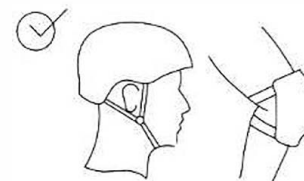

3. Nejazdite po ceste kde je zakázaná jazda

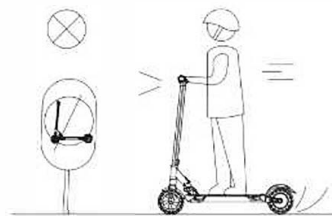

4. Jazdite po cestách na ktorých môžete.

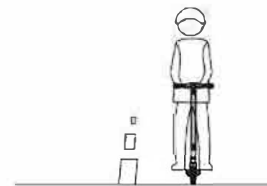

5. Na kolobežke nejazdite bez jednej ruky alebo nohy, vždy pevne držte riadidlá.
6. Nejazdite po prekážkach, neskáčte z obrubníkov, vyhýbajte sa nespevnenej ceste.

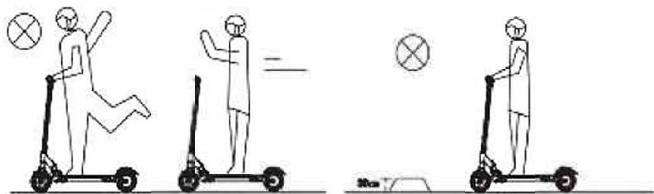

7. Pre vašu bezpečnosť majte vždy zapnuté svetlá
8. Na kolobežke nejazdite keď je zlé počasie, keď prší, sneží alebo mrzne. Keď je zlá viditeľnosť, hmla.



9. Pred zlým terénom vždy vystupte z kolobežky

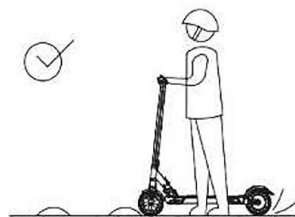

11. Neponárajte kolobežku do vody, nejazdite po vode.



10. Nejazdite po vode



12. Nejazdite v zlom počasí

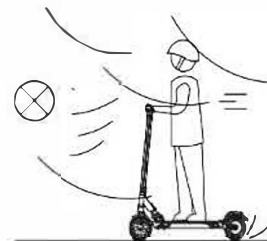

13. Prosím neprekračujte maximálnu povolenú záťaž pre kolobežku.

14. Nparkujte kolobežku pri horľavých látkach, na slnku a pod.

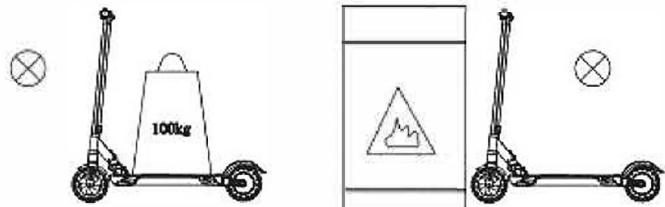

15. Jazdíte na rovnej ceste, nikdy nejazdíte po zlej ceste.

16. Dodržujte prosím pravidlá cestnej premávky a značky. Pri jazde po ceste dodržujte správny smer.



Indikátor:

Zapnuté	Vypnuté
Indikátor svetla na displeji svieti	Indikátor svetla na displeji nesvieti

Stupeň rýchlosti:

1.stupeň	2. stupeň	3.stupeň
Najpomalší stupeň rýchlosti	Stredná rýchlosť	Najrýchlejší stupeň

4 Stav kolobežky



Rozložený stav kolobežky

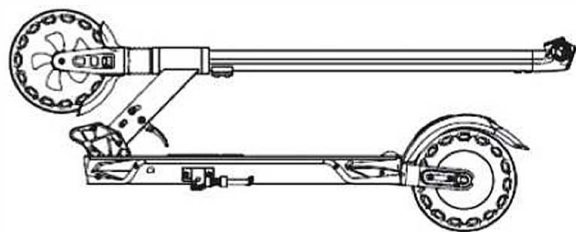

Zložený stav kolobežky

5 Prvé zloženie kolobežky

1. Stlačte páčku na sklápacom mechanizme a vystrite riadiacu tyč v smere šípky

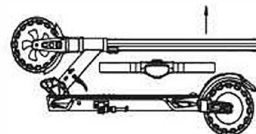

2. Zoberte riadidlá z balenia

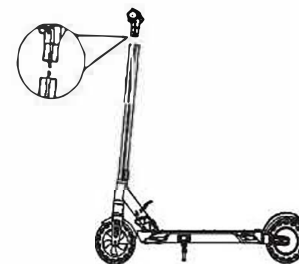

3. Pripojte kábel z volantu do kolobežky a zasunte ich do riadiacej tyče. Uistite sa že kábel je správne zapojený

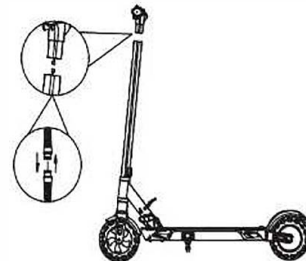

4. Zašroubujte skrutky z balenia aby ste zaistili pevne riadidlá o tyč



6 Rozloženie

Stlačte páčku na sklápacom mechanizme a vystrite kolobežku v smere šípky.



Zatlačte riadidlá silno od seba dokým nebudete počuť cvaknúť sklápací mechanizmus.

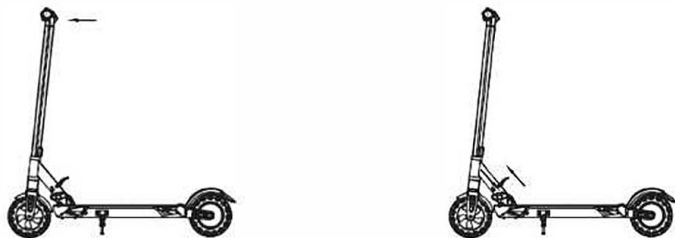

7 Zloženie

Poznámka: Pre vašu bezpečnosť vždy pri skladaní kolobežku vypnite.

Stlačte páčku na sklápacom mechanizme a silou tlačte riadidlá od seba. Potom zložte riadidlá.

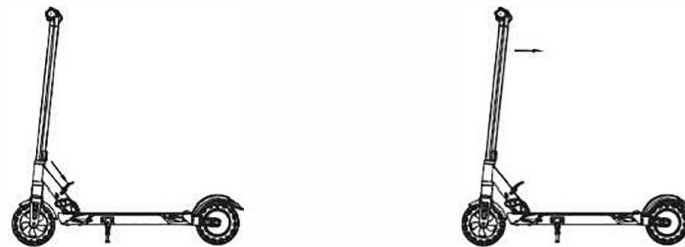

Po zložení sklápací mechanizmus cvakne, po cvaknutí sa zaistí pre pohodlné prenášanie.



8 Nabíjanie



1



2



3

1. Otvorte krytku na nabíjací port.
2. Vložte nabíjačku do nabíjacieho portu
3. Nabíjačka má indikátor nabíjania, keď svieti na červeno kolobežka sa nabíja, keď indikátor zasvieti na zeleno znamená to že je kolobežka plne nabitá.
4. Vytiahnite nabíjačku a zatvorte kryt nabíjacieho portu.

9 Prenášanie



Kolobežku môžete pohodlne prenášať v jednej alebo v dvoch rukách

10 Funkcie

- A Tlačidlo na zapnutie/vypnutie
- B Displej
- C Plynová páčka
- D Rukoväť
- E Stav batérie
- F Brzdová páčka

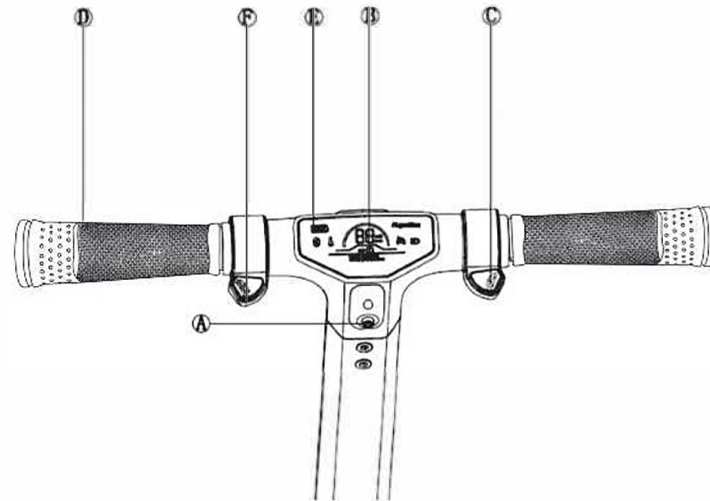

11 Funkcie

Tlačidlo zapnutie / vypnutie

Stlačte tlačidlo na 3 sekundy pre zapnutie kolobežky, stlačte tlačidlo na 3 sekundy pre vypnutie

Stupeň rýchlosti

Stlačte tlačidlo pre zapnutie / vypnutie a prepnete stupeň rýchlosti 1,2,3

Plynová páčka

Pre jazdu stačí jemne stlačiť plynovú páčku

Brzda

Pre zastavenie stačí jemne stlačiť brzdovú páčku

Svetlá

Dvakrát po sebe stlačte tlačidlo pre zapnutie / vypnutie aby ste zapli svetlá

Manuálna brzda

Pre manuálne brzdenie stačí nohou stúpiť na zadný blatník.

Tempomat

Pre zapnutie tempomatu musíte použiť aplikáciu. Po zapnutí tempomatu stačí udržiavať rovnakú rýchlosť 5sekúnd , pre vypnutie stačí jemne stlačiť plynovú alebo brzdovú páčku.

12 Prvá jazda

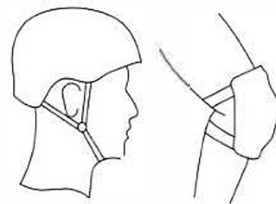

Prosím vždy noste bezpečnostné prvky.

1. Tréning
2. Rozložte kolobežku a zapnite ju.
3. Jednu nohu položte na nástupnú plochu a druhou sa odrazte od zeme
4. Po odrazení jemne stlačte plyn a vyložte si aj druhú nohu na nástupnú plochu.

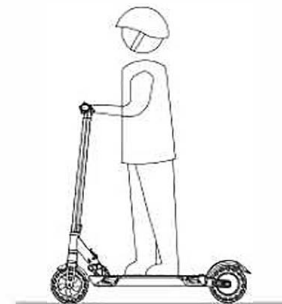

13 Úschova

Elektrickú kolobežku vždy nabíjajte s originál nabíjačkou ktorú máte pribalenú v balení.

01 Batéria

Pred prvým použitím batériu úplne nabíjate. Batériu je možné nabíjať kedykoľvek a je možné vypočítať 800-1000 nabíjacích cyklov bez straty funkcie batérie. V prípade dlhodobého nepoužívania nabíjajte batériu minimálne každé 3 mesiace. Kolobežku nikdy neskladujte vybitú! Pred skladovaním ju vždy nabíjate

02 Nabíjanie

Nabíjacie zariadenie je vybavené automatickým ističom pri plnom nabití batérie. Doba nabíjania je 3-4 hodiny, pokiaľ nie je batéria poškodená v dôsledku nesprávneho nabíjania.

14 Displej

- A Stav batérie
- B Rýchlosť
- C Ikona Tempomatu
- D Ikona svetla
- E Najazdené km
- F Stupeň rýchlosti

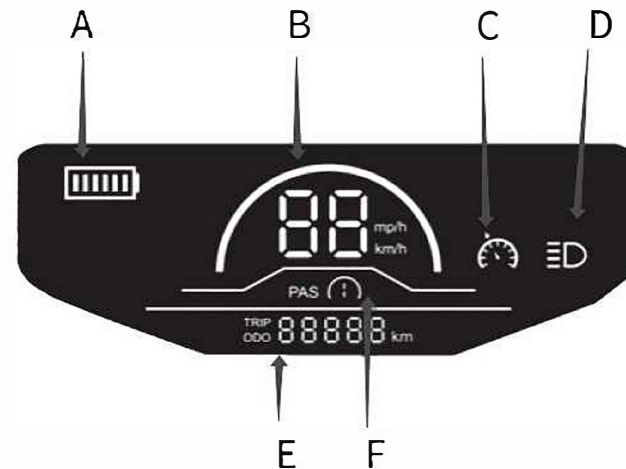

16 Časté chyby

Tu sú hlavné riešenia:

01 ČERNÝ displej

Možná príčina: dlhý čas na priamom slnku

Možné riešenie: nechajte elektrický varič chvíľu v tme

02 hodnota na displeji nezobrazuje aktuálnu hodnotu

Možná príčina: nesprávne nastavenie parametrov

Možné riešenie: resetovanie

03 je displej nepriehľadný alebo zobrazuje nesúvislé hodnoty

Možné príčiny: slabé spojenie kontaktov alebo nenabitá batéria

Možné riešenia: reštartujte elektrické vozidlo

a. Zapnite kolobežku

b. Nabite batériu

c. Skontrolujte plynovú a brzdovú páčku

d. Skontrolujte všetky konektory

17 Parametre

Model	KugooKirin S1 Pro	
Veľkosť	Balenie(MM)	1100X440X440
	Produkt(MM)	1100X440X1090
Parametre	Max rýchlosť	30km/h
	Max. dojazd	≤30 KM
	Stúpanie	15°
	Požadovaný jazdený povrch: rovný	
	Pneumatiky	8 palcové
	Brzda	Elektronická +Mechanická
	Tlmič	Predný a zadný
	Displej	LED
	Vodeodolnosť	IP45
	Svetlá	LED
	Motor	350Watt
Nabíjanie	Volt	110-220v 50/60HZ
	Lithium batéria	18650
	Čas nabíjania	3-5 hours
Max Zataženie		120kg